

इसालिम

इसालिम
ISILIM

(अर्धवार्षिक दुमी भाषिक पत्रिका)

२०६० वर्ष ५, अंक ६, छिरियाप्तो (उधौली)

October 2003



श्री.पू. सांसद
श्री टंक दुमी राई



मान्य नेपाल तारा
क्या. श्री मानबहादुर राई



Ban Ada von Stockhausen



Marion Wettstein





विजयादशमी

तथा



शुभ दीपावली २०६० को

शुभ उपलक्ष्यमा समस्त ग्राहक वर्गमा
सुख, समृद्धि र उत्तरोत्तर प्रगतिको
हार्दिक मंगलमय शुभकामना व्यक्त
गर्दछौं ।

विजयादशमी तथा
दीपावलीको शुभ उपलक्ष्यमा
विशेष छुट !

गुणस्तरीय सर्टिड सुटिङका लागि

TIP TOP WEAR

Aradhan Complex Bagbazar, Kathmandu, Nepal, Tel. 4221026

*Visit us for best Stitching, Kinds of Dress Material,
we are specialist in gents wear.*

Your Satisfaction is our Motto

इसिलिम

अर्धवार्षिक

भाषिक पत्रिका

वर्ष ५, अंक ६

जिप्रका काठमाडौं

संरक्षक

क्याप्टेन नेनबहादुर राई एम.एम.

सल्लाहकार

भूपू. सांसद टंक राई
क्याप्टेन पर्जबहादुर राई
श्री रामबहादुर राई
उप-प्रा. चतुरभक्त राई

सम्पादक

नेत्रमणि हलक्सु राई
सुजन हदी राई
धनप्रसाद सरचु राई
रत्नमणि दुमी राई

प्रकाशक

दुमीकिरात राई फन्सिकिम
बाक्सिला, खोटाङ

विशेष सहयोगी

गुणाराज बलक्या राई
मिरा लक्ष्मी हलक्सु राई
जिनत हम्चू राई

कम्प्युटर

इमेज कम्प्युटर

डिल्लीबजार, फोन : ४४२२३९८

मुद्रक

सुनकोशी छापाखाना

मैतीदेवी, फोन : ४४२२०९१

पत्राचार

इसिलिम भाषिक पत्रिका

पो.ब.नं. २०२११

फोन नं. ४४८८५८१

E-mail : chakshyu@enet.com.np

मूल्य : ने.रु. ५०, भा.रु.५०, हडकड \$30

सिंगापुर/ब्रुनाई \$10 युके पौण्ड 5

विषयसूची

स्वोज अनुसन्धान

- देवी देवताहरूको अनौठो सृष्टि :
सिम्पानी बज्यथानीको प्रकरण अध्ययन २१ चतुरभक्त राई १
- लुप्पोको वंशावली २१ चतुरभक्त राई ५०

मेटवार्ता

- मान्य नेपालतारा, क्याप्टेन,
श्री मानबहादुर नाछिरिङ राई ५ नेत्रमणि दुमी हलक्सु राई ५
- ग्रामिण सेवाका द्रष्टा भूपू. सांसद टंक राई २२ चतुरभक्त सत्तम राई २२

यात्रा संस्मरण

- परदेशीको मन ६६ धौलवीर दुमी बलक्या राई ६६

धर्म/संस्कृति

- Traditional and modern
knowledge, two inseparable sisters १७ Alban Ada von Stockhausen & Marion Wettstein १७

भाषा/साहित्य

- Preliminary Exploratory ... २८ Sueyoshi Toba २८
- मेरो लेख लेख्ने प्रयास ३५ हिमा राई ३५
- तिमी सुन्छौ भने ३६ गोदा बान्तवा ३६
- फ्रेस विज्ञापित ३७ उत्पीडित किराँत ३७
- किताब ३८ प्रतिज्ञा शर्मा ३८
- हल्कारा... ४८ विष्णुकला दुमी सत्तम राई ४८

अर्थ तथा वित्त

- सहकारी र आर्थिक उत्थान ४५ सुजन हदी राई ४५

कथा/लेख

- सहयात्री १९ गुणाराज बलक्या राई १९
- अधुरो तिहार ३३ नृप दुमी राई ३३
- ऊ र म ३६ दोभान बान्तवा राई ३६
- असल मित्र ३८ गंगाराज राई ३८
- भयानक राक्षस- ४० समीर 'नेचाली' राई ४०
- जागिरेको मीठो सपना ४२ मेसु कला सत्तम राई ४२
- महात्मा ६३ सुश्री सुजाता राई ६३
- गणेशमानसिंह श्रेष्ठ ४८ लक्ष्मण श्रेष्ठ ४८

कविता/गीत

- मेरो प्यारो गाउँ ४ सरिता राई ४
- अनुभूति ४ सन्तोष दुमी राई ४
- सुनिमा-पारुहाड २० भूपाल राई २०
- हाँपुआडा चामुदुम् तुम् २१ नेत्रमणि दुमी राई २१
- थनाम् ३९ नेत्रमणि दुमी राई ३९
- किताब ४० प्रिया दुमी राई ४०
- शहर भित्रिका ... ४१ केशरकुमार थुलुङ ४१
- ले ४१ रेकबहादुर राई ४१
- म ४१ मुना राई ४१
- यो कस्तो परिस्थिति ? ४४ सुश्री अञ्जना राई ४४
- के भयो ? ४४ डिल्लीराम राई ४४
- जीवन ४४ रोकेन्द्र दुमी राई ४४
- समय ४४ सिता दुमी राई ४४
- म ४७ कल्पना दुमी राई ४७
- अनुभूति ४७ कीर्ति कु. दुमी राई ४७
- यथार्थ ४७ मिरा लक्ष्मी राई ४७
- भरना, शिक्षा ४९ टिया दुमी राई ४९
- जीवनको वास्तविकता ४९ सरबहादुर दुमी राई ४९
- छोरीको सपना ४९ रिया दुमी राई ४९
- मेरी आमालाई ६२ टिया खालिङ राई ६२
- शहरको कथा ६२ धन प्र. सरचु राई ६२
- सन्देश ६३ रिया दुमी राई ६३
- नारी ६४ सरिता दुमी राई ६४
- आजको युवा ६५ नितु खालिङ ६५
- धुम्रपान ६५ प्रीतम पुन ६५
- प्रश्न ६५ सितल दुमी राई ६५
- बाक्सिला ६७ शशीकला रंकासु ६७
- असफल जीवन ६७ जिनत दुमी राई ६७
- बस्तीका भ्रुपडीहरू ६८ याम पौडित ६८
- मेरो गाउँमा ६८ मणिराज दुमी राई ६८
- स्वार्थी संसार ६८ सुमन दुमी राई ६८
- पुतली ६९ मेलिना राई ६९
- नेपाल ६९ अनपम निराला ६९
- किताब ६९ अंकित कार्की ६९

सार समाचार

सम्पादकीय

आँधी आओस्, चट्याङ परोस्, चाहे यहाँ आकाश भरोस्
जादु गर प्रगति जो दैवले नि ढाह गरोस् ।

उठ्या पाइला गिर्छ फेरि अर्को पाइला उठ्नलाई
रोक्नु हुन्न पाइला बीचमा विघ्न अगि परे परोस् ।

आफ्नो भन्नु आफ्नो नै हो पराईको के भर भो र
आउ राख हातमा हात नभन त्यो भारो टरोस् ।

बगैचामा फक्रिदेउ संस्कृतिको सुवास छर
ताकि यस्तो धर्ती देखी इन्द्र पनि बसाई सरोस् ।

उठाउ बाली चढाउ पितृ गर पूजा सीमे भूमे
खुसी होस् प्रकृति र भकारीमा अन्न भरोस् ।

जोश उठ जाँगर उठ, उठ अनि दृढ भाव
मेहनतले जन्माउ शक्ति जसले सबै दुःख हरोस् ।

गरिदेला अरुले नै भन्ने हाम्रो बानी भाँछ
आफ्नो लागि आफ्नै गर लाछी बानी पार तरोस् ।

शुभ हुन् दिनहरु मंगल बनुन् जीवनहरु
आउने दशैं, तिहारले शान्तिको रुप धरोस् ।

सुभाष

शुभ-कामना



दुमी किरात राई फन्सिकिम इसिलिम परिवारले आफ्नो नियमित प्रकाशनको सिलसिलामा तोसी/तोसु (उद्यौली)को पावन अवसरमा अर्धवार्षिक दुमी भाषिक पत्रीका इसिलिम छैटौँ अङ्क प्रकाशन गर्न लागेकोमा म अति नै हर्षितछु। यस पत्रिकामा प्रकाशित विचार, लेख-रचनाहरू आदिले आफ्नो मातृ-भाषा, वंशावली, लिपि, धर्म, कला, संस्कृति र इतिहासको संरक्षण, सम्बर्द्धन र विकास गर्नमा योगदान पुऱ्याउनेछ भन्ने मैले विश्वास लिएको छु।

अन्त्यमा दुमी किरात राई फन्सिकिम इसिलिम परिवार आफ्नो उदेश्य प्राप्तिमा सदा निरन्तर सफल रहोस् र समस्त दुमीजनले पनि यस प्रशसनीय कामलाई टेवा पुऱ्याउनु आफ्नो मूल कर्तव्य सम्भून् भन्ने कामना समेत गर्दछु।

ॐ १९७२/७३

(मान्य नेपालतारा क्या. श्री मानबहादुर नाछिरीड राई)
अध्यक्ष

किरात रोदु नाछिरीड, साखाम केन्द्रीय समिति

जनजातिको शान, राष्ट्रको पहिचान ! जनजातिको पौरख, राष्ट्रको गौरव !!

नेपालका आदिवासी जनजातिहरूको भाषा, लिपि, साहित्य, संस्कृति र धर्म नेपालका सांस्कृतिक निधि हुन् तिनको संरक्षण एवं सम्बर्द्धन गरौं ।

- जनजातिहरूको पावन स्थल, सत्तल, चौतारा, मठ-मन्दिर, गुम्बा, धारा, आदि धार्मिक एवं सांस्कृतिक सम्पदाहरूको संरक्षण गरौं र त्यस्ता सम्पदाहरू सम्बन्धी जानकारी यस प्रतिष्ठानलाई पनि उपलब्ध गराऔं ।
- परम्परागत रूपमा रहदै आएका पहाड-पर्वत, हिमाल, नदी-नाला, ताल-पोखरी, गुफा-कन्दरा, गाउँ-ठाउँ, वन-पाखा, आदिको नाउँहरू परिवर्तन नगरौं, नगराऔं ।
- आफ्ना छोराछोरीहरूको नाउँहरू आफ्नै जनजातिको भाषामा राखौं र राख्न लगाऔं ।
- जनजातिहरूको परम्परागत ज्ञान, सीप र प्रविधिहरूको संरक्षण एवं सम्बर्द्धन गरौं र तिनको व्यवसायिक उपयोगलाई प्रोत्साहित गरौं ।
- जनजाति विशेषको एकस्व अधिकार (Patent right) स्थापित गर्न उपयुक्त परम्परागत सीप, ज्ञान, प्रविधि र उत्पादनहरू जस्ता विषयहरू वा क्षेत्रहरू बारे यस प्रतिष्ठानलाई सुभावसहित जानकारी उपलब्ध गराऔं ।



आदिवासी/जनजाति उत्थान राष्ट्रिय प्रतिष्ठान

केन्द्रिय कार्यालय, अनामनगर, काठमाडौं

फोन नं. २६५१४३, २५८८३३

जि.पि.ओ.बक्स न. १४३८५

देवी देवताहरूको अनौठो सृष्टि : सिम्पानी बज्यूथानीको प्रकरण अध्ययन



उप प्रा चतुरभक्त राई
पाटन बहुमुखी क्याम्पस

परिचय

हुनत संसारको सृष्टि नै अनौठो छ। अध्यात्मवादीहरूले पृथ्वीको सृष्टि बिष्णुको कानबाट उत्पत्ति भएको मधु र कैटब नामक दुई राक्षसलाई बिष्णु आफैले छेदन गरेबाट शरिरका मासु हड्डी, रगत, केश आदिबाट बनेको हो भन्ने तर्क पेश गरे भने यो भन्दा भिन्न भौतिकवादीहरूले चाहिँ एउटा ठूलो सूर्यरूपी पिण्ड आन्तरिक रूपमा पदार्थ स्वयंमा परिवर्तन आई बिष्फोटन हुँदा हालका ब्रहमाण्ड तथा त्यसका अनेकौं उपग्रहहरूको सृष्टि भयो र तिनै ग्रहहरूमध्येको एक ग्रह हो पृथ्वी भनी सिद्ध गर्दछन्। शुरुमा पृथ्वी आजको जस्तो थिएन त्यो अत्यन्त तातो र छरिएको अवस्थामा थियो। बिज्ञानको नियम अनुसार कुनै पनि बस्तु घुम्ने क्रममा आफूमा डल्लो हुदै जान्छ। तसर्थ पृथ्वी घुम्दै जाँदा स्वयं डल्लो हुँदै गयो र तातो सेलाउदै गएपछि आजका जीव भौगोलिक स्वरूप, वनस्पती नदीनाला र समुन्द्रहरू देखा परे। पृथ्वीको सृष्टि पछि उत्पत्ति भएका अमिवादेखि डाइनासोर जस्ता विशाल जीवहरूको उत्पत्तिसंगसंगै मानव जीव उत्पत्ति र उनीहरूले अवलम्बन गरेका आस्थाहरू आकाशको तेत्तीसकोटी देवताहरूदेखि पातालको वासुकी, सिमेभूम, नाग नगेनी, देवी देउराली, खोलानाला, भिमसेन, थानीमानी सबैको आ-आफ्नो उत्पत्तिका कारणहरू रहेका छन्। देवी देवतैपिच्छै एउटा न एउटा आ-आफ्ना सृष्टिको रहस्यहरू लुकेको पाइन्छ। यसरी हेर्दा कुनै घटना विवरणसंग नगासिएको कुनै देवी देवताहरू नै छैनन् भन्दा अत्युक्ति नहोला।

तसर्थ माझकिरात क्षेत्रमा यहाँ यस्तै एक प्रशिद्ध बज्यूथानीको उत्पत्तिको वास्तविकता त्यसको महिमा र महत्वको बारेमा चर्चा गर्ने प्रयास गरिएको छ।

अवस्थिति -

खोटाङ जिल्लाको उत्तरी क्षेत्रमा रहेको बाक्सिला गा वि स अन्तर्गत एक प्रशिद्ध ऐतिहासिक गाउ सिमपानी रहेको छ। सिम्पानी नाम रहन अघि यसलाई दुम्देल भनिन्थ्यो। यो दुमीं देलवाट दुम्देल भएको हो। तसर्थ स्पष्ट के देखिन्छ भने सिमपानी भन्ने नाम नेपालमा नेपाली भाषा राष्ट्रभाषाको रूपमा प्रचलनमा आएपछि राखिएको हो। करिव चारहजार फिटको उचाईमा रहेको, राई, नेवार र दमै जातिहरू रहेको यही सिम्पानी गाउमा एक प्रशिद्ध थानी रहेको छ। यसलाई बज्यूथानी वा बडुंखामा थानी भन्ने गरेको पाइन्छ। वरीपरी बासको भ्याड., डालेघास चिलाउने, कुरसिमल जस्ता रुखहरू

रहेको र एउटा ठूलो रुखको फेदमुनी कुटी वारेर राखिएको एक किरात वायुको नाम नै बडुंखामा थानी हो।

हाल यस कुटीमा बडुंखामा थानी उनका साथी सावित्री र सोही कुटीको भितामा रहेको एउटा खोपामा उनीहरूको प्रेमी कर्णखर बाजेको थान पनि रहेको छ।

बज्यूथानी वा बुडुंखामा थानी एउटै स्त्रीदेवीको नाम हो। अर्थको दृष्टिकोणले नेपाली शब्द बज्यूसंग थानी शब्द जोडिएर



दामथला गाउँमा रहेको बुंखामा थानीको थान।

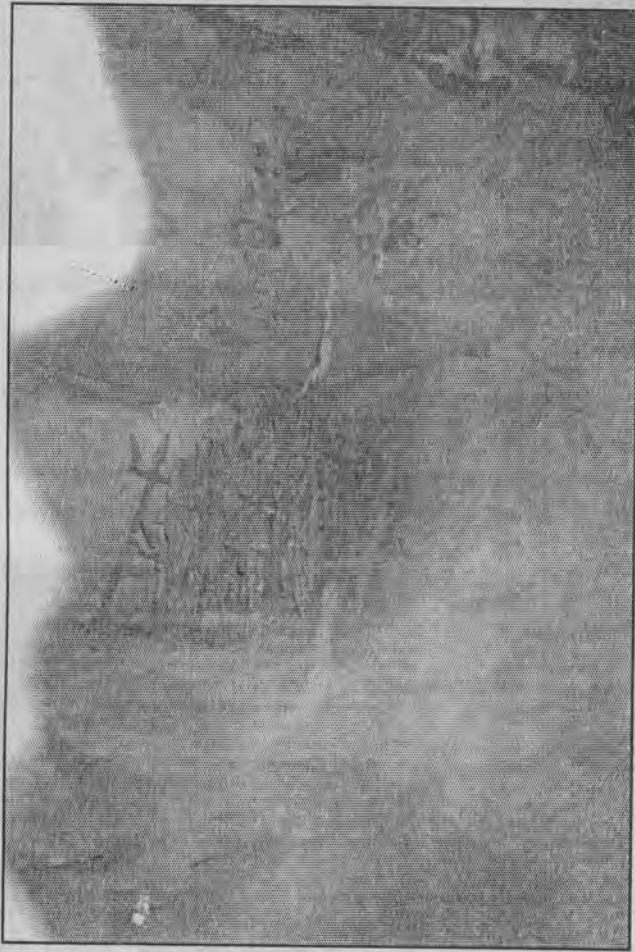

कर्णखर बाजेको थान ।

बज्युथानी भएको हो । थानीको अर्थ वृहत नेपाली शब्दकोशले परिभाषा गरेअनुसार मुख्य देवता, स्थानीय देवता भनिएको पाइन्छ । तर माझकिरातवासी किरात राईहरूले थानी शब्दलाई नेवार, क्षेत्री, बाहुनले पूजा गर्ने वायुदेवलाई लिएको पाइन्छ । यो वायु भन्नाले सोही शब्दकोशले परिभाषा गरेअनुसार मरेपछि काज क्रिया हुन नपाएको आत्मा अगति परेको जीव, प्रेतात्मा, प्रेत, प्राय बालवच्चालाई लागोको रूपमा दुख दिइरहने, भारफुक गरेर वा दोवाटोमा पूजा गरेर वायु पन्छ्याएपछि निको हुने, लोकरुढी भएको अमूर्त तत्व भनी प्रष्टयाएको पाइन्छ । र, सोही बड्खामा नै प्रेतात्मा भई थानी वा वायुको रूप लिएको भनी माझकिरातवासी किरात राईहरू लगाएत सबै जातिहरूले विश्वास गर्दछन् । याहा त्यही सन्दर्भलाई अरु कोटयाउने प्रयास गरिनेछ ।

किरात राईहरूको एक थर हो साम्पाड । उनीहरूको मुख्य वसोवास खोटाङको खार्ताम्छ, बास्पानी, पाथेका र पत्कर हो । कालन्तरमा नी साम्पाडहरू फैलिदै जाने क्रममा खोटाङको नूनथला, भोजपुरको सामपाड, खार्ताम्छ, खावा, दिडला, सुनसरीको धरान, पानमारा, काठमाडौंका विभिन्न ठाउँहरू र परवासमा समेत फैलिएररहेको पाइन्छ । यी किरात सामपाडहरूमा जम्मा २५ भन्दा बढी पाछ्यहरू रहेको पाइन्छ । तर अभै पनि यी पाछ्यहरूको खोजी हुन बाकी नै देखिन्छ । स्मरणरहोस साम्पाड राईहरूको पुख्यौली

परम्पराअनुसार सामेको रूपमा पुरुषलाई जनाउने शब्द बुक्छपा र स्त्रीलाई जनाउने शब्द बुड्खामा हो । तसर्थ सोही बुड्खामा सामे रहेको एक स्त्रीको नाम बुड्खामा भनेर बोलाइयो ।

हामीले प्रष्ट बुक्नु पर्ने कुरा के हो भने बुड्खामा साम्पाको एक सामे हो र यही सामेवाट पछि आउने वंशहरूलाई जनार्दन नामको रूपमा प्रयोग गरियो जस्तो जङ्गवहादुर राणको सन्तानलाई जनार्दन नामको पछ्यडि जवरा लेख जस्तै हो यो प्रचलन ।

प्रेतात्माप्रतिको धारणा

मानिस मरेपछि स्वर्ग वा नरक जन्छन यो एउटा विश्वास हो । यसलाई प्रमाणिक रूपमा सिद्ध गर्न सकिएको छैन । नेपालको माझकिरातवासी राईहरू मात्र होइन सबै मानिसहरू मृत व्यक्ति प्रेतात्माको रूपमा जाग्ने विश्वास गर्दछन् । यो जाग्ने कारण किरात राईहरूमा मुख्य दुइटा रहेको पाइन्छ । पहिलो कारण यदि मृतव्यक्तिको लाशलाई अजातले छोएमा, भीरपहरा, रुख आदिवाट लडी मरेमा, घाउखटिरा आई मरेमा सुत्केरी हुन लाग्दा मरेमा उक्त मृत व्यक्तिको आत्मा प्रेतात्मा भई जाग्नेछ । यसले बाच्नेहरूलाई दुख दिन्छ । तसर्थ यस्ताको चिनो चौतारो केही बनाइदैन र किरिया काज समेत संस्कारगत ढङ्गवाट गरिन्न । बरु रातमा धामीलाई चिन्ता बसाएर मृतव्यक्तिको वाटो काट्ने, बारन्देज लगाउने काम गरिन्छ । यति गर्दा पनि प्रेतआत्माले दुख दिएमा, धामी चिन्ता गरी चिहान भत्काई त्याहा रहेको अवशेष हड्डी खुड्डी डटाएर खरानी पारिन्छ ।

दोस्रो हो यदि किरात राई महिलाले अर्को जातसंग विवाह गरेमा वा किरात राइले अजातसंग विवाह गरेमा त्यस्तो द्वै थरीका महिलाहरू मरेपछि प्रेतात्माको रूपमा जाग्नेछन् । यसलाई जागित्रा पनि भनिन्छ । यस्ता जागित्राले पनि मानिसलाई दुख दिन्छ । तर पनि पहिलो जागित्रा भन्दा यो जागित्रा मननीय र पालनयोग्य हुन्छन । यसलाई मान्नु, धपाउनु र तर्साउन हुदैन भन विथोलिइ खराव गर्छ भन्ने विश्वासले घर गाउँमा पूजेर राख्छन् । हो- त्यसैको एक प्रतिरूप हो थानी । पुराना जमानमा पनि अन्तरजातिय विवाहको प्रचलन रहेको हुँदा किरात राईहरूको समाजमा त्यस्तै आजात विवाहवाट बन्न गएको थुप्रै थानीहरू गाउँ गाउँमा रहेकाछन् र तिनै थानीहरूमध्येको सिमपानी गाउँको थानीको नाम हो बुड्खामा थानी वा बज्युथानी । जसलाई आफनो आराध्यदेवको रूपमा अद्यावदी पूजेर राखिएका छन ।

बज्युथानीको संस्थापक

बज्युथानीको संस्थापन वर्ष यही हो भनेर किरातनगर्न नसकिए पनि सिम्पानी गाउँकै हर्कवोली रडकाशु राईले आजभन्दा सातपुस्ता अधि स्थापना गरेका हुन भन्ने भनाई किरात वंशावलीका व्याख्याता तथा मुद्दुमी श्री धनरूप सत्तम राईको रहेको पाइन्छ ।

बज्युथानी उत्पत्तिको यथार्थ विवरण

धेरै पुस्ता अगाडिको कुरा हो बास्पानी गाउँको मिठू गुरुडसेनीको विवाह दिम्मा गाउँको रिठू गुरुडसंग भएको थियो । कसै कसैले यी गुरुडसेनीलाई खार्मी सावु गाउँको हुन पनि भनेका छन । ति गुरुडसेनी माइती र लोभनेको घर जादाआउँदा हालको बाक्सिला बजारको बाटो भएर पार गर्नुपर्थ्यो । स्मरणरहोसकि हाल पृथ्वी उच्च माध्यमिक विद्यालय रहेको ठाउँमा उतिखेर निरौला

वंशका बाहुनहरुको वस्ती थियो । त्यसलाई बाहुनटार भनिन्थ्यो । त्यही बाहुनटारमा कर्णखर निरौला पनि बस्तथे । मिठू कहिले माईतीघर कहिले लोग्नेको घर जाने आउने गर्दा त्यही बाक्सिला बजार डाँडामा कर्णखरसँग भेटभई आपसी चिनजान भयो । यो चिनजान अन्त्यमा प्रेममा परिवर्तन भई मिठू दोजिया समेत भइन । अब उनलाई न माइती बस्नु न घर, अपहत्ते पन्थो । त्यसैले तिनले आफ्नो लाजगाल टार्न सिम्पानी गाउँको आफनी मितिनी बुड्खामाको घरमा लुकीछिपी बस्न थालिन ।

हाल सिम्पानीमा सामपांड किरात राईहरुको बस्ती छैन तर जतिखेर सिम्पानीको नाम दुम्देल भनिन्थ्यो त्यतिखेर साम्पांडहरु त्यस ठाउमा भएको बुझिन्छ । तसर्थ किरात राईहरु पूर्वीक्षेत्र खोलु (वराहक्षेत्र पूर्वको भाग) वाट आउँदा भोजपुरको सिक्तेल, त्यसपछि दिक्तेल हुँदै दुम्देल आएको र याँहावाट छरपस्ट भइ अन्यत्र गएको भन्ने किंवदन्ती जुन पाइन्छ, यसले गर्दा बुड्खामाको घर दुम्देलमा रहेको प्रमाण सिद्ध गर्दछ ।

बुड्खामाले आफ्नो मितिनीको आपत्तिलाई बुझी ठूलो सहयोग पुऱ्याइन । घरको सिरान तलामा राखी घरको धुरी प्वाल पारेर उज्यालोको लागि प्रकाश समेत छिराए । केही दिन पछि कर्णखर पनि सोही घरमा आई बस्न लागे । दुवै मित मितिनीलाई बुड्खामाले मीठो मीठो खानेकुरा बनाई ओछ्यानमा नै पुऱ्याई सेवा टहल गर्न लागिन । यसरी सेवा टहल गर्दा गर्दै अन्त्यमा बुड्खामा पनि कर्णखरवाट गर्भधारण गर्न पुगिन ।

यो रहस्य कति दिन लुकाएर लुक्थ्यो र अन्ततोगत्वा केही दिनपछि गाउँलेहरुले थाहा पाइ हाले । एउटा बाहुनले किरातीको गाउँमा आएर गरेको त्यस्तो अनैतिक कार्यप्रति गाउँलेहरुलाई चित्त नवुक्नु स्वभाविकै थियो । तसर्थ गाउँलेहरुले पनि षडयन्त्रको जालो बुन्न लागे । उनीहरुले मीठूको लोग्ने रिठूलाई खबर पुऱ्याई कर्णखरलाई तह नलगाई नछोडनेमा पुगे ।

उतिखेर आजको जस्तो विजुली मट्टितेलको प्रचलन नभएकाले सल्लाको दियालो बालेर टुकीको काम चलाउँथे । तसर्थ कर्णखरलाई दियालो खोज्न भनेर बास्पानी गाउँ अन्तरगत पर्ने राँटी गाउँको सल्लेरीघारी पठाए । अहिले पनि त्याँहा सल्लाको रुखहरु छँदैछन् । कर्णखर पनि लोभमा परि सल्लावन पुगेर बञ्चरोले दियालो ठुडन थाल्यो । केहीवेर पछि रिठू गुरुड पनि बक्खु लगाई साम्वा भोटे जस्तो भएर त्यही ठाउँमा आइपुग्यो । केही थाहा नपाएजस्तो गरेर “के गरेको इस्ट म त बाटो चिनेन” भन्दै आयो । कर्णखरले पनि बाटो विराएको बटुवा होला भनेर “दियालो

भिक्रतै गरेका” भनी उत्तर दिएछ । फेरी “इष्ट तिमी त दियालो भिकन जान्दैन रैछ म सिकाउछ” भनी बञ्चरो मागेर दियालो ठुडन थाल्यो । दुइचार चोट त रुखलाई हानी टोपल्यो ! अनी भई दाउ पारेर कर्णखरको टाउकोमा हान्यो । बञ्चरोको प्रहारले कर्णखर ढल्यो र छटपटाउँदै एउटा ओडारमा पुग्यो । तसर्थ हाल त्यस ठाउलाई बाहुनकाटे ओडार पनि भन्दछन् । जाहा कर्णखरको इहलिला समाप्त भएको थियो भन्ने किंवदन्ती राँटी लगाएतका केही वृद्ध पुर्खाहरुले बताउने गरेको पाइन्छ । यसरी जार काटेर रिसइबी साधना गरिएको घटना विवरण पाइए पनि



बुड्खामा थानीको थान ।

यसको उजुरवाजुर कतै भएन । बरु जार काटनेलाई सरकारवाट बक्सीस पनि प्राच्छ हुने ब्यवस्था थियो । तसर्थ रिठूलाई नै सरकारवाट बक्सीस प्राप्त भएको थियो भन्ने भनाइ छ ।

कर्णखरलाई मारिसकेपछि ति दुई महिलाहरु के कसो भए भन्ने कुनै विवरण छैन उनीहरुको सन्तानको जन्म भयो भएन, कति वर्षसम्म वाचे त्यसवारेमा पनि कुनै जानकारी पाइदैन । तर केही वर्ष पछि सिम्पानी गाउँमा विभिन्न संमस्याहरु आउन थाल्यो । गाई वस्तुहरुलाई पखालो लाग्ने, रगत दिशा गर्ने, मुण्टो बटार्ने, मानिसहरुलाई मुटु दुख्ने वेराम भई मृत्यूसम्म हुने अवस्थाहरु आईपरयो । यी सबै समस्याहरुले सबैलाई अचम्म तुल्यायो । तसर्थ यसको रहस्य पत्तो लगाउन बास्पानी गाउँको एक अनुभवी विजुवा धामीलाई बोलाई भाइचिन्ता (सवै दाजुभाई मिलेर गरिएको ठूलो चिन्ता) गरे । यारीचुरी (हेरकोर) गर्दा बुड्खामा जागेर थानी भई गाउँमा दुख दिएको कुरा धामीले बक्न थाल्यो । त्यसपछि के गर्दा सञ्चो सुविस्ता होला भनी प्रश्न गर्दा बुड्खामाको थान थपना गरी मानभाउ गरेर राखे

सडकट टर्ने वताए । यसपछि सिम्पानीको तालुक हर्कवोल रंकासु राईको नेतृत्वमा सवै दाज्युभाई संयुक्त भई वैशाखे पूर्णपछि आउने पञ्चमी तिथीका दिन बुखामाको थान थपना गरी पूजा गर्ने प्रचलन बसाए । पूजामा कुखराको भालेपोथी चढाई भोग दिने चलन प्रारम्भ गरियो जुन चलन अद्यावदी छँदैछ कुटिकोभित्री भित्ताको खोपामा कर्णखरको थान पनि रहेको छ । कर्णखरलाई कर्णखर बाजे भनेर सबैले सम्बोधन गर्दछन् । उनलाई धुप र नैवेद चढाउने चलन छ ।

यो रहस्य कति दिन लुकाएर लुक्थ्यो र अन्ततोगत्वा केही दिनपछि गाउँलेहरुले थाहा पाइ हाले । एउटा बाहुनले किरातीको गाउँमा आएर गरेको त्यस्तो अनैतिक कार्यप्रति गाउँलेहरुलाई चित्त नवुक्नु स्वभाविकै थियो ।

यसरी जव बुंखामाको थान थापेर पूजा गर्न थालियो तव गाउँमा शान्ति भयो । यसैले यो प्रचलनलाई निरन्तरता दिदै आएको पाइन्छ । प्रचलन बस्तै जाँदा यस्तो पनि भयोकि सिम्पानीगाउ बाहेक यसका छिमेकी गाउँवाट समेत बज्युथानीको पूजा आराधना हुन थाल्यो । कसैलाई वेरामी परेमा, वस्तभाउ, कुखुरा सुडंगुर वेरामी हुदा धामीलाई हेर्नकोर्न लगाए सिम् पानीको थानी लागेको जोखना खुटथाउन लागे । सिम्पानीको सेरोफेरोबाट छोरीचेलीहरु वारी पारी गाउँमा विवाह भई जाँदा समेत थानीले पछ्याएर जाने विश्वासले गर्दा टाढा टाढा पुगेका छोरीचेलीहरुबाट समेत बैसाखको पञ्चमी तिथीमा पूजा गर्न भालेपोथी कुखुरा ल्याउन थालियो । हुँदा-हुदा बज्युथानीको महत्ता वढेर ब्यापक हुदै गएपछि हालको मुल बज्युथानीको थानमा भीड वढन थाल्यो । विशेषगरी रंकासु राईहरुको वंश बृद्धि भई विभाजन हुदा केही वंश सप्तेश्वरको दामथला गाउँमा पनि आए त्यहाँहा उनीहरु आफैले बज्युथानीको थान थपेर पूजा गर्ने प्रचलन बसाए र हिजोआज त प्राय हरेक गाउमा बुडखामा थानीको थान थपना थरिएको पाइन्छ । भगवान खेज्ज टाढा जानु पर्दैन आत्मामा नै बस्छन भन्ने भनाइको सार्थकता मात्र होइन यसले टाढा जान नपर्ने, समयको वचत, कुखुराको टाउको, खुटटा, मुटु ,कलेजो र माना चामल समेत संकलन हुन सक्ने भएकाले त्यता पनि थोरबहुत सोच पच्याएको हुन सक्छ ।

यो बज्युथानी पूजाको प्रचलनले मनेवैज्ञानिक रुपमा ब्यक्तिहरुलाई शासन गरेको छ । बज्युपानी रहेको स्थानीय छेत्रमा फलफूल सागपात टिप्न हुँदैन टिपेमा बज्युथानीले वेरामी पाछन

भन्ने डरले चोरी चकारी हुन पाउदैन । यस अर्थमा बज्युथानी स्थानीय क्षेत्रकौ लागि एक अविभावक र संरक्षक सवै हो । वर्ष दिनमा एकपटक गरिने पूजा भएकाले टाढा टाढाबाट छोरीचेली माइत आउने हुनाले सवैसँग भेटघाट हुने सुनौला मौका प्राप्त हुन्छ । कुखुराको टाउको मुटु कलेजो चामल भेटी समेत सङ्कलन हुने हुँदा यसवाट केही न केही श्रोतहरु सडकलन हुन्छ । यसलाई समाजिक कार्यमा सदुपयोग गर्न सकेमा लाभ प्राप्त हुने देखिन्छ । बज्युथानीसंग सवैले डर राख्छन तसर्थ विवाह, व्रत, पास्नी, रुद्री , देवीपूजा, मारुनीनाच, छोर्सु लगाएत अनेक थरीको पूजामा बज्युथानीको लागि बेग्लै भाग छुट्टयाउने चलन रहेको पाइन्छ ।

बज्युथानीको पूजाअर्चनावाट वेफाइदा पनि छन । यो एकाइसौ शताब्दीमा देवताको पूजा गरीरहने परम्पराले मानिस अन्धविश्वासको रुपमा जाकिएका छन । यो काहासम्मको बिडम्बना हो । बज्युथानीको पूजाको दिन वेलुकी स्थानीय क्षेत्रमा बजार लाग्ने प्रथाबाट अपराध, लडाई भगडा, रिसइवी साधना गर्ने प्रचलनले ग्रामीण समाजलाई विसाक्त बनाएको छ । शारिरिक रोगको अवस्थालाई नजर अन्दाज गर्न नसक्ता कतिपय मानिसहरु थानीकै दोष ठानी फ्कारफुकमा मात्र लागीरहदा मत्युसम्म हुन पुगेको अनेकौ दृष्टान्तहरु पाइन्छन् । अन्तरजातिय विवाह गर्दा विवाहिता महिला मृत्युपछि थानी हुन सक्ने भयले अन्तरजातिय विवाह गर्न किरात राईहरु डराउँछन । यसले गर्दा सन्तानमा चनाखो र निखारपन नआई, बोदो दिमाग ,लठेप्रा पुडको र बान्की परेको अनुहार आउन नसक्नु यसैको कारण हो भन्दा दुईमत नहोला ।

जय बज्युथानी
। मुची ।

कविता

मेरो प्यारो गाउँ

सरिता राई

कक्षा ५

बेबिलोन नेशनल स्कूल

शान्तिनगर, काठमाडौं



मेरो प्यारो गाउँ,
धेरै राम्रो ठाउँ ।
हरियालीले भरिएको,
मेरो सुन्दर गाउँ ॥

डाँडा-खोला, पाखा, पखेरा,
मनै लोभ्याउने सुन्दर भरना ।
मयुर र कोइलीको मीठो भाषा,
पाइन्छ, मेरो गाउँमा ॥

मेरो प्यारो गाउँ,
मान्छेहरु पनि दयालु छन् ।
मेरो प्यारो गाउँलाई सम्झी,
जाउँ-जाउँ लाग्छ, जहिले पनि ।

अनुभूति

सन्तोष दुमी राई

खोटाङ, सप्तेश्वर-२ डुङडुङ



जिन्दगीलाई धेरैचोटि भेट्ने साहस गरेको छु
त्यसैले त जटिल जटिल दुई तीन जंघार तरेको छु
भन्ज्याड काटें क्षितिज नाघें जिन्दगीको नाउमा
सारा यात्रा थाँती राखेर आखिर आफ्नै गाउँमा ।
भन्दैहोला देउरालीले यहाँबाट ठाउँ छैन
बोल्दै होला चप्लेटीले यहाँबाट गाउँ छैन ।
गाउँदै होला मेरै लागि चिरिबिरी जुरेलीले
सकिसक्यो धुन पनि भन्दै होला मुरलीले
गाइसक्यो होला गीताडैले मेरो गीत
चोरी सकेहोला सबै मेरो गाउँको रीत
छहराहरु बोल्दै होलान् छडछड मेरै लागि
भरनाहरु बोल्दै होलान् भरभर मेरै लागि
लालीगुराँस फुल्दै होला मेरो गाउँको शिरैभरि
सुनाखरि फुल्दै होला रानीवनको पाखाभरि ।

२००७ र ०१८ साल-काण्डका कुशल सेनानीदेखि समाज सेवासम्म

मान्य नेपालतारा, क्याप्टेन, श्री मान बहादुर नाछिरीङ् राई

खोटाङ्ग जिल्लाको उत्तरी भेग दुमी किरात राईहरूका ऐतिहासिक थलो माक्पा गाउँमा बाबु डिङ्गा संपुरसिंह र आमा मेखशोभाको कोखबाट एकलो छोराको रूपमा वि.स.१९७८ साउन २६ गते जन्मनु भएका बहादुर एवम् दिलदार किरात व्यक्तित्व मान्य नेपालतारा क्या. श्री मान बहादुर नाछिरीङ् राईज्यूले २००७ सालमा राणा विरुद्ध कांग्रेसको पक्षमा ऐसेलुखर्कबाट ५०० फौजको नेतृत्व (पदम बहादुर नाछिरीङ् राई -ऐसेलुखर्कसँग) गर्दै पछि भोजपुरबाट राम प्रसाद राईको नेतृत्वमा आएको ठूलो फौजमा मिसिदै ओखलढुङ्गाको निर्णायक युद्धमा राणा तर्फबाट आएका फौजलाई लखेट्दै र आत्म समर्पण गर्न लगाउँदै विना कठिनाई विजय प्राप्त गरेका थिए । जस्तोसुकै परिस्थितिको गाम्भिर्यतालाई पनि सही ढङ्गले बुझी

तत्काल उचित निर्णय लिन सक्षम यी व्यक्तित्वले फौजी जीवनका अतिरिक्त जीवनका अन्य क्षेपणहरूमा पनि आफूबाट जानाजानी कोही-कुनै शत्रु जन्माउने काम नगरेको ठान्नुहुन्छ र भूलवश या अन्जानमा कोही शत्रु रहेछन् भने पनि तीनले समेत हाँसो खुशीमा बाँचेको देख्न र सुन्न चाहनु हुन्छ ।

०१८ सालमा नेपाली सेनाको तर्फबाट ऐसेलुखर्क अड्डालाई

आफ्नो कब्जामा पार्ने कांग्रेसहरूको सुनियोजित आक्रमणलाई गहिरो सुभ्रवुभ्र र अदम्य साहसका साथ विफल पार्दै १५,१६ सय ती आक्रमणकारीहरूलाई आफू एकलैले अगुवाई गर्दै धूलो चटाए बापत उक्त कुशल प्रतिकार एवं बहादुरीपूर्ण कर्तव्यपरायणताको कदर स्वरूप राजा महेन्द्रको बाहुलीबाट मान्य नेपालतारा, लप्टन (Lieutenant) बाट कप्तान (Captain) मा पदोन्नति (promotion) तथा केही मौद्रिक इनाम (financial reward) द्वारा विभूषित यी व्यक्तित्वले वर्तमान नेपालको दर्दनाक परिस्थिति प्रति चिन्ता व्यक्त गर्दै खिन्न मुद्रामा भन्नु भयो “यो राजनीतिक कुरा भएकोले

तत्काल यस विषय परिस्थितिले निकास पाईहाल्ला जस्तो त मलाई लाग्दैन । कारण, बार्ताबाट समाधान ल्याउनु पर्नेमा उल्टै बार्ता भौँडियो । अर्थोक् त केर नै अकारण मान्छेई धेर मर्ने भो । यति सुन्दर र शान्तिप्रिय देशको हालत नै चौपट हुने भो । अब त खै के आशा गर्ने र ? जबकि ढीला होस्, चाँडो होस् वार्ता बाहेक अरु त दोस्रो बाटै छैन नि ।”

पत्र-पत्रिका पढ्दा-पढ्दै विचल्लीमा परेका बाल-बच्चाहरूका फोटो देख्दा मन अशान्त भई घरि नक्सालको बाल मन्दिर त कहिले कुसुन्तिको बाल उदार केन्द्र पुगी आर्थिक सहयोग गर्नु हुने यी दयालु व्यक्तित्वका पुर्खा (बाजे) सोलुखुम्बुको पावै गा.वि.स.हुलुबाट वि.स. १९३३ सालतिर (भैंडा अउलतिर भार्ने क्रममा) खोटाङ्ग



मान्य नेपालतारा, क्या. श्री मानबहादुर नाछिरीङ् राई आफ्नी कान्छी श्रीमतीका साथ

माक्पा गाउँमा दुमी चेली सरुमाया दुमी (खारुबु) राईसँग विवाह गरी हालसम्म पनि खारुबु(दुमीको २१ पाछा मध्येको एक पाछा) कै चुलामा भाइ बाँधिपर अहिलेसम्म तेस्रो पुस्ताको रूपमा सेक-सरो भाइ-सरो खेप्दै आएको, अनि आफूले सबै संस्कारहरूमा गाँजी भाइकै रूपमा दोहोरो व्यवहार जान्दादेखि नै चल्दै र चलाउँदै आएको बताउनु हुन्छ । आफ्नै पहलमा लामो

समयसम्मको प्रयत्नपछि आफ्नो वंश नाछिरीङ्गहरूसँग सोधखोज गरी वंशावली पत्ता लगाइकन उनै व्यक्तित्व वर्ष दिन अगाडि गठित नाछिरीङ् किरात राईहरूका साभा संस्था किरात रोदु नाछिरीङ् साखामको सम्मानित उच्च ओहदा “ संस्थापक अध्यक्ष” समेत रहिआउनु भएकोछ । आफ्नो बचपनको दौरानदेखि ८१औं वसन्तलाई पार गर्दासम्मको परिपक्व अवस्थासम्म पनि आफ्नो सफल जीवनलाई हरदम क्रियाशील राख्नु हुने सक्रिय व्यक्तित्वलाई दुकिराफ इसिलिम परिवारको तर्फबाट हार्दिक बधाई एवं उहाँको कार्यकालको सफलता तथा किरोनासाको उत्तरोत्तर कार्य गतिशीलताको शुभ

कामना ! सहित् प्रस्तुत छ, समस्त जिज्ञासु किरातजनका लागि प्रेरणाको सौगात स्वरुप उनै व्यक्तित्वसँग महाराजगञ्ज स्थित उहाँकै निवासमा २०६०।०५।३० मा इसिलिमका संवाददाता नेत्रमणि दुमी (हलक्सु) राईले लिएको प्रत्यक्ष भेटवार्ताको सारसंक्षेप ।

➤ तपाईं जन्मदाको पारिवारिक पृष्ठभूमि र आफ्नो वचनको बारेमा संक्षेपमा बताइदिनुस् न ?

उवेलाको जमाना, लाटा समै थियो, तैपनि बुवाले क, खसम्म चै पढनुभएको रहेछ । त्यसैले पनि पहिले द्वारे अनि पछि डिग्रा भएछन् गरे । उहाँको तीन वटी श्रीमतीहरु, जस् मध्ये कान्छी श्रीमती (मेरी आमा) मेखशोभाबाट एकलो छोराको रुपमा वि.स. १९७८ साल साउन २६ गते मेरो जन्म भएको हो । म जन्मदासम्म त परिवारको अवस्था राम्रो थिएछ । तर दर्भाग्यवश म जन्मेको वर्ष दिन नपुग्दै बुवा परलोक हुनु भयो, अर्कोतिर दाजु विचारसिंह जुवाडे हुनाले विस्तारै हाम्रो घरको अवस्था दयनीय हुदै गयो । तैपनि मेरी आमा सुरो चनाखो हुनाले मलाई पढाउन खुवै चासो लिनहुन्थ्यो । उनी शील-सोभाऊ, बोलीचाली अत्यन्तै राम्रो र हेर्नमा राम्री पनि थिइन् ।

➤ औपचारिक/अनौपचारिक शिक्षा के, कसरी, कहाँ लिन भयो ?

त्यति बेला स्कूल भन्ने कतै पनि थिदै-थिएन, त्यस (हाम्रो) भेगमा । यसो गाऊँमै सातीभाइ मिलेर गोठतिर राती आगो बाली-बाली पढ्ने चलन-थियो । यति हुदा-हुदै अघि नै मैले भनि हालेँ नि, आमा जिज्ञासु हुनाले तिही गाऊँमै एउटा बाहुन (मेरो गुरु, भोला निरौला) कोमा गएर क,ख,.....र वाह-खरीसम्म छिचोलेँ नि मैले । तर A, B, C.....चाहिँ त पल्टनमा गएपछि मातै सिक्ने अवसर पाएँ भनुइन् । अन्त कहाँ हामी त उस्तै-उस्तै ठिटाहरु, राती गोठमा आगो फुक्दै, अँगार हुङ्गामा पिसेर पानीसँग पाटीमा पोत्यो, अनि आगोमा सेकाएर खरिदुङ्गाले क,ख,.....लेख्दै पढ्थ्युङ्, भोलि विहान उठ्दा त अनुहारभरि मोसो (अँगार) पोतिएर जोक्कर जस्तो, सपै जना हेराहेर गर्दै हाँसेको अभै सम्मिन्छु म ।

➤ अरु बढी त्यति बेलाका गाऊँले वस्तुस्थितिहरु झल्काउन चाहनु हुन्छ कि ?

खै बाबु, उवेलाको के, कुरा गरी साध्यै छैन । पैसाकै कुरा गर्ने हो भने पनि नेपाल (काठमाण्डु) को पैसा त पूर्वतिर चल्दैनथ्यो । त्यसवेला सबैतिर चल्ने पैसा चाहिँ कम्पनि (पाई पैसा-भारतिय मुद्रा) मात्र थियो । ती सबै पैसा चाहिँ तामाको हुन्थ्यो । नेपाली पैसा चाहिँ तामाकै, तर अलि सानो हुन्थ्यो । त्यसताका त अहिलेको जस्तो थिएन नि,

४ पैसाको एक आना	१२ पैसा/माना - नौनी
२४ पैसाको एक सुका	४ पैसा/माना- चामल/रक्सी
४८ पैसाको एक मोहर हुन्थ्यो	२ पैसा/माना - निघार

त्यति बेला त के साथमा एक रुपे ६ पैसा/गोटा खेताला भए दुक्क हुन्थ्यो नै । मोहोर गोटा त भाले नै पाउथ्यो ।

मेरो बाबु खस्दा खेरी नै पनि २० रुपेमा राँगो किनेर काटेको भन्थिन् आमाले । मैले जान्दै पनि १४ देखि २० रुपेमा त भैसी र हलगोरु पाइथ्यो नै । हन, सिकार काट्दा त कलेजो, मुटु, हड्डी, आन्द्रा, बोसो, छाला आदि-इत्यादि तौलने चलनै थिएन । ती सबै त्यसै भाग लाग्थ्यो । अनि क्षत्री-बाहुनको राँगो, भैसी लडी मरेमा

गाऊँको शिक्षा तथा सामाजिक सेवा क्षेत्रमा मेरो भावी सन्ततिहरुलाई सन्देश

दुमी किरात राई फन्सिकिम (दुकिराफ)को मुख-पत्र 'इसिलिम' मार्फत् म मेरा छोरा-नातिहरुलाई यो छोटो भावी सन्देश दिन गइरहेको छु । म र तिमीहरु (मेरा ५ छोराहरु)को संयुक्त आर्थिक सहयोगद्वारा खोटाङ्ग जिल्ला माक्पा गा.वि.स.मा निर्माण गरिएको पाटी, त्यससगैँ निर्मित पञ्चायन देवता



(शिव, विष्णु, कृष्ण, भगवति र गणेश)को मन्दिरको भावी दिनहरुमा आवश्यक मर्मत तथा संभार गरिरहनु र माक्पा गा.वि.स.बाट रावाखोला भर्ने दुई बाटाहरु (बाक्चुवा र इलिम भएर जाने)का दुबै तर्फ लगाईएका आँप वृक्षहरुको संरक्षणमा युग-युगान्तरसम्म निरन्तर रुपमा ध्यान दिइराख्नु । आजसम्म पुजारीलाई कमाइखान दिईराखेको जग्गा भविश्यमा पनि नखोसिदिनु । हालको माक्पा गा.वि.स.मैले वि.स.२०१३ सालबाट भकारीको सानो गोठबाट शुरुवात गरी आजको अवस्थामा ल्याइपुन्याइएको छ । उक्त विद्यालयबाट हरेक साल प्रवेशिका परीक्षा (S.L.C.) मा प्रथम स्थान ल्याउने सर्वोत्कृष्ट एक विद्यार्थीलाई अक्षय कोषको वार्षिक ब्याजबाट प्रोत्साहन स्वरुप एक तोला सुनको तक्मा दिइराखेकोमा, २०५९ सालबाट उक्त अक्षय कोष एक लाख रुपैया (रु.१,००,०००/-) मा पछि डा. शंकरमान (छोरा) ले थपेको रु.५०,०००/- (पचास हजार रुपैया) समेतको उक्त कोषको वार्षिक ब्याजले दश हजार रुपैया नपुगेमा जसरी हुन्छ पु-याई उक्त परीक्षामा पहिलो, दोस्रो र तेस्रो स्थान प्राप्त गर्ने विद्यार्थीहरुलाई क्रमशः रु. ५, ३ र २ हजारका दरले प्रत्येक साल हौसला स्वरुप पुरस्कार र प्रशंसा-पत्र दिने हाम्रो निर्णय बमोजिम वार्षिक निरन्तर रुपमा वितरण गरिरहनु । उक्त कोष नहरावस् । धन्यवाद !

- मान्य नेपालतारा क्या. मानबहादुर नाछिरीड राई
माक्पा गा.वि.स. वार्ड नं. १, खोटाङ्ग

राईहरुले आफ्नो किपटको मानेर “भरौ” खाने चलन पनि थियो ।
 > त्यसताका गाऊँबाट जवानहरु रोजगारमा पर्देश लाग्ने चलन पनि थियो कि ?

हन्, त्यतिबेलातिर त “दार्जिलिङ्ग जाउँला, धन कमाई ल्याउला, नाइलैमा खनाउला” भनेर गीतै गाइहिन्ये नि त । तन्नेरीहरु सुन्तला बोकेर पैसा कमाउन खूब दार्जिलिङ्ग धाउँथे । पाँच सय दाना सुन्तला टिपेर ओसारी दिए बापत भारु एक मोहोर पाउथे गरे । त्यसरी नै एक हजार दानाको एक रुपे कमाउथे रे । त्यो बेला पैसै थिएन नि, साह्रै महङ्गो थियो, पैसा । म पनि दार्जिलिङ्ग त एकै फेरा गाकोछु, रमित् हेर्नु केही दिनको लागि ।

> गाउँको चालचलन नि त ? कस्तो लाग्थ्यो तपाईंलाई त्यतिबेला ?

त्यतिबेला जेठो-पाकोदेखि लिएर सबै राईहरु आफ्नो मातृभाषा (दुमी राई भाषा) मा नै कुराकानी गर्ने चलन थियो । त्यसैले गाउँको वातावरण नै एक किसिमले छुट्टै खालको थियो । भनाँ किराँतीको सन्तान भएर जन्मनुमा नै भित्रभित्रै गौरव लाग्थ्यो त्यतिबेला । हामीले जान्दासम्म पनि “इङ्गी रदुनाम्चु म्यै” भन्थे ठूला-वडा बुढापाकाहरुले । त्यसैले “हामी सूर्यको सन्तान हौं”

कसरी भयो कुन्नि । उई पुर्खाहरुले भने बमोजिम स्वर्गबाट धागोको माध्यमले त्यै अहिलेको भूमेथानुमै भरेको भन्नेसम्म सुनेको हो । तर साक्षात् भने सबैले नै मान्छन् है । असलुखर्कको खरदार बूढाले मलाई सुनाउँथ्यो, त्यहाँका नेवारहरुलेसम्म पनि माक्पाको भूमे कहिले गर्छन्, राम्ररी गर्नु है, नाभात हुरी-बतास र असिनाले सबैको सत्यानास पाछ्छ भन्थेन् गरे । उहिलेदेखि नै त्यहाँ पूजा गरेर भरौ मागेपछि त्यो दिन फरकै पर्दैनथ्यो । पूजामा कोही धामी-धमिनी त्यहाँ आको छन् भने भूमे माता रिसाए/नरिसाएको थाहा पाइहाल्थे ।

मेरो आँखै अगाडि पनि दुई-तीन चोटी त त्यस्तो घटना दोहोरियो । हाम्रो भेनाजु (खरबारी रामबहादुरको बाबु) पनि नागिरे धामी थिए । एक पटक भूमेपूजामा आएका रैछन्, “यो हाम्रो जस्तो भूमे होइन, लौ आज रिसाइराख्या छन् है” भन्थे । उनले कसरी रिसाएको देखे कुन्नि, एकछिन्पछि त भलवाढी चलेर उत्पातै भैगो नि । त्यसरी नै ०५२ सालमै पनि छुकाको एउटी रैनी धमिनी पूजा-आजा सिध्याउनै लाग्दा “लौ हाम्रो भूमे-माता रिसाइन् आज यहाँ केही चाहिँ हुन्छ है” भन्थी । हामी त आ यो धमिनी भन्छे नै

प्राप्त मान पदवीहरु :

सैनिक सेवा पदक - २००३
 Defence Medel (Double) - IInd World War
 दैवी प्रकोप पीडितोद्धार पदक - २०४५
 मान्य नेपालतारा पदक - २०१८

प्राप्त प्रमाण-पत्रहरु :

सम्मान पत्र :- जनमुक्ति सेवा कल्याण संघ (२००७/०७/२६/७), 11th Nov., 1950
 मान्य नेपालतारा :- श्री ५ महाराजधिराजका हुकूमले, पृथुलाधिस-स्व. श्री ५ वीरेन्द्र
 अध्यक्ष-तक्मा समिति, प्रमुख सैनिक सचिव (२०१८/१९/२९)
 आजीवन सदस्यता प्रमाण-पत्र :- रेडक्रस सोसाइटी (२०४३/०७/२९)
 आजीवन सदस्यता प्रमाण-पत्र :- किरात राई यायोख्या (२०५६/०४/१२)
 धन्यवाद ज्ञापन :- (रु.५०००/- सहयोग) नेपाल अपाङ्ग संघ (२०५८/१९/२४)
 सम्मान पत्र :- किरातधर्म तथा साहित्य उत्थान संघ, उपत्यका समिति (२०५९/०५/२२)
 Thanks :- Technical & skill development center for Blind & Dissabled (2059)

भन्ने त्यतिबेलामा हामी सबैको मनमा छापै बसेको पनि थियो । आजकल पो ‘रदु’ मात्र भन्न थालियो त । मत अफै पनि भन्छु नि, दुमी किराँत राईहरुको सुद्ध मातृभाषा बोल्ने उद्गमस्थल चाहिँ त माक्पा नै हो । त्यो बेलामा त नेपाल (हालको काठमाडौँ उपत्यका) लाई पनि दुमी भाषामा ‘सुफार’ भन्थे । त्यस्तै माक्पा गाउँको नामै पनि उहिले माखिपा/माकिपा कुकुरको नामबाट राखेको भन्थे र अफैसम्म पनि मानिआकैछुइ पनि । उता गाऊँको भूमे नै पनि ‘सालेरीला तान्चुम्’ (स्वर्गबाट धागोको माध्यमले भरेको) भनेर पुर्खाहरुले सधैँ नै हामीलाई सुनाउँथे ।

> प्रसङ्गवश माक्पाको भूमेको कुरा निस्वयो, त्यस क्षेत्रमा नै चर्चित र सबैले मानिआएको भूमे-माता पनि हो, यसबारे थप जानकारी गराउनुहुन्छ कि ?

खै त्यहाँ मानिन्याएको मात्र थाहा छ बाबु, उत्पत्ति नै त के-

भन्नुड भरे त साँच्चै त्यै भूमेथानु मात्तै रह्यो, वरिपरि चैत खत्तम् पारिहाल्यो, भल पैरोले ।

भूमेथानुमा राई बाहेक अन्य जाति र रजश्वला भएकी आइमाई जानु हुन्न, देखै पर्नु हुन्न भन्ने भनाइ उहिलेदेखि नै रहिआएको छ त त्यहाँ । आजभोलि त त्यहाँ नजिकै जाँदै तरुनी-तन्नेरीहरु नाँचिदिन्छन् । अरु जातकै पनि नाँच हेर्नको लागि त्यसैको नजिकै जान्छन् । अनि वितुल परेपछि भूमे-माता त्यसै पनि रिसाउने नै भयो नि । उहिले त माक्पा, लुम्बु, छुका, बेब्ला, नोरोङ्ग, लेवा, च्यानटार, इलिम्, सिम्लेसम्मबाट पूजामा आउँथे, पिठो ल्याउँथे, बडा-बडा खर्कुण्डामा दुई मान्छे जति अग्लो ढिँडो ओढारेर प्रसादसंग खान्थे । अलिक्पछि चाहिँ घरेबाट भात लान्थे । किराँती त हो, जाँड खाएर कहिले त बाभुथे पनि । त्यहाँ के हुन्थ्यो भने घरलौरी दुई पैसा दाप्दऊ उठाउने गर्थे, त्यै हिसाब कचाक र कुचुक के के

गर्भे, बूढाहरु भनाभन गर्थे । त्यस्तै हुँदै गएर पछि छिन्नभिन्न हुँदै अहिले त माक्पाली मात्तैले गर्छन् । लुम्बु र बेब्लाबाट पनि केहि चाहिँ आउछन् । त्यहाँ उहिले चै के चलन् थियो भन्दिखि जति क्षेत्री-बाहुन् छन् सिम्लेदेखि यता सबैकोमा खर्चेली उठाऊन जान्थे । पछि नाभा घाँस काट्न पाऊदैनौ, यो हाम्रो किपट्टमा भन्थे । तिमैरु घाँस काट्छौ, वस्तु चराऊछौ भने खर्चेली (गच्छे अनुसार बढीमा मोहोर हुन्थ्यो) अनि त्यहीं भूमेको लागि ४,४ माना कोदो लेऊ भन्थे । माथि काँकुमा यसैको (माक्पा भूमेको) दिदी पनि यस्तै साक्षात् मानिन्छ गरे । पूर्जा सर्दाम्मा चाहिँ अक्षेता, भटी, सालेरी (रिखिधागो) मोदाम् (गाई वा गोरुको मासुको टुक्रा), कुखुरा, भूनि सुँगुर आदि । एक ताका चाहिँ म ओखलढुंगा, मै नोकरीमा थिएँ, त्यसरी नै पूजाको दिन उठेको भेटी पैसाले होहोरेमै एउटा बुचो सुँगुर काटेर खाने भएछन् । अनि तिही नै पकाएर खाँदाखाँदै एक्कासी भारी वर्षासँगै हुन्डरी चलेर मान्छे जति भागाभाग भएछन् । पछि त खर्कण्डाहरु बाढीले तल जंगलतिर पुऱ्याएछ गरे । भरे खोज्दाको जान्ना भएको कुरा गर्थे त । यस्तै छन् है भूमेको बारेमा मलाई थाहा भएको कुराहरु चै ।

हामीले मक्पामा अभैपनि सालन्ने २० देखि २२ गते वीचमा जुन दिन शनिवार पर्छ, त्यसैदिन हामी युङ्खुली थाल्छुइ । शुरुमा बुढापाकाहरुले सोरसार, सुघरसफाई गरी जाँड-रक्सीका साथमा कुखुरा समेत चढाएर बेलुका पूजा गर्छन् (राती ढिँडो ल्याएर त्यसैको प्रसादसँग खाएर त्यहीं बस्छन्) र तोसी(चण्डी) पनि त्यसै बेला नाँचन शुरु हुन्छ । अनि भोलिपल्ट छेन्तानी गएर ठूलो भालेले पूजा गरी त्यहीं खानपिन् गर्छन् । त्यसपछि घरमा आएर नाँचछन् । त्यसैको भोलिपल्ट बल्ल भूमे-पूजा गरिन्छ । लगातार यी तीन दिनहरुमा भूमिलाई पनि आराम गर्न दिनको लागि खेतबारीमा खनजोत् नगर्नु भन्ने चलन आभैसम्म मान्दै पनि आएको छुइ ।
 > नोकरीको कुरा गर्नुभयो, कहिले र कहाँबाट सुरु गर्नु भएको नोकरी जीवन ?

बि.सं. १९९६ सालमा काठमाडुमै पद्म समशेर (Commander Inchief) हुँदा म सिपाहीमा भर्ना भएँ । त्यहीं साल (६ महिनासम्म तालिम गरी) हिन्दुस्तान (भनौ, अहिलेको पाकिस्तान (लाहोर, रावलपिण्डी, उज्बेस्तान) दोस्रो विश्वयुद्ध (IInd World War) मा अंग्रेज (British)लाई सघाउन राणाले सहायता स्वरूप

परिवार सदस्यहरु

जेठी श्रीमती धनमाया (दारेगौडा खोटाड आठ वर्ष) संग म २० वर्षको हुँदा (बि.सं.१९८८ सालमा)
 उनीपट्टिबाट एउटै मात्र छोरा दिलीपकुमार-हवलदार-(Indian Army) (जन्म-२००३) (हाल तरहरा)
 माहिली श्रीमती हर्कसरी (खरवारी, खोटाड) संग - २००६ सालमा
 उनीपट्टिबाट दुई छोरीहरु :
 उमा (जन्म-२०१०),
 बेगम्(जन्म-२०१२) र एक छोरा
 डा. शंकर (जन्म-२०१४)
 कान्छी श्रीमती बालकुमारी (राँगादीप, ओखलढुंगा) संग - २०१४ सालमा
 उनीपट्टिबाट एक छोरी
 सकुन्तला (जन्म-२०१७), तीन छोराहरु :
 गोविन्द-G.Captain (British Army) (जन्म-२०१९),
 मुकुन्द-corporal (British Army) (जन्म-२०२१),
 रामकृष्ण-हवलदार(British Army) (जन्म-२०२३)
 दिलीप कुमार+दुर्गा : रविन र रोहित
 डा. शंकरमान+शान्ति : सुसान्त, सुन्निमा
 गोविन्द+कविता : प्रशान्त, प्रमित्
 मुकुन्द+हिमा : बृष्टान
 राम कृष्ण+प्रिया : रिकेश, रोहिणी
 उमा+लवकुमार थुलुड राई (दोले-चौराली मा.वि., डुम्रे, प्र.अ.) : रोशन, आनन्द, निलम, रेखा
 बेगम+ठेलुमान दुमी राई (बाक्चुवा-माक्पा मा.वि., माक्पा, प्र.अ.) : हिमाल, विमल, कान्छा.....
 सकुन्तला+शुक्रराज राई (Ex. British Army) : शान्ति, विजय ।

> माक्पा गाउँ भनेको दुमी किरात राईहरुको लागि ऐतिहासिक थलो नै पनि मानिन्छ, त्यहाँ(माक्पा)को युङ्खुली, भूमे-पूजा र किरात राईहरुको महान् पर्व चण्डि-नाँच (तोसी/तोसु)को वीचमा आपसि तादम्यता पनि छकि ?

त्यो त अवस्य नै छ नि, उहिले परापूर्व कालदेखि मान्दै र मनाउदै आकै पनि त छुइ नि । त्यसको ज्वलन्त प्रमाण भनेको

पठाएको १६ पल्टन (एकपल्टनमा ८०० जवान) मध्ये शमसेर दल बटालियन्मा म पनि सामेल भएँ । तर हामी त्यहाँ पठाएको भए पनि हाम्रो पालो नआईकनै युद्ध नै सुलह भइसकेकाले लडाईँमा चै परिण । त्यहाँका पल्टनहरुलाई पूर्व र पश्चिम च्यानफ्यान गरिरहन्थे । त्यो युद्धताका पूर्व बर्मातिर पर्नेहरु चाहिँ युद्ध लड्नु पर्नथ्यो । हामी चाहिँ पश्चिम रावलपिण्डी, लाहोरतिर पर्ने चाहिँ पूरा

Training मा व्यस्त थियौं नि त, आफ्नो पालो पखिंदै, हामी एकदम तम्तयार थियौं लडाइमा जानलाई । त्यहाँ पाँच वर्ष पूरा गरी हवलदार भएर नेपाल फिर्ने । त्यसपछिसेन्ट्रल जेल-गोलघरमा Duty Commander को रूपमा वर्षदिन जति नोकरी गर्ने । पालो गरी-गरी साता दिनतिर गोलघरमा Duty पर्थ्यौं । त्यतिखेर सबै हलदारले नै गर्नुपर्थ्यो त्यहाँ, अहिले पो एसपीहरु रहन्छन् त । पछि त (वि.सं. २००५ मा) जागीर नै छोडें नि त ।

➤ उबेलाको राणा-शासन कालमा नेपालसम्म आएर सिपाहीमा भर्ना हुने ज्ञान र आँट कसरी आयो तपाईंमा ?

यसो नि त, त्यतिबेला राणाहरुले आफ्नो प्रशासन संयन्त्र व्यवस्थित गर्न, शान्ति व्यवस्था कायम गर्न उत्तर एसैलुखर्क, दक्षिण मानेभञ्ज्याङ, मूल-ओखलढुंगा, सदर नेपाल (काठमाडौं) गरी ती सबैमा जंगी परेड (पल्टन) राख्ने गर्थे । काठमाडौंलाई सदर र बाँकीलाई मोफसल भनेर छुट्टयाईएको थियो । धनकुटा, इलाम, पाल्पा आदि गौँडा भन्थे । त्यहाँ चाहिँ Commander In Chief नै रहन्थे (जो राजा, श्री ३ पछिको रोलक्रम मानिन्थ्यो) भनुङ्ग उ.क.ज., पु.क.म., द.क.ज, प.क.ज. मा प्रायः गरेर ल्याइतेतर्फका राणाहरुलाई प्रमुख Commander In Chief बनाएर पठाउँथे । छोटीमा हाकिम (लप्टन), मूलमा बडाहाकिम (ऐटन), (पछि CDO) रहन्थे । यी ठाउँहरुमा पाले कम्पनी, आठ महिने, तीन महिने, दुई महिने Reserve आदि भनेर गाउँबाट सिपाहीमा भर्ना लिन्थे । महिनावारी ४ रुपे पाउँथ्यो । म पनि एक ताका असेलुखर्कमा भर्ना भएको थिएँ, त्यसैको ज्ञानले प्रभुनाथ भन्ने गाउँकै बाहुन (लप्टन) सँग म नेपाल आएर सिपाहीमा भर्ना भएँ नि ।

➤ सिपाहीमा छनौट कसरी गरिन्थ्यो त्यति बेला ? तपाईं कसरी छनौटमा पर्नु भयो ?

त्यो बेला Chief (प्रमुख) पदम शमसेर थिए । उनकोमा भर्ना भएर उनकै काम गर्न पर्थ्यो । दिनभरि काम गरिसकेपछि बेलुका उनको हजुरिया कप्तान, कर्णेल, कितापी (लेखनदास-सुब्बा) हरुले नापजाँच गर्थे, ५ फिट ३ इन्च उचाई नपुगेकालाई त सिधै फालिहाल्थे, त्यसपछि सपाङ्ग, तन्दुरुस्त र फूर्तिलाहरुलाई चाहिँ छानेर राख्थे । म त्यसरी छानिएर ५, ६ महिना तालिम गर्नासाथ हिन्दुस्तान जानु परिगो । त्यो बेला ब्रिटिस सेनामै पनि थुप्रै चिनेजानेको गाउँलेहरु गएका थिए । लाहुरे हुन मन गर्नेहरु ब्रिटिस आर्मीमा जान्थे । तर म चाहिँ नेपालमै आएँ । त्यस्तै भयो, अनेक थोक भोगियो पनि । तर त्यति बेला १८ वर्ष नपुगी केई पनि जागीरमा लिँदैनथे, कडा थियो ।

➤ त्यसरी ९-९ वर्षसम्म जीवनको महत्वपूर्ण क्षणहरु बिताएकेको जागीर चटक्कै छोड्नुको कारण बताइदिनुहुन्छ कि ?

यसो नि त हिन्दुस्तानबाट फिरेपछि म गोलघर (जेल) मा duty बस्थेँ । सिमिण्टीले बनेको त्यो गोलघरमा चाहिँ ज्यानमारा, बदमासी र राजनीति गर्नेहरुलाई थुन्थे नि त । त्यसैले त्यहाँभित्र गणेशमान सिंह, कृष्णप्रसाद जस्ता थुप्रै ठूलूला नेताहरु पनि थुनिएका थिए । त्यतिबेला विहान ६:०० बजे खोलेको मूल ढोका बेलुका ठीक ५:०० बजे बन्द गर्नुपर्ने आदेश थियो । अब मंसिर पुसमा चाहिँ पाँचै बजे रात पर्ने, वैशाख-जेष्ठमा त निकै माथि नै घाम रहन्थ्यो । म गएर भित्र पस भन्नुपर्ने । बिचराहरु बाहिर बसिराको

हुन्थे, म पनि छेवैमा गएर लु पस्नोस् भित्र भन्नुपर्थ्यो नि ।

भन्दाखेरीमा हवलदार साप बस्नोस् न बस्नोस् भन्थे, मलाई फकाउँथे क्या, यस्तै-उस्तै भनेर । कहिले तपाईंको जागीर कति छ ? भनेर पनि सोध्थे । मैले १५ रुपियाँ, भनेपछि तपाईंलाई खान पुग्छ त भनेर सोध्थे नि । अब त्यो बेला हामी सागसँग मकैको पिठोको भरमा बस्थ्युङ्ग काठमाडौंमा नि । उता डेरा भारा पनि तिनै पर्थ्यो । अनि त साँच्चै के कति नै उब्रन्थ्यो र ? तपाईंहरुलाई यस्तो मर्का परेको छ, यो सबै तपाईं-हाम्रो हो नि । यिनीहरुको पेवा हैन यो राणाहरुको । यिनीहरुले गर्नु मोज गन्या छन् । पैसा हामीले तिर्नु परेको छ, अनि उनीहरुले सित्तैमा उठाएर खाएका छन् । राजा त थपना जस्तो त्रिभुवन मात्रै हो, यो जुद्धे होईन । भनेर सुनाउथे । तर हामीलाई भने राजा उही जस्तो लाग्थ्यो ऊ बेला । अनि पछि-पछि त्यसो हुँदैहुँदै गएपछि मन क्या बदलियो नि मेरो पनि । अन्तत जागीर-सागीर छोडेर घर गएँ । त्यैबेला श्रीमती पनि स्वर्ग भई ।

➤ अनि २००५ सालमा नै जागीर छोडिसकेको मान्छे, ०७ सालको काण्डमा त तपाईं स्वयम्ले नै एसैलुखर्कतर्फको फौजको नेतृत्व गर्नु भएको थियो रे नि, के यो साँचो हो ? के थियो ०७ साल क्रान्तिको नालीबेली ?

त्यतिबेला यस्तो भयो, गणेशमान सिंहले मेरो मन कांग्रेस (काँग्रेस)तिर फर्काइसकेकोले ०७ सालको क्रान्तिमा म कांग्रेसको पक्षमा ५०० फौजको नेतृत्व गर्दै (पदम बहादुरसँग) ओखलढुंगा आउँदा भोजपुरबाट पनि रामप्रसाद राईको कमाण्डमा अझ ठूलो फौज आएका थिए । हुन त त्यही साल पौषमा मुगाधनको नेतृत्वमा आएको फौजले ओखलढुंगा कब्जा गरिसकेको, तर राणाहरुको फौजले धपाएपछि हामी माघ १ गते दोस्रो पटक पुनः कब्जा गर्नु । त्यतिले मात्र नभएर राणा तर्फको फौजलाई लखेट्दै राम प्रसादसँगै हामी ओखलढुंगा घर्तिगाउँ वर पात्ताले भन्ने खोलाको छेउमा साँभ्रमा पुग्दा त जम्काभेट भयो । त्यतिबेला यो यसो हेर्छु त मेरै पहिलेका साथीहरु पो रछन् । विचराहरु भोकले टाक्राक्-टुकुक्क बसिराख्या रैछन् । साम्-साम् जून पनि लागि सकेको थियो । मलाई देखेपछि त अत्तालिदै "ए हाम्रो हवलदार साप पो आउनु भारैछ" भन्छन् केटाहरु त । ए मोरा हो कता, के भो, भनेँ । खोई अरु को-को छ कमाण्डर ? भन्दा त ऊ तिहा हवलदार सापहरु माचनमा छन्, लुकेर बसेका छन् हजुर भनेर देखाएपछि त्यहीँ गएर हात उठाओ भन्नेबित्तिकै हात उठाए । त्यतिबेला यसो जूनको उज्यालोमा नियालेर हेर्छु त जम्मे चिनेकै पहिलाका मेरा साथीहरु पो रहेछन् । अब हात उठाएपछि त त्यसै पनि शरण परिगए । हात उठाइसकेपछि गोली नहान्ने आदेश हुन्छ आर्मीमा, भनुङ्ग शरण पर्दा-पर्दै मान्यो भने त पाप पनि त लाग्छ नि । मार्छु, भन्छु भने त मानै पर्थ्यो आफूले आफ्नो सुरक्षाका लागि पनि । त्यसरी नै माघ ३ गते लिखु-खोलासम्म कब्जा गरेर कोही मेलुङ कोही चरिकोट आदि अडाहरुमा पठाएर हामी पनि फक्यौं सबै आ-आफ्नो अडातिर । तर सुरवीर राई (लिखेप) लाई चाहिँ यतै (नेपाल) पठायौं ।

➤ ०७ सालको क्रान्ति हुनुमा मूल कारण चाहिँ के थियो त ?

"भन्छु नि भाइ, फुटे गवांर लुटे" । हो, त्यो भनाई राणा परिवारमा सात सालको क्रान्तिमा ठ्याम्मै लागू हुन्छ । सात सालको

क्रान्ति कहाँ त्यसै उब्जेको त होइन नि, त्यतिकै सफल हुन त्यति सजिलो त थिएन नि। मूल कारण नै राणाहरूको परिवारभित्रै ल्याइते र ब्याइते भनेर समूह छुट्टिनाले त्यो दुर्दशा भोग्नु परेको नि तिनूने। ल्याइते तर्फका राणाहरू पनि Commander In Chief सम्मको ओहदामा पुगिसकेका थिए छन,। जबकि त्यसपछि त राजा (श्री ३) हुने रोलक्रममा आइपुग्यो। त्यसैले व्याइतेतर्फका जुद्ध शमसेर-राजा (श्री ३), पद्म शमशेर-Commander In Chief, मोहन शमशेर-जङ्गीलाठ आदि मिलेर ल्याइते तर्फका राजा बनाउन अधर्म ठानी क-कसलाई हटाउनुपर्ने हो, षडयन्त्र गरी १९९० सालको भूकम्पपछि तिनूलाई दौडाहा टोलीमा सदर (केन्द्र) बाट मोफसलमा पठाए। तत्काल उनीहरू त्यहाँ नपुग्दै आईन्दा तिमीहरू यहाँ फर्कन पाउँदैनौं भनेर घोषणा गरिदिए।

उता रोलमा राजा हुनु मात्र बाँकी ल्याइतेतर्फको रुद्र शमशेरलाई पाल्या पठासकेपछि आफूहरू बीच मात्र सल्लाह गरी ब्याइतेपट्टिको Commander In Chief पदमशमसेर, जङ्गीलाठ मोहन शमशेर आदिलाई राजा हुने रोलक्रम कायम गरे। जबकि उ.क.ज., प.क.ज., द.क.ज., पू.क.ज.हरू रोलमा राजा हुने चलन छँदैथियो।

यो निकै गहिरो र ठूलो काण्ड भयो राणा परिवारभित्र। उता ल्याइतेपट्टिका राणाहरूले पनि आपसी सरसल्लाह गरी हामीलाई यसरी षडयन्त्र गरी धपाउन/पाखा लगाउन खोज्छन् भने यिनीहरूलाई पनि त्यसै कहाँ बस्न दिनुहुन्छ भनेर कांग्रेस पार्टीलाई अलिलि खर्च दिई उक्साए। अनि पो कांग्रेसलाई सात सालको क्रान्तिमा विजय हात लाग्यो।

उबेला राणाहरू भनेका देउतै समान मान्थ्यौं हामी। जे बोल्थे र जे भन्थे त्यही हुन्थ्यो त। हामी नै पनि मालिक/प्रभु भनेर बोलाउँथ्यौं। अझै पनि राणा भन्नुसाथ कस्तो-कस्तो लागेर आउँछ, उहिले थिचिराखेको हुनाले। तर थाहा नपाउनेले त केही पनि मान्दैनन् नि। हुनु त सुरुमा त यिनीहरू पनि कुंवर हुन् नि, पछि पो ठाउँ-ठाउँको राजा (जिल्ला वा राज्यको) घोषणा गर्दै श्री ३ को श्रीपेच लगाउने चलन बसाएपछि, पो आफूलाई राणा भनेर चिनिए त।

श्री

स्वस्तिश्री गिरिराजचक्रचूडामणि नरनाराय-
णेत्यादि विविध विरुदावली विराजमान मानोन्नत
महेन्द्रमाला श्रीजस्विराजन्म अतितेजस्वी त्रिभुवन
मजातन्त्रश्रीपद अतितीर्तिमय नेपालश्रीपद प्रोज्ज्वल
नेपालतारा श्रीरामपट्ट अतुलज्योतिर्मय त्रिशक्तिपट्ट
अतिशुभल गोरखादक्षिणबाहु महाधिपति अतिरथी
परम सेनाधिपति श्री श्री श्री श्री श्रीमन्महारा-
जाधिराज महेन्द्र वीर विक्रम शाहदेव देवानाम्
सदा समरविजयिनाम्।

दाने श्री मान बहादुर राई
के वर्योचित उग्रान्त कवर लायक अस्सल कान परे बापत
मान्य नेपालताराको मानपत्रको लाउनाको अधिकार र
सो सम्बन्धी मानमर्यादा श्री हुकमनेत बपतन योग्य
वह्याई सो प्रदान गरिबक्सेका छौं। श्रीदेवरका अनुग्रहले
धिरफाल पर्यन्त सुख आनन्दपूर्वक मानुन्मि र निमकको
सोक्षो चित्तार्थ पो इज्जतको उपभोग गर्ने मिलोस्।

२०१८ ११ २५

श्री ५ महाराजाधिराजका हुकमनेत

पुपुलाधीश

अध्यक्ष
तत्काल समिति

अनुसूचित सचिव

वि.सं.२०१८ सालमा क्या. श्री मानबहादुर राईलाई स्व.
श्री ५ महेन्द्रको बाहुलीबाट बक्सेको मान्य नेपालतारा
विभूषणको प्रमाणित कागजात।

➤ उबेलाका काण्डहरूमा रामप्रसाद राईको निकै चर्चा भएको पाइन्छ यस बारेमा अरु बढी प्रष्ट पार्दिनोस् न।

सुरुमा त रामप्रसाद बालीगडको सिपाही थिए, पछि जुद्ध शमसेरले लप्टन बनाएर दिक्तेल (खोटाङ) पठाए। तर त्यहाँ के भयो भने भक्तबहादुर जंगी अडामा कर्नेल थियो। त्यसलाई मोहन शमसेरले बडाहाकिम बनाएर भोजपुर पठाए। कंग्रेसको हुल उठेपछि त्यहाँ गुप्तचरहरूले रामप्रसाद स्वयं नै पनि राई भएकोले कंग्रेस हो भनेर लाइदिएछन् बडाहाकिमलाई। हुन पनि त्यो बेला कंग्रेसको तर्फबाट युद्ध गर्नेहरू पनि सबैजसो राईहरू नै थिए त। त्यसपछि त भक्तबहादुरले यहाँ जाहेर गरिहाल्यो। अनि मोहन शमसेरले भिक्न भनेपछि सकि गो पनि। अनि त्यहाँबाट ऊ बाघ भएर जान पत्र्यो कंग्रेसमा। त्यसपछि त रामप्रसादकै कमाण्डमा दुनियाँ उठेपछि कसको के लाग्थ्यो र छुट दिनु करै लाग्यो। दिक्तेलमा पनि कप्तान लगायत निकै मारे राणाका फौजहरू। त्यसो हुँदा गएर रामप्रसादको फौज बढ्दै गयो, यता एसैलुखर्कबाट पनि हामी आयौं, ओखलढुंगा कब्जा गर्न। मैले भनिसकें नि पछि त लिखु-खोलासम्म आइपुग्यौं नि सात साल माघ २ गतेको दिन त।

सुलह (साम्य) भएर फर्केपछि रामप्रसाद रिसायो। कारण के पत्र्यो भने त्यो सुरवीर सुवेदार (लिखेपको) लाई कर्नेल दियो, दिएपछि रामप्रसादको पालो पनि जर्नेल खोज्यो तर दिएन, नदिएपछि उनी के.आइ.सिंहको पार्टीमा लागे। अनि पछि एक रात त कब्जा गरेछन् नि यहाँ (नेपाल) पनि। भन्डै २४ घण्टा जस्तो त। तर पछि त सेनाहरूले सबैतिरबाट घेरे, अनि उनीहरू बागमतीको किनार भएर चीनतिर लागे। तर त्यही बेला दुर्भाग्य के परेछ भने रामप्रसाद चाहिँ हिउँमा नै मरेछन्। के.आई.सिंह त पछि फर्केर नेपाल आइवरी एकफेरा प्रधानमन्त्री पनि भयो नि त।

➤ यो ल्याइते र व्याइते बारेमा पनि अरु प्रष्ट पारिदिनुहुन्छ कि ?

राणा परिवारमा के, यसबारे बुझि नसक्नुछ। त्यतिबेला राप्ती-राप्ती तरुनी केटीहरू छानी-छनी राख्ने गर्थे अरे नि त। खै उनीहरूको चलन अनुसार औपचारिक रूपमा भित्र्याएको श्रीमतीबाट जन्मेका सन्तान जति व्याइते भए। यी बाहेकका सबै ल्याइते भन्थे

त अब ल्याईते तर्फ पनि गुरुङ, भोटे, नेवार, राई गरी विभिन्न दर्जा नै छुट्याउने गर्थे अरे त । खै कसैले त राखेको भन्दा मुनिको भन्ने पनि गर्थे क्या हो को नि ?

➤ राणा शासनमा आफू जागीरे छँदाको कुनै सुन्न र सुनाउन योग्य यथार्थहरू.....?

अरु त के भन्नु र शासन खुबै कडा थियो नि । अब जातै त नमासिने (आइमाई, सन्नेसी र बाहुन्) र मासिने (बाँकी सबै) गरी दुई खालको छुट्याएको हन्थ्यो । नमासिने जातलाई चाहिँ कसुर हेरी आजीवन काराबास् वा देश निकाला गर्ने चलन थियो । त्यसैले त कृष्ण प्रसाद कोईराला (गिरिजा प्रसाद कोईरालाको बाबु) राजनीतिमा लाग्यो भनेर दुम्जा (राषी खोलाको किनार) बाट देश निकाला गरेको हो नि त । मासिने जातको कोही ज्यान्मारा रहेछ भने त्यल्लाई यहाँ राजा कहाँ ल्याएर देखायो, राजाले "लौ लगेर मारु अब भने पछि त्यै ठाउँमा लगेर तल्लो जातकालाई काट्न लगाउथे । त्यस्तै सति प्रथामा चित्तामा जबर्जस्ती चढाएर श्रीमानसँगै बाँधेर गाजाबाजा बजाउदै र डाङ्डाङ्कुङ्कु बन्दुक पङ्काउदै जलाउदा रोएको चिच्याएको सुनिदैनथ्यो । पछि चन्द्र शम्सेरले सति प्रथाको अन्त्य गरे । त्यो बेला सिपाहीहरू परेड खेले बेला मात्र मान्छे देखिन्थे, नत्र सुनसान थियो । खालि ज्यापूहरूले खेती मात्र ला'को हन्थ्यो । मोटर-कार भनेको जुद्ध शमसेर र मोहन शमसेर (पशुपति शमसेरको बाजे)को मात्र थियो ।

➤ शाह र राणा परिवारहरू बीच वैवाहिक सम्बन्ध कहिलेबाट सुरु भयो ? यसबारे बताईदिनोस् न ।

शाह वंशमा राजा महेन्द्र भन्दा अगाडिसम्म महाराजाधिराजको उत्तराधिकारीले एकै लगनमा देश बाहिरका दुईवटी दुलहीसँग विवाह गर्ने चलन थियो । ती दुई रानीहरू मध्ये जसबाट पहिले छोरा जन्म्यो, उसैलाई नवयुवराज घोषणा गर्ने परम्परा रहिआएकोमा महेन्द्रले भने एउटै मात्र दुलही भित्र्याउने नयाँ चलन बसाएका थिए । किनकि उनी चाहिँ अरु राजाहरू भन्दा केही न केही चतुर पनि हुनाले अर्कोतिर कुंवरहरू पनि विभिन्न जिल्लाहरूका राजा हुने चलन आएपछि पो बल्ल शाह र राणा परिवारबीच वैवाहिक सम्बन्ध सुरु भयो त । राजा महेन्द्रकै पालादेखि यो चलन चलेको हो नि त ।

➤ थप आफ्नो पारिवारिक परिपाटीबारे केही सुनाउन चाहनुहुन्छ कि ?

मेरो बुवाले तीनैवटी श्रीमतीहरूलाई एक-एकवटी घर्तिनीहरूको व्यवस्था गरिदिएका रहेछन् । अनि दुई जना नौले र चँखे भन्ने घर्तीहरू पनि थिए हाम्रो घरमा । त्यो बेला रावाखोला फिट (भेग) मा घर्ती/घर्तीनीहरू राख्ने अरु त्यसतो परिवार चाहिँ थियो जस्तो लादैन मलाई । पछि १९८१ मा चन्द्र शम्सेरले दास (घर्ती/घर्तिनी राख्ने) प्रथा र सति प्रथा अन्त्य गराए । सबै घर्ति/घर्तिनीहरूलाई भनौं दासहरूलाई पशुपतिमा जम्मा भएको भेटी पैसाले रु. सय परेकालाई आधा दरमाया (रुपैयाँ) मात्रै दिएर उकासीवरि वीरगन्ज भन्दा माथि हालको अम्लेखगन्जमा घडेरीको व्यवस्था गरेर राखेको नि त । मेरो आमाले त ६ बिसा (रु १२०) हालेर किनेको रैछन् । पछि आधा (रु. ६०) मात्र दिए । उनीहरूलाई अम्लेख (मुक्त) गरेर त्यहाँ राखेको हुनाले त्यो ठाउँको नामै अम्लेखगन्ज रहेको भन्छन्

त अब । तिनलाई पशुपति-शिवको पैसाले उकासेकाले शिवभक्त भन्ने भो ।

➤ त्यस बेलाको सामाजिक चाल-चलन बारे चाहिँ केही प्रसंगहरू सम्झना छ कि ?

त्यतिबेला गाउँमा भगडा पर्दा-वर्दा 'नेपाल जान्छु म' भनेर दागा धर्थे । कस-कसैले चाहिँ ठूलो नहुन है, "उच्च राजा, सम्म दुनिया" भनेर पनि सम्झाउने गर्थे । हुनु पनि मुद्दा मामिलाको अन्तिम किनारा सदर (केन्द्र-काठमाडौं) ले नै लगाउँथ्यो त । अनि गाउँको आईमाईहरूले चाहिँ सही थाम्दा यई...यई... भन्ने चलन थियो । मेरो बिचराले त्यो भनेको चै हो.....हो..... भनेको होला नि । तर मेरी आमाले चाहिँ जिऊ...जिऊ भन्नुहुन्थ्यो । बुबाको सम्पर्कको कारणले होला आउनुोस्, बस्नुोस् भनेर आमाले ईष्टमित्रहरूसँग राम्रो सिलसोभाऊ राख्नुहुन्थ्यो । तर गाउँको अरु आईमाईहरू चैत साढे लजाउँथे, सर्माउँथे । अहिले पो धक फुक्काएर बोल्छन् त सबै जना । रावाखोला वारी माक्पालाई 'देल (गाउँ) भन्ने चलन थियो त्यति बेला, र माक्पालाई 'देल (माक्पाली) लाई 'देल्वु' भन्थे ।

➤ हाल आएर प्रचलनमा हराइसकेको त्यो बेलाको कुनै सामाजिक परिपाटीको सम्झना छ कि ?

त्यसो भन्दा पो भट्ट सम्भैं, अधिदिखि सुनाउनै लागको थिएँ । उ क्या त्यतिबेला असेलुखर्कमा बजार वर शुक्रबारे (शुक्रबारे) टोलमा लाग्थ्यो । त्यहाँ बीचनेर एउटा ठूलो दुङ्गा थियो, ठूला मान्छेहरू आउदा त्यहीं बस्थे । हल्कराले पनि त्यै दुङ्गा माथि बसेर चिष्टी बाँड्थ्यो । अनि कामी, दमै, सार्की जति बजारभित्र पस्नै पाउदैनथे । यसो बजारको एक छेउमा बसेर बेपार गर्थे । अर्थात् त केर नै यसो कामीले फलामको सामान, दमैले टोपी-सोपी, सार्कीले छालाको सामान आदि, इत्यादि ल्याउथे नै । तिनैरुले केहि चिज किन्नु पर्दा विष्ट (अरुजात्) लाई पैसा दिएर ल्याई माग्थे । आजकल पो त्यो चलन हरायो त ।

➤ उतिबेलाको आफूलाई अनौठो लागेका त्यस गाउँको कुनै किरात राई संस्कारहरू.....?

अरु त त्यस्तै हो, हामी राईहरू मर्दा सुँगुर मार्ने चलन चाहिँ बडो अनौठो क्या । हुनु त आवत छोड्युङ् । अझै पनि कसैले त काट्छन् नै, अझ उहिले त जति सक्यो ठूलो राँगा, भैसी नै पनि काट्थे रे, सुँगुर कुखुराको साथमा । जति बढी मलामीहरूलाई खुवाउन सक्यो त्यति धर्म हुन्छ भन्ने परम्परा नि । अधि नै भने नि, मेरै बुबाको निधन हुँदा नै पनि बीस रुपैयाँमा राँगा किनेर काटेकै अरे त । तर यो चाहिँ मन नै मान्दैन नि । त्यसैले अब-अब चाहिँ सबैतिर सुधार गर्दै लगियो नै ।

➤ टुटिसकेको जागिर अनि कसरी फेरि सुरु गर्नु भयो त ?

सात सालको क्रान्ति लगत्तै रक्षा दलमा भएजति भूतपूर्व सिपाहीदेखि सबैलाई लिन्थ्यो नि त । त्यसैले ०८ सालमा म अजिटन (ऐटन) मा भर्ना भएँ । ०१५ सालमा लप्टनमा बढुवा भएँ । ०१७ सालमा राजा महेन्द्रले सरकार विघटन गरी शासन आफैले चलाउन थाले । अन्त मिल्ट्री (Military) जम्मै आफ्नो हातमा लिने नै भए । हामी त लड्नु परिगो नि । फेरि कांग्रेससँगै लड्नुपन्थो मैले । एउटै जिन्दगीमा उता र उता लडियो । कुनै

बेला कांग्रेसको लागि भनेर लडें, कहिले कांग्रेसलाई नै धपाएँ । यस्तै यस्तै खेपु-भोग्नुपन्यो मेरो जीवनमा । गोली पनि लाग्यो नि ०१८ सालको काण्डमा, तर छर्रा ।

➤ अनि ०१८ सालको कुरामा चाहिँ चुचुको नाम जोडिएको सानैदेखि सुनिन्थ्यो, के होला नि यो काण्डकोनालीबेली ?

कुरा यसो नि त, ०१८ सालमा मेरो आमाको स्वर्गवास भएकोले म छुट्टी मिलाएर यहीँबाट काममा घर गएको थिएँ, बुभुनु भएन के त ? अनि आमाको काम गर्ने सिलसिलामा थुप्रै ईष्टमिन्टरहरु, नरनाताहरु साङ्गेमा जुटेका थिए, मेरो घर (माकपामा), ठीक त्यसैबेला 'एउटा संजोग नि' सर्वधनहरु कांग्रेसको तर्फबाट आजकल भन्छन् नि अराष्ट्र तत्व, हो त्यस्तैहरुले असेलुखर्क अड्डा कब्जा गर्ने योजना बनाएर गाउँको मान्छेहरु भेला पादरहेछन् । रातितिर खरबारीको मान्छेले पो हस्याङ र फस्याङ हुँदै आएर सुनाउँछ त । त्यहाँ (असेलुखर्कमा) पहिलेको जम्मै हात-हतियार राखेर एक जना हवल्दारको साथमा तीन जना सिपाही खटाएको थियो । अब मलाई त कस्तो फसाद पन्यो भने नि, म त्यहाँ छुट्टीमा पनि जानु, अड्डा कब्जा पनि हुनु, पक्कै यसैको जाल रैछ भन्छन् भन्ने भयो नि । अनि मेरो पालो खबर पाउना साथ राति नै माथि (असेलुखर्क) निस्केर हटाइयो । त्यहाँ गोदाम्मा एउटा मात्र श्री नट श्री राइफल र बाँकी भरुवा बन्दुकहरु र प्रसस्तै गोलाबारुदहरु चाहिँ थियो नि । तिनीहरु चाहिँ एउटा टुरिभल्वर, भरुवा बन्दुक, खुकुरी, लाठी बोकेर १५, १६ सय जति आएका रहेछन् । राति सुरुमा केही चाहिँ शुकुबारे आइपुगेका रहेछन् । बाँकी फौज चाहिँ देशारे (गाँस डाँडा) र हुपुचु बीचतिर तयार भएर बसेका रहेछन् ।

माथि अड्डामा शुकुबारे (शुकुबारे) बूढो अत्तलिँदै आइपुग्यो र भन्यो, "लैन लप्टु साहेव, हामीलाई त आपतै पारे । अड्डा कब्जा गर्दै हिँड, नत्र घरमा आगो लगाइदिन्छौँ भन्छन्, त्यतातिर त छ्यःछ्ययाति घेरी नै सके" अनि त्यहाँ जान्छु त साँच्चै त्यतैतिर रैछन्, ए को हो तिमेरु, लु लैजाओ गोदाम्मा लगेर भ्यालाना हाल भनेर केटाहरुलाई अह्राएँ । अनि अगाडि बढें । तल्लिर भुर्दा त कता हो कता पूरै आएका रहेछन् । टहटह जुनमा, म चाहिँ फेरि सेतो दौरा सुरुवालमाथि सेतै रेडीको खास्टो ओढेको, जूनमा प्रष्टै देखिने भो मलाई त । ताकी ताकी हान्ने नै भए । (हात-पाखुरा देखाउँदै) यसरी लाग्यो गोलीको छर्रा, पेटतिर पनि लाग्यो । तै भगवान्को कृपाले टाउकोको ठीक माथिबाट कपालै ताछेर एउटा गोली चाहिँ गयो । धन्न एक ईन्च मात्र तलबाट गाको भए मेरो निघारै उडाउने नि ।

२०१८ साल मंसिर ८ गतेको कुरा थियो त्यो, सर्वधन राईको नेतृत्वमा नै आएका रैछन् । तर त्यही श्री नट श्रीले ड्याङ कि ड्याङ हानेपछि धपाएँ । हान्दा-हान्दै गोलीको छर्राले हातमा लागेपछि त हान्ने पनि मुस्किल पन्यो । तर पनि ती सबै भागारे भाग भए नि । हन भोलिपल्ट माकपा (मेरो गाउँ) बाट निकै मान्छेहरु आएपछि पो त्यही कै नेवारहरु सबै भएर धेरैलाई दिउँसै च्याप कि च्याप समात्दै भ्यालखान् हाले । सर्वधनलाई नै पनि पक्रिन त गाको नि भागिएछन् । बाँकी नराख्ने नि, कसो उम्केछन् पो । असेलुखर्क र ओखलढुंगामै पनि निकै पक्रेर थुने नि । कोशीमा डुङ्गा त बन्द गर्न लगाइसकेको थियो, बाँसको फड्के साँगो बनाउन

लगाएर तरेर रातारात भागिएछन् नि । उनको ससुराली तलतिर छुल्लार कि कता रहेछ, तिनले पो सघाएछन् । नाभात बिचरा मारिन्थे उनी, पक्क्या भात जेल हाल्ये । भाग्दै गरेको बेलामा भा मारिन्थे ।

अनिपछि दुई जना केटाहरुका साथमा ओखलढुंगा मलाई गोली लागेको खबर पठाएँ । त्यहाँबाट वाल्लेस गरेपछि यहाँ (काठमाडु) बाट बडाहाकिम्ले मलाई लिन हेलिकप्टर पठाए । गुप्तबहादुर कर्णेल "श्री गणेश" नाम गरेको हेलि लिएर आएका थिए । एक किसिमले त्यो क्षेत्रको सबैलाई रमितै भयो नि हेलिकप्टर देख्न पाउँदा । नत्र प्रायः कसैलाई थाहै थिएन नि, हेलिकप्टर हो, कस्तो हुन्छ, पहिलो चोटी देख्न पाको जस्तो लाग्छ । अनि मचाहिँ यहाँ आएर अस्पतालमा बसेँ । छर्राहरु निकै ठाउँ शरीरमा गाडिएको रहेछ, निकालेर उपचार गरें ।

➤ त्यस युद्ध हुनु अगाडि ऐंसेलुखर्क बजार त निकै अशान्त थियो होला नि ? कि कस्तो थियो तपाईं माकपाबाट त्यहाँ पुग्दाको अवस्था ?

म शुकुबारे टोल (ऐंसेलुखर्कबाट माकपातिरको दक्षिणी नाका) मा टप्लुक्क पुग्नु पनि दिक्कलबाट गोन्थे क्षेत्री (विसंखु) र सम्भु नेवार (दिक्कल खड्ग बहादुरको छोरा) सँग अकस्मात् भेट भयो । मलाई देखासाथ अत्तलिँदै नमस्ते हजूर भनेँ । के भन्छौ तिमीहरु भन्दा त स्थानीय अरुहरुले पो सुनाए, "हामीसँग नलागे घरसर उडाइदिन्छौँ भन्छन् हजूर भनेर सुनाइसकेपछि अड्डामा हितमान भन्ने एउटा सही थियो, उसैलाई बोलाएर ल लैजाउ थिन्दुईलाई भ्यालखान भन्दिँएँ खै दुईटैको घोडा पनि देखेको थिएँ, पछि त खै कोसो गरे को नि त ।

उता अरुहरु पनि हुल बाँधेर आएका रहेछन् मलाई त थाहै भएन नि तब पो खरदानी बूढी रुएर भनिन्, सात सालमा त हामीलाई जोगाइदिनु भो अहिले कसो गर्दिनुहुन्छ हजूर भनेर । एकथरी न्यावार (नेवार) हरु चाहिँ भए जति सम्पत्ति, गरगहना, लुगाफाटा वनतिर लगेर जमिनमुनि पो धमाधम पुँदैरहेछन् । पछि पो सानो माईलाले हामी त यसो यसो पो गन्युड भनेर सुनाउथे त । उनले सधैँ नै भेट्दा भन्थे, ०७ साल र ०१८ सालमा तपाईंले ऐंसेलुखर्कको नेवार गाउँ जोगाइदिनु भो, खोई यिनीहरुको मनमा अलिकति पनि छ त त्यस्तो कुरा ?

➤ ऐंसेलुखर्कको टुँडिखेल माकपाको कप्तनले खनाएको अरे भनेर जेठोपाकाहरुले सुनाउने गर्थे, यो कसरी टुँडिखेलसँग चुचुको नाम जोडिन पुग्यो नि ?

त्यो मैदान सिधै हामीले नै खनेको चाहिँ होइन । पहिले बि.स. १९२५ तिर राणाहरुले नै खनेर अड्डा जंगी परेड (पल्टन) बसेको रहेछ त्यहीँ साल त्यो ऐंसेलुखर्कमा । पछि हामीले जहाज बसाउन भनेर एकातिर खनेर बढाएको चाहिँ हो । पुसको दिनमा औधी जाडोको बेला थियो । १२, १५ दिन सबैतिरबाट मान्छेहरु बोलाएर जनश्रमदानमा खनाएकोसम्म हो । बीचै होवा मच्चाएर नि इन्जिनियर न सिन्जिनियर कति चाहिने हो जहाज बसाउने गिरान्लाई । हन, भोजपुरमा त्यही गरेर त पहिलाबाजी आको जहाज ठोकियो नि त त्यो सानो खाले जहाज प्लाटस पोर्टर । विना इन्जिनियर हवाई मैदान खनेर वारलेसबाट जहाज भिकाए छन् ।

अनि जहाज आयो पनि, तर के घटना घटेछ अरे भने माचनमा सेतो पटुका सुकाको रैछन् अरे, हावाको भरमा गएर जहाज त त्यै माचनमा पो जोतिएछ अरे ।

► त्यतिका लामो समयसम्म नोकरी जीवन यापनको दौरानमा घरबाट काठमाण्डौ त खुबै ओहोर-दोहोर गर्नु पथ्यो नै होला, के-कसरी धाउनु हुन्थ्यो त्यतिबेला ?

त्यतिबेला त खालि हिँडेर नै त हो, अरु त खै केर । सिलक (श्लोक) नै बनाएर गाइहिँड्थे नि

“घरबाट हिँडेको त्यो पाँचै दिनमा पुग्यो लिखु खोला,
साँगो हेदै फिलिमिली, फ्रन् नेपाल कस्तो होला”

ऐसेलुखर्कबाट काठमाण्डौ हिँडेर आइपुग्न ७ देखि १० दिनसम्म लाग्थ्यो । जम्मा दुई वटा बाटाहरु थिए । एउटा चाहिँ ओखलढुङ्गाबाट लेकको बाटो (वर्षाको लागि) र अर्को चाँहि हिले भञ्ज्याङ-टोक्सेलघाट हुदै गड्तिरको बाटो (हिउदको बाटो) । दुरी चाहिँ काठमाण्डौ - असेलुखर्क ५६ कोष,

काठमाण्डौ - ओखलढुङ्गा ४५ कोष,

असेलुखर्क - लुम्दु १ कोष, लुम्दुमा त एउटा ढुङ्गामा लेखेर राखेको अभ्र पनि बारिमा राख्न लगा'कोछु ।

► हामी भलाकुसारीको मूल सन्दर्भमा प्रवेश गरौं सुनिन्थ्यो, तपाईंलाई मान्य नेपालतारा भन्ने तम्मा राजाबाट बक्स भएको थियो रे, के हो यो यथार्थमा छर्लङ्ग पादिनोस् न ।

हो त बाबु, यो चाहिँ नेपालमा युद्ध हुँदा बहादुरीपूर्वक लडेर विजय प्राप्त गरेबापत् मान-सम्मानका खातिर दिईने तम्मा हो । जसरी ब्रिटिस आर्मीमा भि.सी. तम्मा त्यहाँको रानीबाट बक्स हुन्छ नि, त्यसरी नै यहाँ पनि तत्कालिन् महाराजधिराज स्व. श्री ५ महेन्द्रको बाहुलीबाट मान्य नेपालतारा, लप्टनबाट कप्तानमा बढुवा र आर्थिक अनुदान मलाई बक्स भएको हो । यो चाहिँ मरणोपरांत या जीवित छदै दुईटै अवस्थामा दिने चलन छ । यसमा पनि सुवेदारसम्मकालाई नेपालतारा मात्र त्यो भन्दा माथि Officer Level कालाई चाहिँ मान्य नेपालताराद्वारा विभूषित गर्ने गरिन्छ । मलाई यसरी बक्स हुनाको कारण चाहिँ त्यै असेलुखर्कको ०१८ सालको काण्ड नै हो र पाको पनि त्यसै सालमा हो ।

► ए, ०१८ सालमै कप्तान पनि हुनुभयो, अनि त्यसपछि चाहिँ...?

त्यसपछि चैत एक दशक अरु बढी कप्तानको हैसियतले सेवा गरी २०२८ सालमा पेन्सन भएर महेन्द्र दल गुल्मबाट रिटायर्ड भएँ । अनि घरमा आएर फेर त्यसै बस्न दिएनन् इष्टमित्रहरुले अनि आकै सालदेखि भनुङ पंचायत कालमा समाज सेवातर्फ हात हालेँ मैले ।

► भनेपछि त्यसपछिका दिनहरु राजनीति तथा समाज सेवामा बिते भन्न खोज्नु भएको हो ?

हो नि त बाबु, हन पेन्सन निस्कैकै सालदेखि पंचायत कालमा तीन वटा कार्यकाल गाउँको प्रधानपञ्च लगायत जिल्ला पंचायतमा दुई खेप अनि पछि फेरि बहुदल आएपछि त्यही (कांग्रेसको तर्फबाट) गाविसमा अध्यक्ष पदमा २ पटक निर्विरोध दिए । म बस्दिन भन्दा पनि काम हामी गछौँ, तपाईं यसो उभिदिनोस् न भनेपछि मैले तीन वर्ष जति त्यहाँ रहेर सेवा गरें बाँकी दुई वर्ष त यतै रहें नि, उपाध्यक्षलाई अहाइराखेर । अनि अब चाहिँ म केही पनि छुइन ।

८१ वर्ष पनि पुगेँ अब त । बोलाउनु लागि ठाउँ-ठाउँबाट बोलाउँछन्, निमन्त्रणा गर्छन् तानि यी म जान सक्तिन नै ।

► सुनिन्छ, चुचुले आफ्नो गाउँ-ठाउँमा सामाजिक उत्थानको लागि आफ्नै व्यक्तिगत लगानीमा निकै वटा उल्लेख्य कायहरु गरिसक्नु भएको छ रे, ती कार्यहरुको बेलिबिस्तार लगाइदिनोस् न ।

समाज सेवाको कुरा गर्दाखेरिमा चाहिँ बि.सं. २०१३ सालमा मैले भकारीले बारेर एउटा स्कूल (हालको माक्पा मा.वि.) को स्थापना गरेको थिएँ । यसो त्यो स्कूललाई पनि मैले अलि-अलि सहयोग गन्याछु । खडा गरेपछि यता आउने बेलामा अलिकति रकम राखेको थिएँ, अक्षय कोषको रूपमा । त्यो त ३ । ३ वर्षमा नविकरण गर्नुपर्ने भयो । त्यै फ्रन्फटले गर्दा फिकेँ र अहिले यतैबाट पठाउँदैछु, त्यो चाहिँ मास्टरहरुले कापी, कलम किनेर यसो जेहेन्दार विद्यार्थीहरुलाई हौसलाको लागि पुरस्कार बाँडिदिन्छन् । यस बाहेक मैले पञ्चायत भवन बनाउनको लागि भनेर जग्गा दिएँ, त्यो चाहिँ के पन्यो भन्देखि माथिबाट पञ्चायत भवन बनाउन भनेर पैसा आयो, तर जग्गा कसैले दिएनन् । नदिएपछि मैले नै दिनुपन्यो । जे गर्दा पनि मलाई नै भन्छन् त्यहाँ । होस् कि नाहोस्, लु हुन्छ भनेर भवनको लागि त जग्गा दिएँ । पछि फेरि औषधालय र हुलाक आयो, अब त्यो पनि तैत्यै दिनुपर्छ भन्न थाले, ल ठीकैछ, हुन्छ भनेर दिएँ ।

त्यसैको नजिकै साँहिला छोरा (गोविन्द)ले एउटा मन्दिर खडा गर्नु बुबा भनेकोले २०५४ सालमा पञ्चायत देवताको मन्दिर (विष्णु, कृष्ण, शिव, भगवती र गणेश) खडा गरेको छु । त्यसपछि त त्यहाँ पूजा गर्न पुजारी चाहियो नि त । त्यो पूजारीको लागि पनि यसो अलिकति वर्षभरि त नभनुङ् दुई-चार महिना पुग्ने जग्गा पनि तिहिँ नै व्यवस्था गर्दोको छु । साथमा अलिकति अक्षता पनि दिने गरेको छु । त्यही मन्दिरको छेवैमा अब के गर्नु त भन्दा एउटा पाटी खडा गर्ने सौँच आयो । यताउति ओहोर-दोहोर गर्ने, औषधालयमा आउने, स्कूल, गाविस आदिमा काम विशेषले आउने मान्छेहरुलाई त चाहियो नि यसो बस्ने ठाउँ, कहिले फरी पछि, कहिले टन्टलापुर घाम लाग्छ भनेर मैले एउटा पाटी पनि बनाइदिएँ । दीर्घकालसम्म रहोस् भनेर मन्दिरको छाना ढलान् गरिराखेको छु ।

अर्को कुरा के भन्देखि रावाखोला फर्ने दुई बाटाहरुमा दार्या-बायाँ उति-उति नै पैसा दिएर आँपको विरुवा रोप्न लाको छु । बाक्चुवापट्टि चाहिँ कम बोटहरु हुर्काउन सके, यता इलिमपट्टिको पाटोमा चाहिँ निकै नै छन् । ठाउँ ठाउँ मै देखेँ मैले । आजकल त फल्दो पनि रैछ । यसो बाटो हिँड्ने बटुवाहरु स्कूले केटाकेटी, जंगली पशु-पंक्षीहरु आदिले खानै पाएछन् भने पनि सन्तुक मान्छे नि मनले । बाटो हिँड्दा आँत हरर जलिरहेको बेला अउलको टट्टेनु घाममा रुखले सित्तले पनि दिन्छ भनेर नि मैले रोप्न लगाएको त्यहाँ ।

त्यसपछि अन्तिम पछिल्लो कुरा चाहिँ एक फेरा संजोगले मेरा चार भाइ छोराहरु, जेठो (दिलीप) चाहिँ तरहरामै भएकोले आ'को थिएन, जम्मा हुँदा मैले भनेँ, ए बाबु हो मैले एउटा कुरा गर्न आँटै भन्दा, के भन्नुहुन्छ बुबाले भनेर सोधे नि आश्चर्य मान्दै । मलाई एक लाख रुपैयाँ दिनुपन्यो भनेँ मैले । पैसा किन चाहियो त, भन्दा म स्कूलमा अक्षय कोष राख्छु । त्यो स्कूल धेरै दुःखले मैले

खडा गरेको । त्यसैले मलाई औधि माया छ, त्यसको, म मरी गए पनि त्यो स्कूल त रहि रहन्छ नै । त्यसैले एउटा चिरस्मरणकै लागि पनि अक्षय कोष राखेर त्यसको व्याजले हरेक साल प्रवेशिका परीक्षा (एस.एल.सी.) मा त्यस विद्यालयबाट सर्वोत्कृष्ट अंक प्राप्त गर्ने विद्यार्थीलाई सुनको तक्मा दिन चाहन्छु भनेर सुनाएपछि उनीहरु बीच छलफल भयो । यो त उत्तम विचार हो, ल हुन्छ, बुबा भनेर त्यसको भोलिपल्टै रकम जम्मा गरेर राख्युड पनि अक्षय कोषमा ।

राखेपछि पोरको सालमा सुनको तक्मा दिनुपर्ने भो, तक्मा दिनुपर्दा खेरीमा त एक लाख रुपैयाँको त के हुँदोरहेछर, नहुने पो रैछ । दश हजार रुपैयाँ नाघ्यो तक्मा बनाउनलाई त । अनि थै-थपन् गरिवरि तक्मा त भने बमोजिम नै दियुड पनि । अनि त्यहीं बेला छोरा डाक्टर (शंकरमान) लाई भनौं मैले । ए बाबु, यसो-यसो पो भयो त भनेपछि डाक्टरले रु. पचास हजार राखिदिन्छु, त्यसले पुगेन भने अझै विचार गरूला भनेर उसले थपेपछि अहिले रु. १ लाख ५० हजार छ बैकमा । त्यहाँबाट डा. ले के भन्यो र कुरा बदलियो भने तक्मा दिनु राम्रो कुरा हो, तर हामी विद्यार्थीलाई पैसाको साह्रै खाँचो हुन्छ, भोलि तक्मा आएर मात्र त भएन । त्यसैले पैसा नै दिउं बुबा । त्यो डेढ लाख रुपैयाँको अब जति हुन्छ, सालको रु. १० हजार नपुगे हालेर पनि एस.एल.सी. मा पहिलालाई रु. ५,०००/-, दोस्रालाई रु. ३,०००/- र तेस्रालाई रु. २,०००/- गरेर दिनेमा परिवर्तन भयो । अनि मैले भनेको छु, छोराहरुलाई जे जस्तो भए पनि त्यो पाटी, मन्दिर आँपको रुखहरुको पछिसम्म संरक्षण गरिराख्नु । त्यो पुजारीको लागि छुट्याइदिएको जग्गा र अक्षता नखोस्नु, त्यो अक्षय कोषको रकम पनि नभिकिदेऊ, यी सबै चीजहरु न मरेर गए पनि सन्तान दरसन्तानसम्मै रहिरहोस्, चलिरहोस्, यसैमा तिमीहरुको पनि कल्याण हुनेछ है, भनिराख्याछु ।

➤ हामी किराँत राईहरुकै सन्दर्भमा कुरा गर्दा दशौंको बारेमा विभिन्न खाले तर्कहरु उठ्ने गरेका छन् । यसबारेमा तपाईंको मनमा अडिएर रहेका तर्कहरुलाई पोखिदिनोस् न ।

दशौं मान्ने/नमान्ने बारेमा मेरो विचारमा चाहिँ हुनु त हाम्रा सन्तानहरुले नमान्नु पनि, मेरो चाहिँ परम्परा मान्ने नै हो । नमान्ने हो भने हामी किराँतीहरुले एउटा कुनै पर्व त मान्ने पन्थो होला नि । केही पनि नमानिकन बस्नु त, त्यो त केही पनि भएन नि । दशौं नै नमानेपछि एकथोक त मानिन्थ्यो कि भन्ने मलाई लाग्छ, यहाँहरुको विचार चाहिँ के छ त । अब मान्दै नमान्नु भनिन्छ तानि, ईष्टमित्र, छोरीचेली, ज्वाँइचेला, चिनेजानेका क्षेत्री-बाहुन जम्मै आउँछन् । परम्परादेखि मानिआको, अब नआउहै भन्नु त कसरी भयो त । डाकेको पनि होइन, तर आउँछन् त आफै तिनलाई टीका नलगाई दिए त आफ्नो मननै पनि त मान्दैन नि । यो त चिच्चो हुन थालेछ भन्छन्, अवश्य नै पनि । आफ्नो समाज र संस्कार त बुझेर नै चल्नुपन्थो नि मेरो लाटो बुद्धिले पनि ।

त्यसकारणले दशौं मान्नु त बाध्यता पनि छ मलाई । कि त मैले दशौं छोडें आइन्दा नआऊ है म कहाँ भनेर पहिल्यै पूर्जा (काटेर थमाई) दिनुपन्थो । त्यसो गर्नु पनि हृदयले दिँदैन क्या । सानो माईला (नेवार) ले भन्थ्यो, जहाँ गए पनि तपाईंलाई यस्तै हो । घरमा पनि यस्तै हो, जता गए पनि छोड्दैनन् तपाईंलाई ।

आउँछन् त उनीहरुको श्रद्धाले, पाउँला भनेर त कोइ आउँदैनन् नै । भन्नु त हिन्दुहरुले जबर्जस्ती मान्न लगाएको रे भन्नेसम्म चाहिँ सुनेको छु । तर कुनै हिन्दुले किन मनाउँछस् भनेर आपत्ति जनाएको भए यति सारो यो विषय चर्काउन सुहाउँथ्यो । तर हामी नै उल्टो खेदेर वास्तविकता भन्दा टाढिने चेष्टा गर्दैछौं कि भन्ने पनि लाग्छ कता-कता मलाई त । आजसम्म दशौं छोड्ने पर्ने ठोस कारण यही हो भनेर देखाउन सकेको त कसैले छैन नै जस्तो लाग्छ । त्यसैले यो दशौंको बारेमा हौवा पिट्नु नै मनगढन्ते कुरो होला जस्तो लाग्छ मेरो छोटो विचारले त ।

➤ तिहारको बारेमा पनि उही हो कि, पृथक सोचाइ राख्नुभा'छ ?

तिहार पनि त्यै हो बाबु, छोरीचेलीले डाक्छन् । अब तिम्रो हातको फूल लगाउँदिन है भनेर भनिहाल्नु पनि असजिलो लाग्छ । किनभने श्रद्धाले डाकेको ठाउँमा आफू नजानु र तिहारै नमान्नु त मनले धेरै पनि त दिँदैन नि । आफ्नो माइती बाबुहरुलाई (पैसाको लागि भन्दा पनि) श्रद्धा साथ पूजा गर्ने चेलीबेटीको पवित्र भावनालाई बेवास्ता गरिहाल्नु जो कोहीको मनले त्यति सजिलै मान्दैन पनि । ठीक थियो, अगाडिदेखि नै नमानी आको भादेखि आनन्दै हुन्थ्यो । उबेलादेखि आजसम्म मान्दै आइयो, फेरि बीचमा छोड्दाखेरि अलिकति कस्तो-कस्तो पनि त लाग्छ नै । खल्लै लाग्छ नि । छोरी चेलीहरु पनि त अवश्यै नाराज हुन्छन् नि । यी यस्तै कुराले मेरो त मन भरिएको छ जस्तो लाग्छ, यहाँहरुलाई कस्तो लाग्छ त कोनि ।

➤ माथि उल्लेख गरिएका प्रसंगहरुका संरोफेरोमा रहेर भावनात्मक अनुभूतिमा बहनु पर्दा... ?

मेरो अझ एउटा छोटो विचार चाहिँ मान्छेको जिन्दगीमा नि, दिनहरु त त्यसै पनि बित्छ, कोही कसैको रोएर बित्छ, कसैको हाँसेरै बित्छ । तर हाँसाई र रुवाई भन्ने कुरा स्थायी त पक्कै हुँदैनन् नै । परिस्थितिले अदल-बदल त पाउँछ नै । भनौं, चाहेर त हुने होइन नै । भारी बोकेर गुजारा गर्ने भरियाहरुकै हालत हेरौं न विचाराहरु भारी बोक्न नपाए कति दुःखी हुन्छन् उनीहरु, पाइहालेमा पनि धेरै भारी बोक्न पाए क्या दङ्ग पर्छन्, एक छाक नै भए पनि मिठो-मसिनो खान्कीले बाल-बच्चा खुशी पार्नु पाइने/सकिने भो भनेर । खास त भारी बोक्न नपर्दा सुखी हुनपर्ने हो नि । तर परिस्थिति र बाध्यता भन्ने कुरा सबैको एउटै हेराइले त यथार्थ बुझ्न सकिन्न नि । यी यस्तै वास्तविकतामा बाँच्न बाध्यछौं हामी सबै मान्छेहरु । यति हुँदाहुँदै एक दिन समय आउँछ, सुखले होस् या दुःखले गइन्छ नै । दिन पुगेपछि त जानै पर्छ भनेदेखि कोही बेला त हाँसी-खुशीले भेटघाट गर्न पाउँदा एक दिन मात्र नै भए पनि आनन्द त आउँछ नि हामीलाई हाम्रो दिन सधैंभरि आ-आफ्नो सुरमा बित्यो भने त त्यसको के नै अर्थ रह्यो र । त्यसो त बाँचेको र मरेको केही अर्थै रहेन भन्ने मेरो विचार नि ।

अब भनू न कोही दिनभरि सुखैले बसिरहन्छ, त्यो सुखमा एकैले बसिराखेर के नै मतलब भो र, त्यो त आनन्द भएन नि । त्यसैले वर्ष दिनमा मनाउँदै आको चाड पर्वहरु भनेको एउटा अवसर नै पनि भएकाले तिनलाई फोस्रो आडम्बरबाट चाहिँ जोगाउँदै मनाउँदै लैजानु चाहिँ बुद्धिमानी हो जस्तो लाग्छ मलाई चाहिँ ।

➤ आजसम्म कुन-कुन देशहरुको भ्रमण गर्नु भएको छ, सबभन्दा

बढी मन परेको देश र मन पर्नुको कारण ?

आजसम्ममा हडकड, सिंगापुर, बेलायत, भारतको विभिन्न ठाउँहरू (दार्जिलिङ, नयाँदिल्ली, कलकत्ता, आग्रा), पाकिस्तानको (रावलपिन्डी, लाहोर, उर्जास्तान) । यी मध्ये मलाई सबभन्दा बढी चाहिँ सिंगापुर नै राम्रो लाग्यो । किनकि त्यहाँका मानिसहरू सभ्य र धनी, सुघर सफाइमा ज्यादै अगाडि रहेछन्।

➤ चुचु स्वयम्ले भनि नै सक्नु भो, यतिका पाको उमेर अनगिन्ती कामहरु गरिसक्नु भो, अझै कुनै त्यस्तो बाँकी काम गर्न पाए हुन्थ्यो भन्ने मनमा छ कि ?

छैन बाबु पटकै छैन, जेजति गरें नि, यसैमा सन्तोष छु म । मैले भनिहाले नि, अब मैले न कमाउनुछ, नगुमाउनु नै छ । जे छ, भगवानको खटनमा म सन्तुष्ट छु । फाइदा लिनु पर्ने र फलिफाप हुन पर्ने र केही त्यस्तो लालसा मनमा रहेको छैन पनि ।

➤ आजकल फूसदको क्षेण के-कसरी बिताउनुहुन्छ ?

आजकल त म बढी जसो फूसद नै रहन्छु, पत्रिका पढ्छु, समाचार हेर्छु, इष्टमित्रहरु भेट्न आउँछु । बातचित् हुन्छ । बाँकी समय भगवानको नाम लिन्छु । हे बुद्ध ! तिमि जन्मेको मुलुकमा के भाको नि यस्तो भनेर प्रार्थना गर्छु ।

➤ आनन्दले दिन बिताउँदै अतित्लाई सम्झदा तपाईं कुन प्रसङ्गलाई भक्त्याँस्स सम्झनुहुन्छ ?

हो त नि, म कहिले काहीं एकलै मनमनै बात् माछु क्या, बाबुले भने भैं एक पटक मेरो सालोको मीत (चम्पक र पाण्डव सुनुवारको बुबा) अस्पतालमा आएका रहेछन् । उनले सोधे, तपाईंको कति जना छोराछोरीहरु छन्, कहाँ-कहाँ के गर्दैछन् ? मैले सबै बताइसकेपछि उनले भने, "तपाईं त बहुत भाग्यमानी हुनुहुँदोरहेछ । तपाईं स्वयम् कप्तान् मान्छे घरको स्थिति भलै कमजोर होला तर तपाईंलाई दुःख पाको छ भन्दैनन् नि कसैले । त्यसमाथि आफ्नो छोराछोरीहरु एक-से एक आफ्नो खुट्टामा आफै उभिने भइसकेका छन् । यस्तो त धेरै मान्छेहरु मध्ये थोरैमा मात्र हुन सम्भव छ । नत्र त्यति सन्तानमा एउटा न एउटा अर्घेलो निस्कन पनि त सक्थ्यो । त्यसैले तपाईं त आफूलाई सुखी ठान्नै पर्छ" भनेको कुरालाई सम्झन्छु । नभन्दै आजसम्म पाँचै भाइ छोराहरुले गरी चाहिँ खाएका छन् भगवानको कृपाले । मत गाउँ मै बस्ने विचार गरेको थिएँ बाबु । छोराहरुले तपाईं यहाँ नआउने भए हामी फेरि आउँदैनौं भनेपछि बाध्य भएर यहाँ आएँ र आजसम्म राम्रै छ भगवानको कृपाले बाबु ।

➤ निकै लामो खोजी-नीति गरी आफ्नो नाछिरीड तर्फको इतिहास (वंशावली) पत्ता लागेको कुरा सुन्नामा आयो । यो के-कसरी सम्भव भयो होला ?

अनेक प्रयासहरु विफल भएपछि र सोधखोजको लामो दौरानमा त्यहाँ पावैमा फिलाघरे नामको धामी रहेछन् गरे । उनले मेरी फुपू-बज्यूको नाम लिंदा सम्दु (पितृहरुलाई बोलाउने काम) गरिकन हाम्रो वंशावलीको भेद खोलिदिएछन् । पूरै चिन्ता गरी भएभरको प्रेतात्माहरुलाई नामैबाट बोलाउने गर्दा रछन् नि त । फुपू-बज्यू 'लाग्राछी' चाहिँ सोताङ्गमा विहे भएको रहेछ । पहिले मेरो बाबुहरु पनि गा'को नि पावै, त्यही बेला काइला बाबुलाई माथि (पावैमा) नै राख्ने कुरा पनि भा'को रैछ । तर आमाले "तँ माथि नै रहन्छस, म

मरेकोसम्म तँलाई थाहा हुँदैन" भनेपछि राख्नु मानेनछन् । पछि आउजाउ नै टुट्यो-नै ती धामी हुनाले वंशावली जोडनसम्म चाहिँ सकियो । त्यसपछि मैले रक्सी र केही पैसा पठाएको थिएँ । रक्सी मात्र स्वीकारेर पैसा लिन चाहिँ मानेन छन् । पछिबाट फेरि सेतो फटा सहित् एक सरो फेर्ने कपडा पठाएको थिएँ । पाएर भनेर खबरसम्म पाएँ । तर दुर्भाग्य, उनी अपाङ्ग (हात खोरण्डो) भएकाले उपचार गराउन यहाँ बोलाउदा आइपुग्न सकेनन्, अखेरी मरि पनि गएछन् पोहोरको साल त ।

➤ पुस्तौंदेखि दुमी-खारुबु पाछाको चुलामा रहदा-रहदै अहिले नाछिरीडतर्फ आफ्नो वंश भेट्दा के-कति गर्व लागेकोछ तपाईंलाई ?

उहिले बुढापाकाहरुले भन्थे क्या, "जात् दिने राजा : भात दिने भाइ" आफ्नो दाजु-भाइ पाउँदा गर्व त अवश्य नै लाग्नु पर्ने हो । तर पनि खासै केही पनि परिवर्तन आको छैन मेरो सोचाइमा । किनकि मेरो वंशहरु बसेको थाप-थलोमा पुग्नु पाए आफूमा भित्रदेखि मनले केही नयाँ विचार जन्माउँथ्यो पनि होला । तर आफू पुग्न सकिएन । त्यसमा पनि दूमीलाई मैले आफ्नै घर जस्तो सम्झेको छु । पर सम्झेको चाहिँ पटकै छैन नि ।

➤ मनमा भावी इच्छा केही छन् कि ?

अहिलेसम्मको मेरो जीवन भोगाइमा म सन्तुक्त नै मान्छु । अब के नै चाहिन्छ र, के नै लानुछर । सिर्फ धर्मकार्यहरु गर्न पाएदेखि त्यति हो । गरिबहरुलाई यसो केही दिन पाएदेखि मलाई सन्तोष लाग्छ । बिहान पनि कसैलाई केही दिएर खान पाए हुन्थ्यो नि भन्छु । मलाई कहीं जाँदा पनि यसो केही दिन पाउँ भन्ने लाग्छ । किन, उसलाई दिएर म भोकै बस्नु पन्थ्या छैन नि । दिनुपर्छ भन्ने चाहिँ मेरो भावना छ । दान-पुन्य गर्न पाए हुन्थ्यो भन्ने छ मनमा ।

➤ अनि केहि कामना पनि छन् कि मनमा ?

त्यै हो, इष्टमित्र नफाटून, बसै आ-आफ्नै मानो खाने भएपछि जति बढी इष्टमित्र छन्, ती सबैलाई पाल्नु त पर्दैन नि मैले, नपर्ने भएपछि बाँचिन्जेलसम्म सबै हाँसोखुशीमा बाँच्न पाउँ । सबै चिने-जानेका शुभेच्छुहरुसँग मित्रता गाढा भैराखोस् हगि । प्रथम त मलाई कोही मेरो सत्रु छ जस्तो लाग्दैन । यदि अन्जानमा कोही बन्न पुगेका रहेछन् भने पनि तिनले नै पनि कहिल्यै दुःख नपाऊन् । सबैसँग सम्बन्ध सुमधुर नै रहिरहोस् ।

➤ तपाईं त आध्यात्मतर्फ पनि चासो भएको मान्छे, के प्रार्थना गर्नुहुन्छ भगवानसँग ?

बाबु, मनमा अब त सिधै हरैराम जप पाए भो । मलाई नि "अरुमा नभुलाइदेऊ, भगवान मनमा लाइदेऊ" अरु भन्फटमा नलाइदेऊ, सधैं भगवान नै जप पाउँ । ईश्वर भगवान जप पाएदेखि म खुशी हुन्छु । सबैको हीत होस्, प्राणी जाति सबैको कल्याण होस्, कसैले दुःख नपाऊन्, यहाँ छ मेरो मनको भावना पनि ।

➤ मनमा कुनै पश्चाताप पनि लागेकोछ कि ?

पाका पुर्खाहरुबाट धर्म-संस्कृतिदेखि किरात इतिहासकै धेरै ज्ञान थिए । तर दुर्भाग्य न कुनै अग्रजहरुले लेखेर राखे, न त हामीले नै राख्यौं । आखिर जानाजानी हामी सबैले गुमायौं ती सबै

नधीहरु । यसैमा मलाई पश्चाताप लाग्छ, क्या बाबु । अब भन्नुं न भाकिपा/माखिपा कुकुरको नामबाट माक्पा गाउँको नाम रह्यो त भनिन्छ, खोई त्यो कुकुरको बारेमा नालीबेली कसलाई सोध्ने ? कसले भन्दिने ?

➤ जीवन भोगाईको सिलसिलामा सम्भनामा रहेका र बिसर्न नसकेका केही त्यस्ता क्षेणहरु पनि छन् कि ?

खै बाबु, हुनु त देको कुरा नगर्नु भन्छन्, तै पनि बाबुले सोधिहाल्नु मो हगि, साथी-भाइहरु भेट गर्न आउछन्, कतिले सारो गारो पर्दा साथ नहयोग पनि माग्छन् । यसो २,४ पैसा भा'को दिएर मन राखिन्छु पनि । कोही त रुन्छन् नै पनि, अनि रुपपछि त, म कमलो मनको मान्छे, यसो आफूसँग जे-जति भाको दिएर चित्त बुझाएर पठाउछु । तर जो रुन्छ, नि त्यल्ले पैसा फाउदोरहेनछ, यो समैमा नि । त्यस्तो-त्यस्तो पनि भा'छ नि । तर पनि एकदिन त्याएर कसो नदेलान् त, बुझाउनु आउलान् नै भन्छु । किन, जस्तो सुकै अवस्था आइपरे पनि एकदिन न एकदिन त प्राण जान्छ, गा बेलामा त ऋणको भार सम्भ्रदै सास जानु त सजिलो होला जस्तो भन्दैन नि मेरो विचारमा त ।

➤ दुकिराफ, इसिलिम परिवारलाई कुनै सुभाब तथा सन्देश दिन चाहनुहुन्छ कि ?

तपाईंहरु हुनाले दुमी किरात राईहरुको पहिचान बढ्दै सबै गम्पो हुने भो, सुरक्षित रहने भो । यसमा चाहिँ मलाई साह्रै गर्व लागेको छ । भनुड, तपाईंहरुको यो मेहनत देखेर मलाई ठूलो आत्म-सन्तुष्टि मिलेको छ । किनकि विद्वान भैकन तपाईंहरुले साँच विचार पुन्याउनु भाकोछ । यो काम भनेको सामाजिक काम, उसै त सामाजिक काम भनेपछि तकिन खोज्ने हाम्रो स्वाभाव रहदै आएको बेलामा चिन्ता मात्र गरेर हुँदैन नि, गर्नलाई जन्मनु पनि त पन्यो, जो कोहीले पढेको छ मात्र भनेर कहाँ हुन्छर यस्तो काम । मुखले गर्छु भनेर मात्र पनि हुँदैन । पहिला त त्याग नै चाहिन्छ नि,

चित्त हुनुपन्यो । जुन तपाईंहरुले गर्नु भयो यो सदाका लागि रहन्छ, कहिल्यै मर्दैन ।

➤ इसिलिम मार्फत् सम्पूर्ण किराँत सन्ततिप्रति कुनै सुभाब वा सन्देश दिन चाहनुहुन्छ ?

माझ किराँतका सन्तान् हामी धेरै पिछडिएर रहेकाछौं । भावी सन्ततिहरु भौतिक र आध्यात्म दुवै दर्शनबाट परिचालित हुन सक्नु । नकि भौतिक सुखसयलमा मात्र डुबुल्कि मारेर आफ्नोपन गुमाएर बाँच्नुको औचित्य रहन्न । त्यसैगरी आधात्म चिन्तनमा मात्र पीडेर समयलाई नचिन्नाले नै पनि आफ्नो अस्तित्व कुंजिन सक्छ । हालको परिस्थितिले नै पनि हुन सक्छ, नयाँ पिँढीले राम्रो बाटो अँगालेका छैनन् नि । यिनले गर्नुपर्ने कामहरु अति धेरै छन् ती राम्ररी बुझिकन लाग्नु । तपाईंहरुको यो अथक प्रयासले निरन्तरता पाई राखोस् । पिछडिएका जनजातीहरु वीच गरिएको यस किसिमको संस्थागत सामाजिक योगदान र कृतिहरु निश्चय नै अमर रहनेछन् र तपाईंहरुको गुण भावी पुस्ताले कहिल्यै बिसर्ने छैनन् । यसको साथ-साथमा म सम्पूर्ण दुमीजनलाई यसै पत्रिका मार्फत् यो भन्न चाहन्छु कि यस किसिमको उदाहरणीय कामको प्रसंशा गरी भावी दिनहरुमा दुकिराफ, इसिलिम परिवारलाई आफ्नो मूलघरको रुपमा पुस्तौं-पुस्तासम्म बचाई राख्न सक्नु ।

➤ वर्तमान देशको परिस्थितिको मूल्यांकन के कसरी गर्नु भएको छ ? यस बारेमा केहि भन्न मन लागेको छकि ?

हेर्नाँस् त, कसको चित्त दुख्दैन, आफ्नो भाइ आफैले मारिराख्या छन् । अब को मन्यो त नेपाली मन्यो, दाजुभाइ मन्या छन् । जीत कसको त भन्दा कसको न कसको, तर क्षति त हाम्रो आफ्नै हो नि । मर्दा सर्वसाधारण गरीबहरु नै मारिराख्या छन् । यै चाहिँ मलाई साह्रै पीर लागेको छ मनमा । साई बाबा कहाँ गएर विन्ती गरें पनि, प्रभु हाम्रो नेपालमा के हुन लागेको होला यस्तो भनेर । मूचि ।

विजयादशमी तथा शुभ

दीपावली २०६० को

शुभ उपलक्ष्यमा समस्त

देशवासीमा हार्दिक मंगलमय

शुभकामना व्यक्त गर्दछौं ।



बेबिलोन नेशनल स्कुल परिवार

शान्तिनगर, काठमाडौं-३४

फोन ४४८९९७३, ४४९८९०५

विजयादशमी तथा शुभ

दीपावली २०६० को

शुभ उपलक्ष्यमा समस्त

देशवासीमा हार्दिक मंगलमय

शुभकामना व्यक्त गर्दछौं ।



कोटेश्वर बहुमुखी क्याम्पस परिवार

कोटेश्वर, काठमाडौं-३५

Traditional and modern knowledge, two inseparable sisters

Alban Ada von Stockhausen & Marion Wettstein



During our visit to Baksila this summer, we were happy to find that the situation of modern education in Baksila is steadily improving due to the reopening of the Boarding school and progress in the other educational institutions. With a lot of admiration we saw the local teachers passionately dedicating their energy to the teaching of the students. And not only them, but also the students seem to have a strong interest in following the curriculum and using the library.

But is this “modern” education the only key to a future which allows people to succeed as members of their community or is it only there to make people leave their cultural context and society, with the dream of taking part in modern city life and working environment? What is education about and what should be its aims? Isn’t the current situation often that people wanting to profit from modern education actually have to leave their village and migrate to work in Kathmandu or other city-areas? Shouldn’t education allow people to develop their own environment and community further and not be dependent on the ready-made infrastructures of big cities?

But what does development of the own surroundings mean? Is it only the picking up of western traditions and economic, capitalistic thinking, or should development take the own cultural traditions as a base and bring them into a new time? To use them to build up

and strengthen the traditional cultural identity? We think that this is the key element of sustainable development: to use **modern education as an instrument for lifting traditional cultural identity into a modern stage.**

Manifestation of culture

In consequence, this raises another question:

What is traditional cultural identity in the case of the Dumi-Rai? As strangers we certainly have no right to define this identity but as anthropologists we can try to describe from an outside view, some of the elements which we consider as central to cultural identities.

One very important example we witnessed in the Dumi-Culture, was the mythology, which is often embedded in the landscape with its local gods and goddesses, the general world view with its justifications of social stru”@”@

With every new generation, bigger parts of this great heritage will be lost. During our stay we noticed that especially the young people hardly know more about traditional culture than what the daily necessities demand them to know.

With every new generation, bigger parts of this great heritage will be lost. During our stay we noticed that especially the young people hardly know more about traditional culture than what the daily necessities demand them to know. So, what is their Dumi identity being built on? Can an identity which is built on such loose grounds, withstand the influences and temptations of modern mainstream? We think that a strong local identity serves the community, the region and the whole country.

Cultivating cultural memory

Unfortunately, local knowledge doesn't stay alive just by itself, which means that everybody has a responsibility to contribute his or her share in the process of remembering. These processes can be carried out by single persons in their family or clan surroundings or can be institutionalized like in the exemplary institutions of Dumi Kirat Rai Funsikim, this ISLIM-magazine or the Bunkama Cultural Society.

Key persons like the Dhamis, old people or other people of great knowledge should be honored as they are the ones, which hold the cultural memory of a whole society. Sitting with them, having a cup of tea and listening to their stories or attending rituals will empower you to become a key person of Dumi Culture yourself and carry on your great ancestral knowledge to future generations. Another possibility of cultivating heritage would be to actively collect data in different forms about your culture.

This is the way; we as anthropologists try to help keeping Dumi culture a vivid culture. We do this by writing books, taking photographs, films or audio recordings and putting them into an archive, which will always be accessible. But not only we can do that, every one of you can do it as well. Why don't you start to collect old objects of everyday life in a central archive in your village rather than letting them rot away?

Write down what you know, what your parents and grandparents know, or provide your knowledge to people who can write it down for you. This, collected knowledge will be kept in an accessible place for everyone and especially for the future Dumi generations and help them remember

who they are and where they come from.

To be aware of your past means to be strong for your future.

The inseparable sisters

However, in order to access and understand the importance of the traditional knowledge and heritage, modern education can be of great help. Mastering the English language and the thinking traditions of western and Asian scholars will enable people to use modern literature and sciences to understand their own Dumi-culture and see it in relation to other cultures in their region or in the rest of the world. Learning about the traditions of western and other cultures will hopefully help the

people realize, how rich, morally valuable and highly admirable their own culture in fact is. And they may also start to question themselves, whether modern western culture really is as developed and advanced as it always claims to be.

In this sense, local and modern knowledge are two inseparable sisters. And as in every family, sisters tend to fight some times, being jealous on each other. But in the end the relation of the sisters will be marked by appreciation of each others importance and the strong band of trust, which ties a family together. From what we have witnessed in Baksila this summer, we believe that the Dumi Rai Education consists of two equally strong

sisters, who will always stick together and help each other when needed: Didi (elder sister) Tradition will always watch the heritage of her family and Bahini (younger sister) Modernity will run happily into new experiences. And when they meet in the evening at the kitchen fire, they will sit and talk and combine their knowledge to be prepared for a new day. मुची ।

Key persons like the Dhamis, old people or other people of great knowledge should be honored as they are the ones, which hold the cultural memory of a whole society. Sitting with them, having a cup of tea and listening to their stories or attending rituals will empower you to become a key person of Dumi Culture yourself and carry on your great ancestral knowledge to future generations. Another possibility of cultivating heritage would be to actively collect data in different forms about your culture.

सहयात्री

✶ गुणराज राई
खाँदबारी-११, संखुवासभा



कुरा प्रष्ट थियो, आफ्नो गन्तव्यमा पुगेपछि छुट्टिनुपर्छ र एउटा आशा केवल आशमा निराशा मात्र हात पर्छ भन्ने । तर पनि एक तमासको भुमरी मभिन्न उठेको थियो उनीसँग अकस्मात बसमा एउटै सिटमा बसेपछि । मलाई थाहै थिएन मेरो सिटमा बस्ने अर्का यात्रु पुरुष या महिला छन् भन्ने । म सिटमा बसिरहेको बेला एक परिपक्व जस्तो देखिने एक पुरुष आएर 'एक्स्युज मी' भनेपछि, म के भन्ने के नभन्ने रणभुल्लमा परेको थिएँ र म संकोचले नबोली भ्रूयालतिर सरेकी थिएँ ।

यात्रा टाढाको थियो । चाडपर्वको बेला भएकोले अरु बेलाभन्दा बसमा खचाखच यात्रु थिए । म धनकुटा जाने भएकाले हिलेको गाडीमा चढेको थिएँ । सायद ती पुरुष पनि उतैतिरका होलान् भन्ने ठाने मैले । तर संकोचले सोध्न सकिन । लामो यात्रा तर बाध्यता एकलै हिँडनुपर्ने । साथीहरु अधिल्लो दिनको गाडीमा गएका थिए । ममात्र गाडी छुटेकाले त्यो दिन एकलो परेकी थिएँ । वर्ष दिनको चाडको बेला काठमाडौँमा उर्राँठलाग्दो बसाइ हुन्छ भनेर मेरा दाइहरुले कुरा गर्नुहुन्थ्यो । त्यसैले म जसरी भए पनि घर जान तयार भएर त्यो बसमा टिकट मिलाएर बसेको थिएँ ।

एउटी नारी एउटा अपरिचित पुरुषको साथमा एकलै त्यति लामो यात्रामा जुटनुपर्ने । मलाई धेरै संकोच लागिरहेको थियो । समाज र हाम्रो रीतिरिवाजले नै त्यस्तोविधि संकोच सिकाएको थियो त म पनि त्यसको सदस्य न थिएँ । ममात्र निर्धक्क भएर कहाँ हिँड्न सक्थेँ । मनमा अनेक तर्कना खेलाएर डर र संकोच मिश्रित स्थितिमा यात्रा गरिरहेँ ।

गाडी चलेको एक घण्टा भैसकेको थियो । तर अफसम्म 'एक्स्युज मी' भनेबाहेक ती पुरुष मसँगएक शब्द पनि बोलेको थिएनन् । उज्यालो छउज्जेल उनी अगाडि बाटोबाहेक केही पनि हेर्दैनथे । मैले त भन्नु बोलाउने कुरै भएन ।

गाडी एउटा चिया चमेना गृहतिर गएर रोकियो । खलासी भन्दैथियो- 'चिया नास्ता गर्नुहोस् है, गाडी अब अर्को ठाउँ रोकिदैन ।' मलाई लाग्यो केही खाउँ । म निस्कनलाई ती पुरुषले उठनुपर्थ्यो । त्यसैले मलाई भन्न कर लाग्यो 'एक्स्युज मी' । 'ओ सरी' भन्दै ती पुरुष उठे र बाटो छोडे । गाडीबाट निस्केपछि नास्ता हेरेँ । केही खानसक्ने किसिमको थिएन । त्यसैले म त्यसै फर्केँ । सिटमा बस्नलाई ती पुरुषले फेरि उठनुपर्थ्यो । त्यसैले मैले 'सरी' भने । ती पुरुष भन्दै थिए 'नो म्याटर' । यसरी दोहोरोसंवाद तर केवल औपचारिकताका मात्र चल्दै थिए ।

पुरुष थिए उनी । त्यसैले बस्नेबित्तिकै प्रथम भएर नै सोधे उनले 'तपाईं कहाँसम्म ?' मैले भने, 'धनकुटा' । अपरिचित भए पनि ढाँटनु उचित ठानिन । त्यसैले सत्य भनेँ । मैले पनि सहास गरेर सोधे- 'तपाईं नि ?' उनले भने, 'म धरानसम ।' फेरि सोधे-

'तपाईंका साथीभाइ कोही छैनन् ?' 'छैनन्, हिजै गए । गाडी छुटेर मचाहिँ आज जाँदैछु ।' 'ओहो' उनको सहानुभूतिको उद्गार थियो । 'लामो बाटो, छोरी मान्छे, एकलै हिँड्न हुन्न नि । यसको मतलब मैले नारीलाई निरीह भनेको होइन । प्राकृत रुपमा, सामाजिक रुपमा र सांस्कृतिक रुपमै नारी पुरुषभन्दा कमजोर भएकोले मात्र भनेको हुँ । नरिसाउनुहोस् है । एकैचोटि त्यति लामो वाक्य बोलेका थिए ती पुरुषले । 'किन रिसाउने, ठिकै त भन्नुभयो' मेरो समर्थनयुक्त उत्तर थियो । तर यस्तै भयो । मनमनै भनेँ ।

यसरी बोल्दै जाँदा मनको संकोच पनि कहाँ गयो, पत्तो भएन । गाडी आफ्नै गतिमा थियो । कुरा गर्दै जाँदा उनी काठमाडौँको एक उच्च माविमा अध्यापन गराउँदै आएका व्यक्ति रहेछन् । मैले पनि काठमाडौँमा पद्मकन्या क्याम्पसमा बी.ए. दोस्रो वर्ष अध्ययन गर्दै गरेको कुरा खुलाएँ । त्यति बोल्दासम्म ममा एक किसिमको सन्निकटताको भावना अनायासै आउन थालेछ । र, म बढी नै खुलेर पारिवारिक कुरा पनि गर्न थालेछु । तर पछि आफैँलाई संहालेँ । उनी त त्यति कुरा खोल्दैनथे । लोग्ने मान्छेहरु प्रायः त्यसरी कुरा एकैचोटि खोल्दैनन् पनि । नभएकोले देखाउँछन् भन्ने सुनेको थिएँ तर ती पुरुषमा देखावटीपना र बनावटी कुराको छनक पनि पाइन मैले । भन्नेपर्ने स्थिति आएपछि मात्र पढाउने कुरा पनि खोलेका थिए उनले ।

मध्यरात भैसकेको थियो । उनी निदाइसकेका थिए । म भने कल्पनामा धेरै बगिसकेको थिएँ । एउटा वयस्क नवयौवनाले के सोच्छे, उही रमाइलो घरसंसार जहाँ नारी र पुरुष आफ्नो सुख कुख साटेर बाँचुन् । आफ्नो जीवनसाथी यस्ता हुन्, जो अरु कोहीका नहुन् । त्यस्ता राम्रा, व्यवहारमा, पढाइमा, रुपमा, सबैमा । उनी पनि मेरा सपनाका राजकुमार जस्ता नै थिए । कद सानै भए पनि, अनुहारमा त्यति वान्की नभए पनि स्वभावमा कुनै खोट थिएन । यदि अन्य कुनै पुरुष भएका भए मबाट फाइदा लिने प्रयत्न गर्थे होलान् । कुरामा त्यस्तै तेल घस्थे होलान् । प्रभाव पार्न कुनै यत्न गर्थे होलान् । तर उनले त्यस्तो केही गरेका थिएनन् । एउटा अभिभावकजस्ता भएर यात्रामा साथ दिए । उनी निदाइरहेका थिए । बसको चलाइसँगै र निद्राको चापले घरी उनको शिर मेरो काँधमाथि पर्थ्यो । म मौन थिएँ । एक किसिमको स्पर्शको आनन्द नशामा तरंगित हुन्थे । विपरित लिंगी न थियो साथमा । भन्नेले जे भने पनि मलाई त्यस्तै भएको थियो । पुरुषसँगको सहयात्रा, पहिलो अनुभव । मलाई लाग्यो कतै ती पुरुष मेरै लागि भगवानले यसरीयात्रामा जुराएका त होइनन् ? संयोग भए पनि, किन किन मेरो मनले उनलाई साँढे नजिकको जस्तो ठानिसकेको थियो । थाहै नभई मेरो मनमा उनीप्रति यस्तो भावना जागेर आएको थियो । म चाहन्थे उनले मेरो मन पढ्न सक्नु । अपनाउनु मलाई उनी र

बसाउन् यस्तो घर जहाँ खुसी नै खुसी फलून् । म एककासि आफ्नै आफ्नै कल्पनादेखि लाजले पानी भएँ । तर उनी मेरो काँधमा टाउको राखेर निदाइरहेका थिए । अकस्मात भस्किएर भने 'सरी' । मलाई त लागेको थियो, भनौं 'ठिकै त थियो' तर त्यो मनैमा रह्यो । अब त मेरा ढुकढुकीहरु बढ्दै थिए । केही भन्नुं जस्तो लाग्यो । तर लाग्यो भन्ने कसरी । उनले स्वीकार्नुं पनि त प्यो । उनी नै पनि त ठीक छन् भन्ने कुरा एकैछिनको व्यवहारले थाहा हुन्छ र ? प्रभाव पार्न यस्तो भद्रपन देखाएका पनि त हुनसक्छन् । अर्कोतिर बढी उनीप्रतिको मेरो आकर्षणले नै मलाई मारेको थियो । उनको कुरा गराइ, बोभिलो र मिठासपूर्ण वाक्य संयोजन सुन्दै उच्च व्यक्तित्व जस्ता लाग्ने ती पुरुषलाई कसरी शंका गरौं ? अर्कोतिर, मनले आफैलाई धिक्कार्यो ।

हाम्रो समाज नै यस्तो छ कि स्त्रीहरु कुरा मनमा गुम्याएर बसुन् भन्छ । साहसी कुरा पुरुषले गर्छ भन्छ । त्यसैले म मनमा आगो सल्के पनि ताप सहेर बस्नुपर्ने स्थिति थियो । यदि मनको कुरा मैले पहिले गरें भने ती पुरुषले अन्यथा सम्झने हुन् कि ? या उनले मलाई हेर्ने दृष्टि नै अर्कै छ कि ? यस्तै प्रश्नहरु मनमा ज्वारभाटासरि चलिरहे । म चाहन्थे यस्ता कुरा उनैबाट आउन् र म नजानिँदो पाराले आफ्नो सहमति व्यक्त गर्दै जाउँ । तर उनी निद्रामा नै थिए । फेरि उही मेरो काँधमा शिर राखेर । अनायास मनमा यस्तो भाव आयो कि मेरा हात उनका मुहार सुम्सुम्याउन उठेछन् । तर मैले फेरि सावधान भएर उठिसकेको हात तल झार्ने । आफैलाई सोधें, उनी यति शान्त छन् तर तँ किन यसरी अधिर ? यसको उत्तर मसँग थिएन । एक अपरिचित पुरुषसँग पहिलोपल्ट लामो यात्रामा हिँडेकी थिएँ । बस त्यति धाहा थियो । अर्को केही थाहा थियो भने म उनलाई चाहन्थेँ । कुल, घरान, उनको मन केही सोध्न मलाई मन भएन । मनमा यति मात्र थियो, उनी मेरा होउन् भन्ने । किनभने औसत नारीले जस्तै म चाहन्थेँ मेरा पुरुष त्यस्ता हुन्, जो औसत पुरुषभन्दा फरक हुन्, उनीजस्तै । शालिनता थियो, शिक्षा र भोगाइहरुको उपज हुनसक्छ । आत्मविश्वास थियो दक्षताको खास हुनसक्छ । के थिएन जागिर थियो, आफ्नो किसिमको छुट्टै व्यक्तित्व उनीसँग थियो । उनीसँग संगत गर्ने नारीहरुमा थोरै समयमा नै एउटा छुट्टै आशा जागेर आउने व्यवहार र व्यक्तित्व थियो उनको । बस त्योभन्दा बढी मेरो रोजाइ पनि त थिएन । म सोच्दै थिएँ, मन र संयोगहरु यसरी किन जोडिन्छन्, अकस्मात ? ती संयोग जो केवल संयोग हुन्छन् र मन हुन्छ छिया छिया । आखिर भोलि छुट्टिनु छ । केवल हामी यात्री न थियौं । पथ एउटै तर गन्तव्य फरक । र, पनि मनमा यस्ता कुरा किन खेलछन् ? मनभरि प्रश्न प्रश्न उठ्थे । तर मनको अर्को कुनामा उनीप्रतिको चाह यति गाढा भैसकेको थियो, म अब त पागल हुन्छुजस्तो ।

गाडी रोकिएको थियो र सबै यात्रुहरु बाहिर दिसा पिसाब गर्न निस्किएका थिए । नजिक एक पसल भएकोले म पसलमा केही किन्न चाहन्थेँ । ती पुरुष निद्रामा नै थिए । मेरो काँधमा उनको शिर अझै थियो । शायद उनलाई पत्तो थिएन, उनी त्यो हालतमा छन् भन्ने । हठात् मेरा हात उनको पाखुरा समात्न पुगेछन् । म आफैँ भस्कि भएँ । उनी पनि मेरो हातको स्पर्शले बिउँभेछन् र भने 'सरी' । मैले भने 'नो म्याटर' । 'एक्स्युज मी'

मैले भने । उनी उठेर भने, 'बाहिर जानुहुन्छ ?' मैले भने 'हजुर' । त्यसपछि म निस्किएँ । पछि देखें, उनी पनि निस्किएछन् । म चाहन्थे त्यहीँ बाहिरै उनलाई आफ्ना कुरा भनौं । तर मेरो त्यतिस्ममको हिम्मत थिएन । नारी न थिएँ, त्यैपनि नेपाली समाजमा हुर्केकी । त्यही पनि भने 'केही खानुहुन्छ ?' उनले भने- 'नो थैंक्स' । 'लिनोस् न प्लिज' मेरो आग्रह थियो । उनी पनि मान्छे न थिए । पुरुष । एउटी नवयौवनाले उनलाई आग्रह गर्दैथिएँ । हार्न नसकी मेरो हातको चिजबल थोरै लिएर भने 'थ्यांक्स' । 'युआर वेल्कम' मैले भने । के थाहा उनलाई त्यो वेल्कम हृदयको वेल्कम थियो । प्रत्येक ढुकढुकीमा उनी बसिसकेका थिए । गाडी छुट्टेने बेला भैसकेको थियो । त्यसैले हामी गाडीमा फर्कौं । ढकढक, ढकढक, खालसी उसको गुरुजीलाई इशारा गर्दैथियो । गाडी मूलसडकमा आएपछि आफ्नो रफ्तारमा गुड्न थाल्यो । म रातभर निदाएको थिएन । तर उनले निद्रा पुन्याइसकेका थिए । उनले कुरा उठाए 'आईएम सरी निद्रामा के के भएछ, थाहै भएन ।' मनमा थियो, जे भाथ्यो, ठिकै भाथ्यो । तर भने- 'भैहाल्यो नि के भो र । निद्रामा त्यस्तै हुन्छ' भनेर क्षमा दिएको औपचारिकता निभाएँ ।

बाटो छोटिँदै थियो । सबै आफ्नो गन्तव्यमा उत्रने सुर गर्दै थिए । उनको पनि गन्तव्य नजिक आउँदै थियो । त्यसैले म अधिर थिएँ कि हाम्रो संयोग वियोगमा छुट्टिँदैछ । ती मेरा उकुस मुकुस केवल प्रसंग नमिलेको कथाको कथ्य जस्ता हुनेछन् । मलाई लाग्यो अब त भन्नुपर्छ । तर मेरो साहस थिएन । भन् उनी ओर्लने बेला आउँदै थियो । म छटपटिँदै थिए । के गरौं, के नगरौं, भनौं कि नभनौं । भनौं कसरी भनौं । भने पनि सुनेपछि उनले के प्रतिक्रिया दिनेहुन् । ढुकढुकी बढ्दै थियो । आफैँ रातो पियो हुँदै थिएँ । सास स्याँ स्याँ हुँदै थियो । अकस्मात मैले भनेछु 'एक्स्युज मी !' उनले भने 'हजुर' म रोकिएँ । उनले मेरो अनुहारको भाव पढेछन् । र, भने 'केही भन्न खोज्नुभएको हो ?' म बोल्न सकिन केवल 'म...म...' भनेर अड्केछु । म भण्डै पागल जस्तै थिएँ । यस्तै अवस्थामा मैले सुने 'सरी मिस म तपाईंको आसयमा गल्ती छैन भने म म्यारिड हुँ ।'

गीत

सुम्निमा-पारुहाड

शब्द : भूपाल राई

सङ्गित : जीतेन दुमी राई

मट्टिको कसम् शिरोपर तीन-चूलो तीर्थधाम्
हरबखत् दाहिनी भैरहून् सुम्निमा-पारुहाड

मुन्धुम्मा हेर हर मन्त्र सृष्टिको गाथाछ
तान् बुन्ने चेली तयामा माईतिको कथा छ
पहिलो खाँबो गाडेको यै थलो पितृ माड
हरबखत् दाहिनी भैरहून् सुम्निमा-पारुहाड

सुम्निमा शिरमा राखेर ढोगेको मूलभुमी
आकाश जस्तै अनन्त पारुहाड पूजेको
बाँचिञ्जेल हामी मूलबासी तिनैका दरसन्तान
हरबखत् दाहिनी भैरहून् सुम्निमा-पारुहाड

मूचि ।

होपुआडा चामुदुम् तुम्

नेत्रमणि दुमी राई
माक्पा-६, नोरुङ्ग, खोटाङ्ग



दुमो नुलू छुक्ना निरि मिम्ना लुम्तोम्
मडा होपुआडा चामुदुम् तुम्
ना छुकु मया ये गका त्रिचिलि
भिँखोयो ग माम् मो तुम्
भिँसोका चामुदु आम्ना, चामुस्सोका यो
मिम्ना लुम्तोम् माम् तुम्
खम्गोभाल, जेडु-जेडु हेडा क्वाम्लाडा व चामुदुय
सेन्दु-सेन्दु हेडा मिक्सिलाडा व चामुदुय
डिङो- डिङो हेडा डिचोलाडा व चामुदुय
मिन्दु-मिन्दु हेडा नुसिलाडा व चामुदुय
खई, भिसोका चामुदु, मो मुसोका चामुदु,
मिम्नाडा माचाफोनो होपुआडा चामुदुम् तुम्
चोला चामुदु ये फारलाडा चामुदु
बिप्लेटोला चामुदु ये सप्लेटोला चामुदु
याकाला चामुदु ये तायाला चामुदु
भूला चामुदु ये यला चामुदु
खई, मो मुसोका चामुदु, भिसोका चामुदु,
मिम्नाडा माचाफोनो होपुआडा चामुदुम् तुम्
सेम्बि चामुदु ये हदुबि चामुदु
हुटास्बि चामुदु ये ग्रास्बि चामुदु
रुच्युमाबि चामुदु ये वाइमालेबि चामुदु
रिसिबि चामुदु ये डोकिसबि चामुदु
मोयो मामिम्सुन, मो छेम्सा चामुदु
हेम् लामबि चामुदु, होपुआडा मिम्दुम् तुम्
छेरेरेपुआ चामुदु ये मेङ्कोलोआ चामुदु
मिम्सिआ चामुदु ये बोबोलिआ चामुदु
ल्वाईसिआ चामुदु ये ख्वाईसिआ चामुदु
सिरेप्तोआ चामुदु ये वायाम्खाआ चामुदु
नूबिडा माछुक्न, हितो चामुदु भिँका चामुदु
भिँसो-मुसो मिम्नानिरोम् तुम्
तुम्बूबिबि चामुदु ये नूलाम्बिबि चामुदु
गोफारबिबि चामुदु ये नूफारबिबि चामुदु
सुलाम्बिबि चामुदु ये मुन्लाम्बिबि चामुदु
मुक्दमम्बिबि चामुदु ये मिन्लाम्बिबि चामुदु
मोयोवो मातिदुन, भिसोका खान्थेडा चामुदु
ताम् नूबि तुनानिरोम् तुम्
दोक्तुम् सेम् ने चामुदु-चामुदु, छेन्दुम् हदुडा चामुदु
हियो-हियो चामुदु, खम्बि-भिँसो चामुदु,
मो-हितो चामुदु, हेम् खोयो चामुदु,
भिँखोयो ! होपुआ होपुबि चामुदु,
नूरम्पो तुदिम्बिडा चामुदु,

मूचि ।

आफैले बिसेको कुरा

चक्षुवन्धु हलक्खु
माक्पा-६, नोरुङ्ग, खोटाङ्ग

धेरै दिन भयो सम्भन खोजेको,
अनायासै आफैले बिसेको कुरा
नत भयो अधूरा, यात थियो अपूरा,
आखिर थियो त्यो कुन कुरा
भुसुकै बिसेछु आज, बिसेर नि
सम्भन खोजेको त्यही कुरा
कहिँ-कतै, बोल्दा-बोल्दै मुखैबाट पो बिसेकि
हेदा - हेदै आँखैबाट पो बिसेकि
सुन्दा-सुन्दै कानैबाट पो बिसेकि
सौँच्दा-सौँच्दै दिमागबाटै बिसेकि
खै, कसरी बिसे, के गरी बिसे,
सम्भनै सकिनँ आफैले बिसेको कुरा
टुप्पोबाट बिसे या फेदैबाट बिसे
ऊल्लोबाट बिसे या सुल्लोबाट बिसे
छेउबाट बिसे या बीचैबाट बिसे
अधिबाट बिसे या पछिबाट बिसे
खै, के गरी बिसे, कसरी बिसे,
सम्भनै सकिनँ, आफैले बिसेको कुरा
सपनामा बिसे कि विपनामा बिसे
हतारमा बिसे कि फुसदमा बिसे
आवेशमा बिसे कि मौनतामा बिसे
हाँसोमा बिसे कि रोदनमा बिसे
केही पत्तै पाइनँ, कुन बेला बिसे,
कुन सुरमा बिसे, आफैले सम्भनेको कुरा
ब्यस्तताले बिसे या सुन्यताले बिसे
विवशताले बिसे या विलासिताले बिसे
अहंकारले बिसे या हीनताबोधले बिसे
बाध्यताले बिसे या बेवास्ताले बिसे
होसै भएन, कति बिसे, किन बिसे,
बल्ल-तल्ल सम्भसकेको कुरा
ईतिहासलाई बिसे या ईमानलाई बिसे
हैसियतलाई बिसे या हविगतलाई बिसे
परम्परालाई बिसे या पौरखलाई बिसे
कर्तव्यलाई बिसे या दायित्वलाई बिसे
भेऊसम्म पाइनँ, कसरी ठ्याम्मै बिसे,
यो मनमा साँची सकेको कुरा
देखेको सपना त बिसे-बिसे, रोजेको विपना नै बिसे
जैले-तैले बिसे, जहाँ-जसरी बिसे,
जे-जति बिसे, जुन हालतमा बिसे,
खयर ! आफूले आफैलाई बिसे,
जीवनको महत्वलाई नै बिसे ।

मूचि ।

ग्रामिण सेवाका द्रष्टा मू.पू. सांसद टंक राई

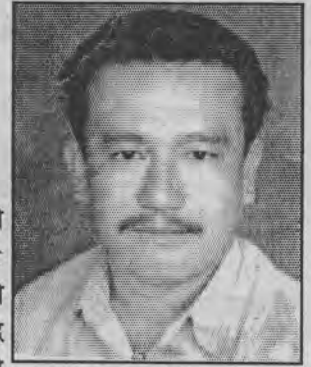

ग्रामीण सेवालार्ई उत्कृष्ट ठान्ने, गाउँलार्ई नै परिवर्तन गरेर राष्ट्रिय मूल प्रवाहमा ल्याउनु पर्छ भन्ने अठोटका साथ निरन्तर क्रियाशील रहने जोश, जाँगर र त्यागको एउटा प्रतिरूप हो - टंक राई । २०१८ साल चैत्र ७ गते पिता जगत राई र माता शुक्रमाया राईको परीवारमा कान्छो पुत्रको रूपमा जन्मेका यी ब्यक्तित्वको प्रारम्भिक शिक्षा गाउँबाटै शुरू भई सरस्वती मा.वि. दिक्तेल, हात्तीसार क्याम्पस धरान, महेन्द्र क्याम्पस धरान हुँदै प्राईभेट विद्यार्थीको रूपमा २०५२ सालमा राजनीतिशास्त्रमा स्नातकोत्तर सम्म पूरा भएको छ । विद्यार्थीकालबाटै राजनीति, शिक्षा र समाजसेवाप्रति समर्पित हुने क्रममा शिक्षकको रूपमा २०३५ सालमा कुहुँडाडाँ नि.मा.वि. स्वार्ताम्छा, २०४०-२०४६ मा जालपा मा.वि. मा स्वयंसेवक शिक्षक, २०४६ सालमा महेन्द्र ज्योति मा.वि. चौरीखर्कका प्रधानाध्यापक, राजनीतिक कार्यकर्ताको रूपमा २०३२ सालदेखि कम्युनिष्ट पार्टीको सम्पर्कमा सरस्वती मा.वि. दिक्तेलमा अध्ययन गर्दादेखि नै ने.क.पा. चौथो महाअधिवेशनसँग सम्पर्क भई राजनीतिमा लागी २०३६ सालमा हात्तीसार क्याम्पसमा प्रारम्भिक कमिटीमा सदस्य २०३६ मा ने.क.पा. (माले) मा प्रवेश गरी विभिन्न जिम्मेवारी सम्हाल्दै २०३८ सालमा अनेरास्ववियु केन्द्रीय कमिटीको सदस्य र २०३८ मा महेन्द्र बहुमुखी क्याम्पसको विद्यार्थी युनियनमा सभापति समेत भई सक्नु भएको छ । २०४१ सालमा राजनीतिक कारणले खोटाङमा कारावास भोगेको, ०४६ को आन्दोलनको विरोधमा वक्तव्य दिन प्रशासनबाट दवाव आएपछि गाउँबस्ने वातावरण नबनेकाले महेन्द्र मा.वि. चौरीखर्कमा प्रधानाध्यापकको जिम्मेवारी समेत सम्हाली बसेकोमा ०४७ मा पार्टीको आदेश बमोजिम फर्कँदै ०४७ मा जिल्ला कमिटीको सदस्य भई ०४८ र ०५१ का आम निर्वाचनमा खोटाङ क्षेत्र नं.१ बाट सांसदको रूपमा निर्वाचित भएको । निहित स्वार्थले पार्टी परिचालन हुने क्रम शुरू भएपछि एमालेमा ०५४ मा विभाजन आउँदा ने.क.पा. (माले) को पक्षमा रहनु भएका राई हाल ने.क.पा. (माले) को केन्द्रीय समितीको पोलिटब्युरो सदस्य तथा प्रकाश साप्ताहिकको प्रधान सम्पादक समेत रहनु भएको छ । प्रस्तुत छ इसिलिमका प्रतिनिधि चतुरभक्त सत्तम राई तथा धनप्रसाद सरचु राईले उहाँको निवासमा लिएको अन्तरवार्ताको कोसेली पाठकहरूलाई-

इसिलिम : यहाँको वाल्यशिक्षा कहाँबाट शुरू भयो र कुन कुन ठाउँबाट अध्ययन पूरा गर्नुभयो ?

गाउँकै जाल्पा प्राइमरी स्कूलबाट शिक्षा आरम्भ भई २०३४ सालमा त्यहीबाट एस एल सी गरियो । २०३६ मा धरान हात्तीसार क्याम्पसबाट प्रविणता प्रमाणपत्र तह र बाँकी डिग्रीसम्म प्राइभेट रूपबाट अध्ययन गरी पूरा गरेका छु ।

इसिलिम : विद्यार्थी कालमा तपाइलाई प्रभाव पार्ने कुनै गुरुहरूको नाम लिनसक्नु हुन्छ ?

त्यस्ता प्रभावयुक्त गुरुहरू मैले पाइन तथापि प्राइमरी लेवलमा अध्ययन गर्दा हौचुरका धरणीधर घिमिरे, विष्णुप्रसाद शर्माद्वारा प्रारम्भिक शिक्षा पाइयो ।

इसिलिम : विद्यार्थी राजनीतिमा कहिलेदेखि संलग्न रहनुभएको हो ?

२०३२ सालमा सरस्वती मा वि दिक्तेलमा छुँदा फणिन्द्र सैजु, जीतेन्द्र श्रेष्ठ, टंकवहादुर राईहरूले निकालेको "मुक्तिमाग" नामक पत्रिका अध्ययन गर्ने मौका पाइयो । त्यसपछि विद्यार्थी राजनीतिमा लागिएको हो । यसैवर्ष ने क पा चौथो महाअधिवेशनसँग सम्पर्क कायम भयो । २०३६ सालदेखि औपचारिक रूपमा नै अनेरास्ववियुमा संलग्न भएर काम गर्न थालें ।

इसिलिम : विद्यार्थी राजनीतिमा संलग्न हुँदा कस्ता जिम्मेवारीहरू सम्हाल्नु भयो ?

०३६ मा हात्तीसार क्याम्पसमा अनेरास्ववियु पाँचौको प्रारम्भिक कमिटीको सदस्य, सोही वर्ष जिल्ला कमिटीको सदस्य,

०३७ मा पूर्वाञ्चल क्षेत्रीय कमिटीको सदस्य, ०३८मा अनेरास्ववियु केन्द्रीय कमिटीको सदस्य र ०३९मा महेन्द्र बहुमुखी क्याम्पस धरानमा विद्यार्थी युनियनको सभापति पदमा निर्वाचित भएको छु ।

इसिलिम : तपाईं दुमीकिरात राई फन्सिकिमको संस्थापक सदस्य भएर पनि यसतर्फ खासै सक्रिय रहेको पाईंदैन के कारणले होला ?

यसतर्फ समय दिन नसक्नाको मूल कारण समयको अभाव नै हो । भन्नु हुन्छ भने सामाजिक कार्य भनेको मेरो रुचिको विषय हो । तर अहिले चाहिँ विलकुल समय छैन । जत्तिखेर समय थियो त्यत्तिखेर सामाजिक कार्यमा राम्रै समय दिएँ जस्तो लाग्छ । २०४२ तिर राजनीतिक कार्य कम मात्र गर्नु पर्ने भएको तत्काल दुमी राईहरूको भाषाको उत्थान, गाउँमा स्कूलको स्थापना गर्ने भनेर लागियो । मलाई के लाग्छ भने अन्य कुनै क्षेत्रबाट भन्दा बढी राजनीतिक क्षेत्रबाट नै योगदान दिन पर्छ भन्ने लागेकोछ । त्यसैले मैले बढी समय राजनीतिमा नै दिई राखेको छु । यसर्थ मैले दुमीकिरात राई फन्सिकिममा मात्र होइन अन्य संघ संस्थाहरूमा पनि पूर्ण समय दिन सकिरहेको छैन ।

इसिलिम : तपाईं संसदमा सांसदको रूपमा पनि प्रतिनिधित्व गरीसक्नु भएको हुँदा त्यस समय जातिय अधिकारको कुरा कत्तिको उठाउनु भयो त ?

मैले पहिलेदेखि नै जातिय समानताको पक्षमा आवाज उठाउँदै आएका हो । हामीले माग गरेको भनेको जातिय समानताको कुरा हो । कुनै पनि जातिले कुनै पनि जातिमाथि थिचो-मिचो गर्ने,

कुनै जाति माथिहुने र कुनै जाति चाहि मुनीहुने, कुनै जाति उपेक्षित हुने र कुनै जाति मात्र मुलधारमा रहने परिपाटिको विरुद्धमा पटक-पटक आवाज उठाउँदै आएको छु । संसदमा रहँदा र पार्टीभित्रै पनि हामीले धेरै कुराहरु उठाउँदै आएका हौं । तपाईंहरुलाई थाहा नै छ ने क पा एमालेको पाँचौ महाधिवेशनमा मैले जाति, भाषा, धर्म, संस्कृति, जातिय स्वशासन तथा उनीहरुको आत्म निर्णयको अधिकारसम्बन्धि एउटा दस्तावेज नै प्रस्तुत गरेको थिएँ । पछि पुनः म लगाएत पाचजनाको एउटा कार्यदल निर्माण भई यस्तै दस्तावेज तयार गरी पार्टीको केन्द्रीय कमिटीमा प्रस्तुत पनि गरेका थियौं । तर त्यसको कार्यन्वयन भने कहिल्यै हुन सकेन । तसर्थ चाहे व्यक्तिगत रुपमा होस वा सामुहिकमा मैले यस्ता राजनीतिक सवालहरु उठाउँदै आएको प्रष्ट पार्न चाहन्छु ।

इसिलिम : त्यसो भए जनजाति पार्टीमा जनजाति उत्थानसम्बन्धि आएका लिखित दस्तावेजहरु कार्यन्वयन नहुनुको पछाडि खास कारणहरु के होलान ?

वस्तुत एमाले भित्र प्रष्ट रुपमा एउटा रुढीवादी खेमा रहेको देखियो । त्यो नै यसको मुख्य जड हो ।

इसिलिम : त्यसो भए ने क पा मालेको महाधिवेशनमा चाहिं यस्तो दस्तावेजहरु आयो की आएन त ?

मालेको अन्तिम महाधिवेशनमा जनशक्ति र समय अभावको कारणले यस पटक यसलाई दस्तावेजीरण गर्न सकेनौ । तर मोटो रुपमा जातिय समानताको कुरोलाई हाम्रो दस्तावेजमा समेटेका छौं । त्याहा हामीले भनेका छौं- सबै भाषा समान हुनुपर्छ, कुनै पनि भाषालाई राष्ट्र वा राष्ट्रीय भाषा भनेर अन्य भाषालाई हेला गर्ने नियतले विभेद गरिनु हुदैन । राज्य धर्म निरपेक्ष हुनु पर्दछ । सबै जाति समान हुनु पर्दछ र आत्म निर्णयको अधिकार पाउनु पर्दछ र स्वशासन मार्फत उनीहरुले आफ्नो विकास गर्ने अधिकार प्राप्त गर्दै राष्ट्रीय मूलधारमा समाहित हुनु पर्दछ । सबैको भाषा, धर्म, संस्कृति सुरक्षित हुनु पर्दछ, राज्यले सबैलाई समान व्यवहार गर्नु पर्दछ, पछि परेको जाति, भाषा, धर्म, संस्कृतिहरुलाई विशेष कार्यक्रम बनाएर राज्यले अगाडि ल्याउनु पर्छ यसरी मात्र राष्ट्रीय एकता सुदृढ र मजबुत हुन्छ भन्ने कुरा हाम्रो पार्टीले सुत्रबद्ध गरेको कुरा प्रष्ट पार्न चाहन्छु ।

इसिलिम : सांसदज्यु, यो के सुनिएको छ भने राजनीतिक पार्टीहरुमा जनजाति आदिवासीहरुको दस्तावेज लेख्ने कार्य खास जनजाति आदिवासीका नेतृत्व पंतीका व्यक्तिहरुले आफू साम्प्रदायिक भइन्छ भन्ने डरले लेख्नै नरुन र यो यस्ता दस्तावेजहरु अरुलाई नै तयार गर्न लगाइन्छ भन्ने कुरा ठूलै किरात राजनीतिक व्यक्तित्वहरुबाट सुन्न पाइयो के यो सत्य हो ?

खै ! अरुले के गर्छन त्यसवारेमा मलाई केही भन्नु छैन । तर आफूलाई जे सत्य लागेकोछ त्यो बोल्न डराउनु हुदैन भन्ने मलाई चाहिं लाग्छ । अत जो मान्छे जातिय समानताको कुरा

उठाउन नै डराउँछ उसले जातिय समानताको लागि कहिले लड्दा र तयस्ताको आशा हामीले कहिलेसम्म गरेर बस्ने । त्यस्ता मानिस हुनु र नहुनु, नीति निर्माणमा पुग्नु र नपुग्नुमा हाम्रो जातिय आन्दोलनमा कुनै महत्व राख्दैन । त्यसकारणले गर्दा जातिहरु समान भएनन भने जातिय विद्रोह हुन्छ, साम्प्रदायिक दङ्गाहरु भड्किन सक्छ, उपेक्षित भएको जाति कहिल्यै अगाडि नआउन सक्छ । हामीले सामुहिक रुपमा हेर्दा पनि देशकै अस्तित्व पनि जातिय समानतामा टिक्न सक्छ, सबै जातिहरुलाई राज्यले समान व्यवहार गरेको छ र सबै जातिहरु कुनै पनि विशेष अधिकार प्राप्त जाति छैनन र सबै समान छन भन्ने भयो भने मात्र सबैले देशलाई समान रुपमा माया गर्छन र नेपाल टिक्न सक्छ । त्यसैले यो कुनै

मानिसको लासको गन्तीलाई थोकमा गन्ती गर्न थालेको अवस्था छ देशमा । विद्रोहीलाई राज्यले मुलधारमा फर्काउने प्रयत्नको बदलामा उनीहरुको लासको थुप्रोलाई नै आफ्नो सफलता ठानिरहेको छ । त्यस्तै विद्रोहीहरुले पनि नेपाली जनताको शान्तिप्रतिको चाहनालाई नबुझे, नेपालले कुन स्तरको क्रान्तिलाई मात्र सहन सक्छ भन्ने नबुझे युद्धलाई नै प्राथमिकता दिइरहेको छ ।

जाति वा व्यक्तिको हितसंग गासिएका प्रश्न भन्दा पनि हाम्रो देशकै अस्तित्वसंग गासिएको प्रश्न हो यो । आखिर नेपाल त धेरै अल्पसंख्यिकहरुको युनियन हो । कुनै जातिले बहुलता ओगटेको होइन हाम्रो देश । त्यसैले विविध जातिहरुको सामुहिक स्वरुप नै नेपाल हो भने कुनै जातिले कुनै जाति माथि उपेक्षा गरेको छैन भन्ने भावना राज्यले दिलाउन सकेन भने अत्यन्त आवश्यक परेको बेला राज्यको पक्षमा ती जातिहरु उभिन सक्तैनन् । तयसैले देशको अस्तित्व रक्षाको निम्ती जातिय समानता आवश्यक हुन्छ । जातिय समानताको लागि जातिहरुले आत्म निर्णयको अधिकार र स्वशासन पाउनु पर्दछ ता कि उनीहरुले आफ्नो विकास आफै गरेर मुलधारमा आउन सक्नु । यसो भएमा मात्र उनीहरु नेपाली हुनमा गर्व गर्नेछन् र यसो भएमा मात्र देश अगाडि बढ्छ र

राष्ट्रीय एकता वलियो हुन्छ । त्यसैले यस माम्लामा बोल्न नसक्नेहरुबाट कुनै आशा गर्न सकिन्न उनीहरु औसरवादी हुन ।

इसिलिम : जनजाति आदिवासीहरुको सवालमा विशेषत कम््युनिष्ट पार्टीहरु नै प्रगतिशिल देखिन्छन् भन्ने हुँदा हुँदै पनि जनजातिसंबन्धि निर्माण गरिएको दस्तावेज कम््युनिष्ट पार्टीको केन्द्रीय समितिले पारितगर्न नसक्नु भनेको के उनीहरुमा मानसिक संकिर्णता रहेकाले होत ?

प्रगतिशिल चरित्र बोक्नुपर्ने कम््युनिष्ट पार्टीहरुमा पनि रुढीवादीता परम्परागत संकुचन प्रशस्त भेटिन्छ । तसर्थ उनीहरुले खास समस्याहरुलाई बुझ्न र त्यसलाई अगाडि बढाउन नसकिरहेको देखिन्छ । उनीहरुमा रहेको जातिय अहमता परम्परादेखि नै प्रभुसत्तासम्मन् जातिको रुपमा हेरिदै आएको उनीहरुमा त्यसकारणले आउने परम्परागत चिन्तनबाट कम््युनिष्ट लिडरहरु पनि मुक्त रहन नसकेको देखिन्छ । तैपनि कम््युनिष्ट पार्टीबाटै सबभन्दा बढी जातिय समानताका वकालत भैराखेको छ । कुनैपनि प्रकारको शोषणलाई अन्त्य गर्ने विचारधारा र शिद्धान्त कम््युनिष्टहरुबाटै जातिय शोषण र आत्मनिर्णयको पक्ष पोषण गरिएको छ ।

इसिलिम : हाल जनजातिहरूको आन्दोलनमा केही थरी राईहरूले हामी राई होइनौं भनि थरलाई नै जात भन्न थालेका छन् । यसले गर्दा किरात समुदायमा नै आन्दोलनको स्थिति स्पष्ट नरहेको देखिन्छ । त्यसबारे यहाँको दृष्टिकोण के रहेको छ ?

कतिपय साथीहरूले त्यस्तो तर्क उठाएको कुरा मैले पनि सुनेको छु । तर त्यसमा कुनै तुक छैन । त्यसले हामी राईहरूलाई विभाजित गर्छ । राईहरूको आन्दोलनलाई कमजोर पार्छ । लामो समयदेखि हामी एउटै वंशवृद्धि वा उत्पत्तिवाट आएका छौं । त्यसैले गर्दा हामी राईहरू एउटा जाति हौं । किरात जाति भित्रको एउटा ठूलो शाखा राई हो भन्ने कुरामा कुनै विवाद छैन ।

हरेक राईहरूको वंशावली केलाउदा हरेकसँग जोडिन्छ । साथीहरूको तर्क के छ भने पृथ्वी नारायण शाहले दिएको उपाधि हो – राई । त्यसले गर्दा हामी राई होइनौं । तर पृथ्वीनारायण शाह भन्दा अगाडि पनि राईहरू लेखिएको पाईन्छ । जस्तो – पृथ्वीनारायण शाहको पालामा विजयपुरको वृद्धिकर्ण राई चर्चित राजा थिए । अटलसरे राई डुम्रेकोटको राजा थिए । उनीहरूकै कुरा गर्ने हो भने पनि वास्तवमा राई पृथ्वीनारायण शाहले दिएको उपाधि मात्र होइन त्यो भन्दा अगाडी देखि नै लेखिदै आएको थियो भन्ने कुरा प्रष्ट हुन्छ । त्यसैले गर्दा राई हुनमा हिनताबोध पाल्नु पर्ने कुराको कुनै जरुरी नै छैन ।

इसिलिम : इतिहास लेख्ने इतिहासकारहरू जस्तो इमानसिंह चेमजोडहरूले पो राई शब्द थपेका हुन कि ?

होइन, होइन पुरानो लिखतहरूमा पनि भेटिन्छ । राई एकदम प्रचलित शब्द हो । पछि आएर राई भनेर जिम्मावाललाई पनि “राई पगरी” वा “मुख्य मानिस” भनेर सम्बोधन गर्ने चलन त पछि मात्र चलाइएको हो ।

इसिलिम : तपाईंको अध्ययनमा त्यस्ता राई शब्द भएको अन्य यथेष्ट लेख तथा प्रमाणहरू के-के होलान त ?

इतिहास र वंशावलीहरूमा नै त्यस्ता प्रमाणहरू पाईन्छ । बुद्धिकर्ण राईको मात्र कुरा होइन सेन मकवानको पालामा पनि “राय” भनेर लेख्ने चलन थियो र त्यही रायको अपभ्रंश रूप “राई” हो । अझ भन्नु हुन्छ भने पृथ्वीनारायण शाहको फौजसँग चौदण्डी र हतुवागदीमा ठूलो लडाईं भयो । त्यसमा पृथ्वीनारायण शाहको फौज विजयी भयो र किरात राईहरूले एउटा संभौता गनुपर्ने भएकाले एउटा संभौता गरे । तर जसले पृथ्वीनारायण शाहको आधिपत्यलाई स्वीकार गर्न चाहेनन् तिनीहरू संभौतमा सामेल भएनन र तिनीहरू त्यो ठाउँ छोडेर भारतको मधुवनी र अन्य स्थानहरूमा गएर बसे, त्यहाँ सबैले आफूलाई राई भनि लेख्छन् । यदि त्यसो हो भने पृथ्वीनारायण शाहको देशैमा नवस्ने भनेर गाउँ छाडी गएकाहरूले पृथ्वीनारायण शाहले दिएको पदवी “राइ” लाई कसरी जातको रूपमा ग्रहण गरे होला । तसर्थ राई कुनै उपाधि होइन । अहिले मात्र होइन, मधुवनी गएर वसावास गर्नेहरू जहिले देखि लखेटिए त्यो भन्दा अगाडिदेखि नै राई लेख्ने चलन चलाएका हुन ।

इसिलिम : हाल नेपालमा बहुभाषी किरात राईहरूलाई एउटै किरातराईकोरूपमा हेर्ने दृष्टिकोण जनजाति उत्थान संघ

राष्ट्रिय प्रतिष्ठान, जनजाति महासंघ आदि जस्ता संघ, संस्थाहरूले राख्दा बहुसंख्यक राईहरू राष्ट्रिय मूल प्रवाहमा आउन सक्ने स्थिति छैन त्यसो हो भने सबै थरीका राईहरूलाई समेटन के गर्नुपर्ला र कसरी समग्र राईहरूको उत्थान होला यहाँको विचारमा ?

यो अज्ञानता र दुःखको कुरा हो । राज्यले कहिल्यै पनि पछि परेको जाति जनजातिहरूको बारेमा सोचेन । उसको अवस्थाको मूल्यांकन गर्ने उसको तथ्यांक संकलन गर्ने र यथार्थ स्थिति के छ भन्ने विप्लेषण गर्ने कहिले पनि प्रयत्न गरेन, वरु लुकाइयो । त्यसैको परिणति हो कि आज राईहरू भन्ने वित्तिकै सबै राईहरूको भाषा भन्दा कुनै एक राईको भाषालाई मात्र प्राथमिकता दिने वा एउटा मात्र भाषा छ राईहरूको भनेर वकालत गरिरहने, राईहरूमा विविध भाषाभाषी छन् भनेर बुझ्न कोशिस नगर्ने र त्यसता जनजाति उत्थान गर्ने संघ संस्थाहरूले पनि यथेष्ट तथ्यांकहरू संकलन गर्न नसकिरहेको स्थिति देखिन्छ । अब गर्नु पर्‍यो के भने यस्ता प्रतिष्ठान तथा राज्यको तर्फबाट किरात राईहरूको भाषा कति छनू भाषिक सभै गर्नु पर्छ, भाषिक संकट कुन-कुन भाषामा परेको छ, त्यसलाई लिपीबद्ध गर्नु पर्छ यहाँ राईको मात्र होइन कुसुण्डा, राउटे जस्ता जातिको भाषा पनि संकटमा परेको छ । अब भाषा बोल्ने मानिस समाप्त हुनु भन्दा अगाडि त्यसलाई लिपीबद्ध गरेर संरक्षण गर्नु पर्दछ । यो काम राज्यले तुरुन्त गर्न पर्दछ । यही सन्दर्भमा राईहरूको पनि त्यसरी नै अगाडि बढाउनु पर्दछ । राष्ट्रिय प्रतिष्ठान, महासंघ, रेडियो नेपाल, टि.भी. वा स्कूलमा पढाई जहाँसुकै होस जनजाति तथा आदिवासीसम्बन्धि भाषाको कार्य गर्दा सबभन्दा संकटमा परेको भाषालाई पहिलो प्राथमिकता दिएर कामको थाल्नी गरिनु पर्दछ । भाषालाई संचारको लागि मात्र हैन ज्ञानको सञ्चारको रूपमा लिइनु पर्दछ ।

इसिलिम : सांसदज्यू हाल किरात राईहरूको समुदायमा एउटा नयाँ अनौठो धर्म प्रवेश भएको छ यसले किरातहरूको मौलिक आधार चुन्डोलाई उखेल्ने कुरा गर्छ आदिपितृदेवलाई बली पूजाको सट्टा फलफूलले मनसाउन खोज्छ अनि हामी नै मौलिक किरात धर्मी हौं भन्छ । के यो साचिकै किरात धर्म हो त ? के उनिहरूले जायजै काम गरीरहेका छन त, सांसदज्यू !

होइन, होइन यो बिलकुल जायज काम होइन । धर्म, सस्कृति, इतिहास भनेको एक अर्कासँग अन्तरसम्बन्धित हुन्छ । इतिहासबाट हामीले जे गरेर आयौं, हाम्रा पूर्खाहरूले जेलाई आफ्नो धर्म, सस्कृतिका रूपमा हजारौं हजार वर्षदेखि अभ्यास गर्दै आए त्यसमा अवैज्ञानिकता होला, खराबी होला त्यस्ता नराम्रा पक्षहरूलाई हटाएर हाम्रा पुस्ताहरूले आफ्नो भाषा संस्कृतिलाई समृद्ध बनाउन तथा मानवहितका निम्ती परिमार्जन गर्दै लैजान हाम्रो दायित्व हो । तर हजारौं वर्ष लगाएर निर्माण गरेको हाम्रो संस्कृतिलाई अपदस्त गर्ने, भत्काउने, फ्याल्ने काम भयो भने हामीले हाम्रो इतिहासलाई सम्मान र न्याय गरेको ठहर्दैन र हामी जुन वंशका हौं त्यो वंशको इतिहासप्रति गर्व गरेको ठहर्दैन । त्यो हिनताबोध हो । त्यो आफ्नो इतिहासबाट भाग्नु हो । आफ्नो इतिहासबाट कोही मुक्त हुन सक्दैनौं । म राइले बाहुनको छोरा हुँ भनेर जतिसुकै दावी गरेतापनि इतिहासले त्यसलाई प्रमाणिक गर्दैन । तसर्थ इतिहासबाट भाग्ने कर्म गर्नु हुँदैन । त्यसलाई सामना

गर्नुपर्दछ। तसर्थ अहिले किरात राईहरूमा आएको त्यो धर्म केही चाटुकार, पथभ्रष्टहरू, ठिक ढंगले इतिहास बुझ्न नसक्नेहरू अनी निहितस्वार्थ भएका तत्वहरूले किरातीहरूलाई दिकभ्रमित बनाउन र आधारभूत संस्कृतिबाट विस्थापित गरेर संस्कृति, धर्म र इतिहासविहिन बनाउन गरेको चेष्टा मात्र हो यो। यसको कुनै औचित्य छैन।

इसिलिम : के यो कर्म उनिहरू आफैले गरेका हुन वा राज्य यन्त्रबाट गर्न लगाइएको हो ?

यस्ता कुराहरू प्राय अरुबाट पनि आउने गर्दछ। जस्तै साम्राज्यवादी शक्तिहरूबाट पनि यस्ता कुराहरू गराइन्छ। जस्तो नेलसन मण्डेलाको एउटा प्रचलित कथावत छ- "गोराहरू हाम्रो देशमा आउँदा हामीसँग जमिन थियो र गोराहरूसँग बाइबल थियो, गोराहरूले हामीलाई आखाँ चिम्लन भने हामीले आखाँ चिम्ल्यौं। आँखा खोलेर हेर्दा गोराहरूको हातमा जमिन थियो हाम्रो हातमा बाइबल।" यसको अर्थ हो प्रयोग साम्राज्यवादी गोराहरूले अफ्रिकीहरूलाई कब्जामा लिन सामरिक होइन धार्मिक अश्रु प्रयोग गरे। धार्मिक रूपमा दास बनाएर उनीहरूमाथि सजिलै शासन स्थापित गरे। तसर्थ आफ्नो भाषा, धर्म, संस्कृति, दर्शन र इतिहास भनेको गौरवशाली जाति भनेर स्थापित गर्ने र जातिको विकास गर्न सक्ने अजय हतियार हुन्छ। तसर्थ स्वगौरव बोध नभएको मानिसले कुनै विकास गर्न सक्दैन। आफूमा हिनताबोध भएको तल्लो जातिको, तल्लो कुलको भन्ने हिन भावना भएसम्म केही गर्न सक्तैन। र इतिहासप्रति हिनभावना फैलाउने र विरोध गर्न उक्साउने खालको यस्तो कार्य हाम्रो लडाकुपना र स्वभिमानको विरुद्धमा आएको खेल हो यो। यो विभिन्न क्षेत्रबाट आएको हुनसक्छ। जसले राईहरू जस्तो स्वभिमानी जातिलाई स्वभिमानहिन बनाउन गरेको षडयन्त्र हो। तपाईंलाई थाहा छ राईहरूलाई हिन्दु बनाउन राज्ययन्त्रले भरमग्दुर प्रयत्न गर्‍यो तरपनि हामीले किरात राईहरूको धर्म, संस्कृतिलाई बचाएर ल्यायौं। तसर्थ अब त्यो तरिकाबाट सकिदैन भनेर एउटा नयाँ शैलीबाट किरात धर्ममा आक्रमण शुरु भएको छ। नाम चाहिँ किरात धर्म नै भनिएको छ तर किरातहरूको धार्मिक दर्शनको बिलकुल खिलापमा यो धर्म ल्याइएको छ। यसले मानिसलाई वर्णशङ्कर बनाउने प्रयास गरेको छ। जसबाट आजसम्मको उसको मौलिक इतिहास, परम्परा, जाति, धर्ममा गर्वबोध गर्न सक्दैन। उ लडाकु रहँदैन र उ दलाल बन्न जान्छ जसको काम दलाली गर्नु, भुक्नु, धुपौरै हुनसँग सम्बन्धित हुन्छ। उसको स्वभिमान समाप्त हुन्छ र उसले आफ्नो स्वतन्त्रता, समानता र जातिय शोषणको विरुद्ध लड्न छोड्छ। तसर्थ त्यही लडाईंलाई समाप्त गर्न यो नयाँ किरात धर्मको अस्त्र ल्याइएको हो। त्यसको कुनै औचित्य छैन।

इसिलिम : दशैं र तिहार किरातहरूको होइन भन्छन तर यस कुराको दुइो पनि लागेको छैन यहाँको विचार के छ ?

हुन त मेरा छरछिमेक धेरैले दशैँलाई मान्न छोडेकाले मैलेपनि छोडेको छु। तर दशैँलाई बहिष्कार गरिहाल्नु पर्छ भन्ने मलाई लागेको छैन। दशैँको परम्परा हिन्दूबाटै शुरु भएको हो तर हामी भित्रैपनि यसले मौलिक मान्यता पाइसकेको छ। दशैँमा नयाँ ज्वाइँले ससुराली मान्न जानु आफ्नै प्रकारका कोसेली बोक्नु पर्ने,

ज्वाइँलाई छक्याउनु पर्ने हामी आफैले थपेको परम्परा हो। हिन्दूले दिएको होइन। अर्काको चाड मान्नै हुन भन्ने केही छैन। त्यो चाडमा खुसी बाँड्न सकिन्छ भने मान्न सकिन्छ। भ्यालेनटाइन डे आज सबैमा प्रवेश गरीसकेको छ। क्रिस्मस मनाउन भन्दा त दशैँ मनाउन नजिकको चाड हो। पूनः दशैँ हिन्दूको मात्र हो भन्न पनि सकिन्न कारण भारतीय हिन्दूहरूले रक्षावन्धनलाई मनाउँछन्। तिहारमा भाईटिका लगाउने घौँसी, भैलो खेल्ने भनेको साभा चाड हो। हिन्दूको मात्र भन्न मिल्दैन। हिन्दूको मात्र त तिज, रक्षावन्धन, एकादशी पर्व मनाउँछन् भने किरातहरूले उधौली,, उभौली मनाउँछन् तर तिहार साभा चाड भएकोले यसले नेपालीहरूलाई राष्ट्रिय एकतामा मजबुत बनाएको छ।

इसिलिम : तीनवटै किरात प्रदेशमा किरात राईहरूले नै अत्याधिक नचाइने मारुनी नाचलाई किरात राईहरूको होइन भन्ने भनाईहरू पनि हिजो आज फाट्टफुट सुनिन्छन् तपाईंको विचारमा के लाग्छ ?

कतिपय संस्कृति गतिविधि एउटाले सृष्टि गर्दछ र अर्कैले त्यसलाई निरन्तरता दिदै जान्छ। मारुनीको सन्दर्भमा भन्ने हो भने यसको कतिपय गीतहरू हिन्दू मिथकहरूसँग जोडिएको हुनाले किरातको होइन भन्ने कुराको विवाद त्यहाँबाट उत्पन्न भएको हो। तर मारुनी नाचमा गाउने गीतहरूमा किरातहरूको मिथकहरू पनि जोडिएको पाइन्छ। जस्तो पारुहाड नायम, तोमाखोमा खकचिलिपुको गीत कहिरनहरू पनि रहेकाले मारुनीलाई हाम्रो होइन भन्ने भनाई गलत हो। बरु के बुझ्नु पर्‍यो भने त्यसमा हिन्दू मिथकहरू पनि रहेकाले कुनै जमानामा हिन्दूहरूले पनि अपनाएका थिए तर अहिले छैन। केवल किरात राईहरूले मात्र व्यापक रूपमा गर्दछन्। त्यसैले यसलाई आफ्नो सांस्कृतिक पहिचानको रूपमा लिन कुनै हिचकिचाहट नगरे हुन्छ।

इसिलिम : बलिराजा को हुन ? के बलिहाड भनेको पनि उनी नै हुन ? किनकी तिहारमा बलिराजाको हुकुमले गर्दा घौँसी खेल्न आएको भनि भट्ट्याउनेले भट्ट्याउँछन्।

म त्यस्तो लामो इतिहासको ज्ञाता होइन र म त्यति जोड दिन्न पनि। तर बलीराजा एक ठूला भूमिपति तथा जमिनदार थिए जसले विष्णुलाई तीन पाउ जमिन दिने क्रममा धर्ती पाताल दिदा जमिन सकिएकोले आफ्नै टाउको टेक्न दिएको किंवदन्ती पाइन्छ। यसबाट के बुझिन्छ भने जसरी बलीराजा जमिनका मालिक थिए त्यसरी नै आज किरातीहरू पनि भूमिप्रति अत्यन्त आश्रित र आवद्ध रहेको कारणले हुन सक्छ किरातीहरू बलिराजाको वा बलिहाडको सन्तान भनिएको हो। एउटा कुरा हामीले देखी आएकाछौ कि किरातहरू जमिनसँग अत्यन्त आवद्ध रहेकाले उनीहरू क्षत्री वाहुन जस्तो आजको भोली बसाई सँदैनन्। बसाई सँनुपर्‍यो भने दाजुभाइ, मावली, सुसुराली सबैलाई सोधेर बुझेर, छिमेकलाई हेरेर मात्र सर्दछन्। यसको कारण यो उसको जमिन प्रतिको माया हो।

सलिम : तपाईं दुमी किरात राई फन्सिकिमको स्रष्टा पनि भएको हैसियतले हाल दुकिराफले कुन-कुन काम गर्न सकिरहेको छैन ? र, के के काम गर्नु पर्छ भन्ने लागेको छ ?

दुमीकिरात राई फन्सिकिमले जति काम गरेको छ त्यो ज्यादै साराहनीय छ। धेरै राम्रो कामहरू गरेको छ। तर म एउटा

आन्दोलनमा विश्वास गर्ने, आन्दोलनबाटै आएको राजनीतिक कार्यकर्ता रहेकाले म के भन्छु भने दुकिराफले पनि आफूलाई आन्दोलनको रूपमा विकसित गरेर लैजानु पन्यो ल्इ को रूपमा हैन । ल्इ जस्तो भक्तिभक्त तथा जान्ने बुझेहरुसम्म मात्र सिमित राख्नु हुदैन । खास दुमीहरुको बसोबास भएको भूभागमा भाषा, वंशावली, धर्म, सस्कृतिको विषयलाई आन्दोलनको रूपमा उठाउन जोड दिनु पर्दछ । यही काम दुकिराफले गर्न सकिरहेको छैन । यसको संगठन दुमी वस्तीहरुमा मजबुत हुनु पर्दछ । तर अहिले संगठन भएर पनि कमजोर छ । त्यसैले त्यसलाई बलियो बनाउनु पन्यो । हाल केन्द्रीय कार्यालय बाक्सिलामा छ तर पनि केन्द्रीय कार्यालय रहेको क्षेत्रमा बढी सक्रिय हुन आवश्यक छ । त्यसो भएमा आधारभूत जनतामा जनआधारित संगठन बन्न सक्तछ । यसले स्थानीय क्षेत्रमा बलियो प्रभाव पार्न सक्तछ र यसले जनआधार लिन्छ । यसले गर्नुपर्ने प्रमुख काम भनेको यही हो भन्ने देखेको छु ।

इसिलिम : किरात भूमिको ऐतिहासिक स्थलका रूपमा रहेका गर्दा धार्मिक तीर्थस्थलहरु लोप भएर गइरहेको देख्नुभएकै छ । यसलाई बचाएर लैजान एक दुमी तथा राजनीतिक नेताको हैसियतले के सल्लाह दिनु हुन्छ ?

इतिहासका साक्षी प्रमाणको रूपमा रहेको यस्ता ऐतिहासिक महत्वका स्थलहरुको संरक्षण अनिवार्य सर्त हो गर्नुपर्छ । त्यसले मात्र हाम्रो इतिहासलाई प्रमाणिक बनाउँछ । यसको लागि सरकारलाई दबाव दिन पर्छ र यस मामलामा सरकार आफ्नो दायित्वबाट भाग्नु हुन्न । स्थानीय सचेत समुदायलाई अगुवा बनाएर लैजानु पर्छ । अहिले राज्यको अस्तित्व दुई चिरा परेको बेलामा जनसमुदायको हस्तक्षेप र भूमिका महत्वपूर्ण हुने कुरा विर्सनु हुदैन । तत्काललाई जनसमुदायै तर्फबाट गरिने पहल कदमी नै यसको निम्ति उत्तम विकल्प हुनेछ । तत्काल सरकारलाई यो कार्य गर्न बाध्य तुल्याउनको लागि पनि यो काम गर्न जरुरी छ । अहिले भन्ने हो भने स्थानीय सरकारहरु जो दुमी राईहरुको भाषा, वंशावली, धर्म र सस्कृतिसँग जोडिएका छन् त्यस्तो सघन इलाका भएको क्षेत्रमा उनीहरुको ध्यानलाई आर्कषण गर्न सकियो भने उनिहरुले पनि यस कार्यलाई लिएर अगाडि जान सक्नेछन । तसर्थ हामीले सरकारको मुख ताकिरहनु भन्दा स्थानीय निकायहरुलाई हाम्रो पक्षमा काम गर्ने वातावरण बनाउन सक्नु पर्दछ, होइन भने सरकारको मुख ताकिरहँदा हाम्रो आन्दोलन सफल भएपनि पनि त्यो अवस्थामा कुनै चिनोवानो नरहने स्थिति हुन सक्तछ र त्यो स्थितिमा आन्दोलनको कुनै औचित्य रहने छैन ।

इसिलिम : अतः यससँग सान्दर्भिक कुरा गरौं अहिले बौद्धिक सम्पत्ति अधिकार (Intellectual Property Right) का कुराहरु उठिरहेका छन् । धर्म तथा सस्कृतिको कुराहरुमा हामीहरुले एबतभलत च्जजत लिन सक्ने प्रमुख क्षेत्र तथा विषयहरु के-के होलान् यहाँको विचारमा ?

यो धेरै महत्वपूर्ण क्षककगभक्त को कुरा हो । अहिले नेपाल समेत विश्व व्यापार संगठनको सदस्य भैसकेको सन्दर्भमा यस सम्बन्धी महत्वपूर्ण चासो बुद्धिजीवी, राज्य र आदिवासी समुदायहरुले लिनु पर्ने बेला आएको छ । बौद्धिक सम्पत्तिसम्बन्धि अधिकार

अन्तराष्ट्रीय अभिसन्धीले एबतभलत च्जजत को व्यवस्था गरेको छ । एबतभलत च्जजत ले अनुसन्धान कर्ता र बौद्धिक सम्पत्ति श्रृजनाकर्तालाई उसको अधिकार संरक्षित गर्ने अधिकार दिएको छ तर यो त्यतिकै विवादास्पद के मा पर्न रहेको छ भने यसले अरुले श्रृजना गरेको कुरालाई पनि आफूले गरेको भनेर चलाख व्यक्ति वा संस्थाहरुले दर्ता गरेको तितो घटनाहरु पनि पटक-पटक आईरहेको छ । यसले गर्दा वास्तविक सृजना कर्ताहरु चाहिँ ठगी, शोषण र बेनामीमा परेका छन् । आदिवासी जनजातीहरु परम्परागत ज्ञान, शीप र प्राविधिको खानी छन् । यसलाई अरु कसैले एबतभलत च्जजत दर्ता गर्ने सम्भावना व्यापक बढेको छ । तसर्थ यो कुरा सम्बन्धित समुदायकै एबतभलत च्जजतरन्वयउथ च्जजत भित्र हुनु पर्दछ र सामुदायिक कपीराइटको व्यवस्था हुनु पर्दछ भन्ने कुरा विभिन्न आदिवासी जनजाति फर्महरुबाट आवाज उठेको छ । तर केहि सम्पन्न मूलुकहरु र आफूलाई संसारका अगुवा ठान्ने मानिसहरुले त्यसलाई स्वीकार गरीरहेका छैनन् । त्यसैले नै अहिलेसम्म आदिवासीहरुको सामुदायिक सम्पत्तिको एबतभलत च्जजत राख्ने प्रचलन छैन । हामीले के कुरा हेक्का राख्नु पन्यो भने हामीसँग के-के शीप ज्ञानहरु छन त्यसलाई अरुले हाम्रो शीप भनेर दर्ता गर्न नसक्नु भन्नाको लागि आफ्नो एबतभलत च्जजत कायम गर्ने, यदि यसो गर्न सकिदैन भने त्यसलाई डकुमेन्टेशन गर्ने, ऐतिहासिक सूचि तयार गर्नेबृत्तचित्रमा उतार्ने, रिकर्ड गर्ने र प्रचार प्रसार गर्ने गर्नुपर्दछ । जसबाट हामीले हाम्रो शीप र ज्ञानलाई चोरी हुने कामबाट बचाउन सक्त्यौं र रखवारी गर्न सक्त्यौं र हामी आफै त्यसको अधिकारी बन्न सक्त्यौं ।

इसिलिम : दुमी राईहरुभित्र यस्ता कुन विषयहरु होलान् जसलाई एबतभलत च्जजत को रूपमा दर्ता गर्न सक्त्यौं ?

दुमी राईहरु भित्र खास यो नै हो भनेर भन्न सकिन्न । तर पनि किरात राईहरुमा भटमासको किनिमा, जाड रक्सी र मर्चा बनाउने विधि, घरेलु जडिवुटीवाट औषधि बनाइने विधि, खाडी, राडी पाखी वुनाइ प्रविधि जस्ता प्राचिन विधिहरु पर्न सक्त्यन् ।

इसिलिम : समाजसेवा, जनसेवा जस्ता शब्दहरु आज राजनीति, समाजसेवी, एन.जी.ओ. सबैले प्रयोग गर्छन् तर पनि यस्ता सेवा दिने क्षेत्रहरु एक अर्काको विरोधी पनि देखिन्छ यस्तो हो भने समाजसेवाको खास अवधारणा के हो त ?

समाज सेवा, स्वयंसेवक जस्ता दुईवटा शब्दहरु आज एन.जी.ओ.का कारणले पंगु भैसकेका छन् । डलर खाएर समाजसेवा र स्वयंसेवक गर्छु भन्नु यो बदनामी शब्द भैसकेको छ । बरु म एन.जि.ओ.का वैतनिक कर्मचारीको रूपमा काम गर्छु भन्नु उचित हुन्छ । आज बिना राजनीति गरिएको समाजसेवाको पनि कुनै महत्व छैन जसलाई एउटा सानो राजनीतिक निर्णयले भत्काउँदो रहेछ, गृहयुद्ध ल्याउँदो रहेछ । त्यस्तो राजनीतिक निर्णयको माध्यमबाट समाजसेवामा जानु भनेको चाहिँ ठूलो कुरो हो । यसो भनेर फन्सिकिम पनि पार्टीगत राजनीतिमा सरिक हुनु पर्छ भन्ने मेरा मान्यता होइन । बरु यसले आदिवासी जनजाति तथा दुमीहरुको भाषा, वंशावली, धर्म र सांस्कृतिको संरक्षण, विकास र स्वशासनको अधिकारको लागि एउटा ससक्त राजनीतिक नारा बनाएर आन्दोलित हुनसकेमा मात्र संस्था अगाडि बढ्न सक्तछ ।

इसिलिम : यहाँको भविष्यको योजनाहरू के होलान त ? सामाजिक, राजनीतिक र शैक्षिक क्षेत्रमा ।

म खासमा धेरै पहिलादेखि राजननीतिक कार्यकर्ताको रूपमा लागिरहेको छु । आफू जुन ठाउँमा जन्मियो त्यस क्षेत्रमा बढी भन्दा बढी समाज सेवामा लाग्न पाए हुन्थ्यो भन्ने लागेको छ र धेरै लागे पनि र, त्यसको प्रतिफल हो अहिलेको जाल्मा । मेरो ठूलो राजनीतिक महत्त्वकांक्षा छैन तर अहिले बन्दुकको नालबाट सत्ता प्राप्त गर्ने उग्रवादी शक्ति र अत्यन्त दक्षिणपन्थी, अवसरवादी, विसंजनवादी भएर निकम्मा भएको कम्युनिष्ट पार्टीको बीचमा नेपाल कम्युनिष्ट आन्दोलनलाई सही बाटोमा लैजान एक मध्यमार्गी शक्तिको रूपमा ने.क.पा. मालेमा रही काम गरिरहेको छु ।

इसिलिम:: वर्तमान जटिल परिस्थितिको राजनीतिक निकास चाहि के हो त ?

अहिले कसैले कसैलाई समाप्त गर्न सक्ने स्थिति छैन यो सबैले स्वीकार गरेको र अहिले माओवादीले भने जस्तो राजनीतिक संतुलनको अवस्था हो, मान्यता हो । तसर्थ यस्तो बेलामा अग्रगामी निकासको लागि सहमति र संझौताको स्थितिमा पुनर्बाहेक कुनै विकल्प छैन । सबैको अस्तित्वलाई स्वीकार गरेर वार्तामा पुग्नु नै सही प्रकृया हो । जुन वार्तामा सरकार र माओवादी दुवै समूहले युद्ध विराम गरेर वार्तामा आउनु पर्छ । सरकारले माओवादीलाई लगाएको आतंकारीको बिल्ला फिर्ता लिनुपर्छ । माओवादीहरूले पनि युद्धविराम गरेर वार्तामा फर्किनु पर्छ र राजनीतिक दलहरूले पनि आन्दोलनको मागहरूलाई उच्च बनाउँदै माओवादीहरूको मागलाई समेत सम्बोधन गर्नेगरी नयाँ संविधान निर्माण गर्ने सन्दर्भमा अगाडि बढ्नु पर्छ । यो नै समाधानको उत्तम उपाय हो । जहाँसम्म वार्ताको सवाल छ जनतालाई सार्वभौम मान्ने हो भन्ने संविधानसभा चाहिने हो वा होइन यो पनि जनता सामु नै जनमत संग्रह गराइनु पर्दछ र जस्तो म्याण्डेट प्राप्त हुन्छ सोही अनुसार गर्नुपर्छ ।

इसिलिम : यहाँ इसिलिमको सल्लाहकार पनि रहनुभएको हैसियतले इसिलिमलाई के नयाँ सल्लाह र सुझाव दिनु चाहनु हुन्छ ?

इसिलिमले धेरै राम्रो काम गर्न सक्छ । यसले दुमीहरूलाई एकगठ बनाउन, सांस्कृतिक, सामाजिक, राजनीतिक चेतना फैलाउने, भाषिक क्षेत्रमा काम गर्ने इसिलिम शहरमा भन्दा दुमीहरूको गाउँमा पढ्ने पत्रिकाको रूपमा स्थापित गर्नुपर्छ । हुन सक्छ थुप्रै आर्थिक कठिनाई होला, विक्री नहोला तरपनि शहरबाट Subsidies गरेर भएपनि गाउँमा पुऱ्याउनु पर्दछ अनि मात्र उनिहरूले यो इसिलिम हाम्रो हो भनेर चिन्नेछन् र सबैले मद्दत गर्नेछन । इसिलिमले फन्सिकिमलाई तलैबाट उठाउने काममा भूमिका निर्वाह गर्नपर्छ ।

इसिलिम : जिवनमा सुख दुःखका क्षणहरू केही छन् ?

उल्लेख गर्नुपर्ने दुःखका क्षणहरू छैनन् । ठूलो आंकाक्षा नबोक्ने मानिस भएको हुँदा साने उपलब्धिना पनि म खुशी हुन्छु । दुःखले विचलित बनायो भन्ने कुराबाट म बिलकुल पृथक छु ।

इसिलिम : २०४६ यता धेरै नेताहरूको घर काठमाण्डौमा बनिए तर तपाईं डेरामा नै बसिरहनु भएको छ ? के यो बढी इमान्दार भएर हो वा अवसर नमिलेर हो ?

म पैसा कमाउने धन्दामा संलग्न भइन । मैले प्रारम्भदेखि नै वर्षौ वर्षसम्म अवैतनिक शिक्षकको रूपमा सेवागर्दै आएँ । सांसद हुँदा

पनि पाएको पारिश्रमिकको निश्चित हिस्सा पार्टीमा लेवि बुझाउनुपर्थ्यो र बाँकी इष्ट मित्र नरनाता आफन्तहरूको आवत जावत आदिमा खर्च गर्न पर्नाले घर व्यवहार चलाउनै गाह्रो पर्थ्यो र पैतृक सम्पति समेत खर्च गर्न बाध्य भएँ । मेरो बुबाले भन्नु हुन्थ्यो – “केटा जिउ पाल्न के चर्को छ, नाम पाल्न चर्को छ ।” मलाई त्यही भयो । राजनीतिक कर्मीको रूपमा संगै काम गर्ने साथीहरू आज त्यति उपल्लो तहमा पुग्लान भन्ने म कल्पना पनि गर्न सकिदैनथे । तर ममा त्यो भएन र मेरो परिवार भनेको स्वच्छ कमाइ र परिश्रमले बाँचेको परिवार हो । यसैमा मलाई गर्व छ । आज राजनीतिमा केहि भ्रष्ट नेताहरूको कारणले राजनीति बदनाम भएको छ र त्यसलाई पार्टी सरकार र समाज कसैले कारवाही गर्न सकेन र हामीले पनि समयमा त्यस्ताको भण्डाफोर गर्न सकेनौ । जसको कारणले हामी इमान्दारहरूले पनि बदनामीको टिको लगाउनु परेको छ तर यो पनि सत्य कुरा हो कि अभैपनि राजनीतिमा इमान्दार मानिसहरू धेरै छन् बरु राजनीतिमा भन्दा अन्य क्षेत्रमा अझ धेरै भ्रष्ट मानिसहरू छन् भन्ने प्रष्ट छ ।

इसिलिम : टंक राई गाउँमुखी मात्र भयो अरुलाई हेर्दैन् भन्ने अन्य जनमानसको भनाईलाई के भन्नुहुन्छ ?

हो, त्यसो भन्ने गरेका छन् । तर म जस्तो गाउँमा बसेर निःशुल्क सेवा दिन उनीहरूले सकिरहेका छनकी छैनन् त्यो मुख्य कुरा हो । जाल्मा आज किन नमूना गा.वि.स.को रूपमा स्थापित भएको छ भन्ने कुरागर्ने हो भने यो म जस्ता धेरै व्यक्तिहरूले गरेको त्यागको कारणले भएको हो । यस्तो त्याग हरेक गा.वि.स.का युवाहरूले गरेर देखाउनु पर्छ । गाउँ छडेर जाने शहरमा बसेर चुनावको समयमा मात्र गाउँ पस्नेहरूले यस्तो काम गरेर देखाउन सक्दैनन् । हामी जाल्पालीहरू केहि आम्दानीको श्रोत नभएको गा.वि.स.ले आज उच्च मा.वि. चलाईरहेको छ त्यो पनि हाम्रै परिश्रमले हो । यदि म त्याहाँको दुई दिनको मात्र पाहुना हुने हो भन्ने आज जाल्मा यो स्थितिमा आउने थिएन । हामीले आत्म निर्भर हुन ठूलो योगदान गरेका छौ यो वाक्सला जस्तो आयश्रोत भएको गा.वि.स. होइन । जाल्मामा नेतृत्व छ तर श्रोत छैन तर वाक्सलामा श्रोत छ, नेतृत्व कसैबाट भएन, भएको नेतृत्व पनि अस्थायी रहयो । त्यागी नेतृत्व गर्नेहरू कोही भएनन् । त्यसैले सबै युवाहरूले गाउँ छडेका छन् तर जाल्मामा हेर्नुहोस् त सक्रिय सबै युवाहरू गाउँमा नै रहेका छन् र त्यो रहने वातावरण हामीले नै सृजना गरेका हौ । यस्तो शिक्षा अरुले पनि लिनु पर्छ । म सबैलाई यही सल्लाह दिन्छु ।

इसिलिम : इसिलिम मार्फत के शुभकामना दिनु चाहनु हुन्छ?

मानिसको लासको गन्तीलाई थोकमा गन्ती गर्न थालेको अवस्था छ देशमा । विद्रोहीलाई राज्यले मुलधारमा फर्काउने प्रयत्नको बदलामा उनीहरूको लासको थुप्रोलाई नै आफ्नो सफलता ठानिरहेको छ । त्यस्तै विद्रोहीहरूले पनि नेपाली जनताको शान्तिप्रतिको चाहनालाई नबुझे, नेपालले कुन स्तरको क्रान्तिलाई मात्र सहन सक्छ भन्ने नबुझेर युद्धलाई नै प्राथमिकता दिइरहेको छ । तसर्थ यो दुवै स्थितिको मार नेपालीहरूलाई, दुमी समाजलाई परिरहेको छ । तसर्थ सबै सचेत भएर दुवैले युद्ध विराम गरुन भन्ने शुभकामना र दुमी राईहरू आफ्नो संस्कृति, धर्म र भाषा संरक्षणको कार्यमा सफलता मिलोस, आफ्नो श्रोत साधन माथिको अधिकार स्थापित होस् भन्ने आन्दोलनमा दुमी लगायत सबै आदिवासीहरू, दशैँ मान्ने नमान्ने सबैलाई प्रगति र सुस्वास्थ्यको शुभकामना चढाउँदछु । मूचि ।

Preliminary Exploratory Language Survey Report of Some Rai Languages (Dialects)

✍️ *Sueyoshi Toba*

S.I.L., Nepal

19 May, 1973

Introduction: - since Grierson's Linguistic survey of India (hereafter abbreviated lts.I.) very little linguistic study has been done for Rai languages or dialects, partly because they received less attention from scholars, and partly because of their numerous dialects differences.

One is amazed that L. S.I. records twenty-one languages or dialects. Later R. Shafer, C. R. Voegelin, T. Nishida, w. Glover, and P. K. Benedict tried to classify them, and generally they agree, but more detailed field research may provide differing results since the above mentioned classification was based on somewhat inaccurate data collected some time ago.

Our attempt here is not of a classificatory nature, but to present some material for future dialect survey on Rai languages. This report deals with dialects closely related to khaling which we are studying at present.

1) **Training a survey assistant:** The first writer planned the survey along Rawa Khola area for April, but was unable to do it because of other work priorities. So one month later the writer tried again to go after a short stay in a Khaling speaking village. This time all of the family was sick more or less and it seemed impossible to trek for several days.

Besides the pre-monsoon brought us a lot of rain so that again we were hindered to carry out our plans.

Thus as alternative possibility appeared to us to give basic phonetic training to language assistant (Saptaman Khaling) who responded.

Positively as he wanted to go and see his relatives in the area anyhow. We began teaching him elementary ideas of sounds, reducing them on note-books and so on, which he picked up with no loss of time.

Second training item was recording Swadish

word list and short sentences using clause materials that I prepared before. Finally he was instructed to gather other information about the dialect and people. He also learned how to use the portable cassette tape recorder to record the words and stories.

Having gone through this elementary he went on to Dumi dialect area beyond Thulung speaking land (see map in the end)

2. **Dumi survey:** In June 1971, we made a geographical survey from Lamidada, the nearest airstrip. Now in 1973 Saptaman khaling made a trip to Makpa from May 9-14.

a. Informant names:-

1) Ranaser Dumi (aged 40 c.) of Makpa village

2) Makar Dhos Dumi (?) of Ilim village

b. Place and names of villages in which Dumi is spoken:-

Bepla, Lumdu, chhuka, Ilim, chyantar, Makpa (center of Dumi dialect)

Lewa, Lumdu, Norung, all on the north bank of Rawa Khola in Khotang district, Sagarmatha Zone.

c. Estimated population:

About 3,000.

d. Bilingualism :

Practically all Dumi understand and can speak Nepali, and consequently they tend to mix the Dumi and Nepali in their daily conversation. Youth tend to speak more Nepali whereas old folks prefer Dumi at home. Mr. Lynn Joiner writes me that "I had the impression indigenous language (e. g. o. Dumi) was nearly extinct, so research there is urgent"

3) **Neighboring dialects:** Beside Thulung, which

we presume a language by itself, That is, quite different from Dumi even though geographically close. We can, then, list Koi-Rai, and Sampang.

For koi-Rai dialect, Mr Boyd Michailovsky took a hundred word lists at Sungdel at the head of Rawa Khola on Dec.27, 1972. His word list is going to be included in our comparative vocabularies. He states that it was "extremely rough notes based on a few hours' exposure. It has, however, value for future reference.

According to Erika Guggisberg, Monika HOhling and Olavi Versalainen there was not single speaker of Sampang near Dingla where we though Sampang should be spoken. Both Saptaman Khaling and Mr. Michailovsky found out that there are many villages along Tap Khola, a branch of Rawa Khola on the east where Sampang is spoken to date.

The following names are told by people and found to be accurate on the map:-
Bakawala, Baspani, Bhadaure, Bhangdu,

Bhusungda, Chiplung, Damdi, Khartamchha, Makhmla, Mamatem, Patheka, Chhemsune, Saralung, and Tomane in Khotang district, Sagarmatha Zone. This group seems to be quite numerous, but we have no exact information about bilingualism in the area. We suppose the rate of bilingualism should be lower then in the Dumi area where other ethnic groups live side by side.

4) Comparative vocabularies:-

The following conventions for the transcription are used:

aa	for (a),	a	for (b),	x	for (a)
ä	for (æ),	ü	for (u),	ö	for (F)
ng	for (?),	sh	for (š)	è	for (ý)

Broad phonetic symbols

Tone is not marked for Dumi and Koi-Rai.

(H) In the following list stands for B. H. Hodgson's vocabulary because S. Khaling did not fill words in these places.

A hundred word list

English	<u>Khaling</u>	<u>Dumi</u>	<u>Koi-Rai</u>
1. I	ung	angu	ang
2. you	in	anu	an
3. we	ik	inki (h)	angkx
4. this	ta	tam	
5. that	ma	maam	
6. who	'sü	asu/asi	su
7. what	mang	mo	
8. not	mu	mono	
9. all	kholeng	khala/jhara	
10. many	ghole	dumo	
11. one	'tu	tukli	oko
12. two	'saphu	sakli	
13. Big	ghwaalpe	ghalpa/ghaalsaa	
14. long	songpe	songsaa	
15. small	'yaahki	tilsaa	
16. woman	mesbe	mismaa	mintsumaa
17. man	'lasbe	laaswa	laantsubaa
18. person	has/min	minu	mina
19. fish	ngo	ngu	ngi
20. bird	salpu	silpu	silpi
21. dog	khlep	khlibaa	
22. Louse	ser	syar	sera
23. three	sang, dektsu	sukli	se
24. seed	raaru	raaru	

25. leaf	saapham	saaphu	sepho
26. root	'sam	suphar	
27. bark	'kaa	kwa	
28. skin	'saakaa	saako	
29. flash	so	su	si
30. blood	hi	hi	hin
31. bone	salu	salu	silu
32. grease	'tsodowe	tsadawaa	
33. egg	phat, ti	phati	pi dhin
34. horn	grang	ghro	gho
35. tail	mer	miri	miru
36. feather	lepti	phasulem	lapto
37. hair	dhosam	doswaam	dosem
38. head	dhong	dakhla	tikhele
39. ear	ngetso	ngicho	ngitso
40. eye	mas	miksi	miksi/misi
41. nose	no	nu	nu
42. mouth	kwaam	kwaam	kem
43. tooth	ngalu	ngilo	ngilo
44. tongue	lem	lyem	
45. finger	sendi	sendi	
46. foot	'säl	phalu	phe?maal
47. knee	tamtsu	tumchhu	
48. hand	khar	khur	khur
49. belly	muphu	mupu	mupu
50. neck	'taaktso	taaktshu	deltsu
51. breast	tsunbren	dhakdu	
52. hear	tsö	tshuwaa	tsuaa
53. liver	lum	lumu	lumu
54. drink	tu-ne	tung-na	dung (3 rd p.)
55. eat	dzö-ne	dzu-na	dzaa (" ")
56. bite	kän-ne	ka-na	kaai?mu ""
57. see	sei-ne	sen-na	sindx
58. hear	ngi-ne	ngi-na	ngisu-na
59. know	'cu-ne	cok-na /chuk-na	kukdx
60. sleep	amsi-na	imsi-na	ipdx
61. die	man-ne	mi-na	mitsaa
62. kill	sen-na	se-na	sedx
63. swim	kubi tsemsi-na	chlemsi-na	
64. fly	bher-ne	byarna	bhira
65. walk	lämti-ne	lamthi-na	thitx
66. come	pi-ne	pi-na/huna	bjaa?aa
67. lie	thuman-ne	thisi-na	
68. sit	ngäi-ne	ngaisi-na	ngaanaase
69. stand	rem-ne	ryapna	riphaa
70. give	bi-ne	bi-na	bi-na
71. say	än-ne	aa-na	
72. sun	nwaam	nam	naam
73. moon	lölmadu	lölmutu	
74. star	saangar	songger '(H)	

75.	water	ku	kangku	kxngkhaa
76.	rain	wö	hu	hxdi
77.	stone	lung	lu	laa
78.	sand	'sekle	sigyama	
79.	clay	'pöhk	pukhu	phuku
80.	cloud	köm	haksum	
81.	smoke	mikmö	mikhuma	
82.	fire	mi	mi	min
83.	ashes	pai	pu	bui?i
84.	burn	ghrän-ne	graa-na	putsiki
85.	path	lämdu	lamdu	lxmdu
86.	hill	dham	dhamro	
87.	red	halalaam	halalaam	
88.	green	gigim	walu (H)	
89.	yellow	ööm	omloma	
90.	white	bubum	bubum	
91.	black	kekem	maktsupu (H)	
92.	night	sene	sinam	sinaam
93.	hot	hohpe	haksa	
94.	cold	tshakpe	chuksa	dzu?waa
95.	full	bhaipe	venchim	
96.	new	nayaa	malom	
97.	good	bhangpe	khanuksaa	khaanuppaa
98.	round	papaalmin	khiriripa	
99.	dry	dhongpe	hangsa	hangaa
100.	name	nang	nu	nu

Clause materials for language survey: This part of report is yet to be worked and incomplete, we shall, though imperfect, list what we recorded from the field note. The following data includes only Khaling and Dumi.

1) Di-transitive:

Khaling--- Ram-ä ung betho i-bi- ngaa-taa.
R Am me kukhri F-give-vp-p
Dumi --- Ram-a betho angu-aam abengu.

2) Transitive:

K --- Bahadur- ä 'yu jä
B Am meal eats
D --- Bahadur-a jaa juta/jita.

3) Semi-transitive:

K --- Rimane kam-bi mu.
R house-in stays.
D --- Rimane kim-bi mota

4) Intransitive:

k --- am ngo.
He cries
D --- mam ngukta.

5) Di-receptive:

k --- tä dzuttaa ung-bi dham
this shoe me in fit
D --- taam khrim angu biwo danta.

6) Receptive:

K --- ung so- ä i-mus-ta.
Me hunger-m F-make-p
D --- angu swa-aa mina-batu.

7) Semi-receptive:

k --- amppo us äl sü.
His his-leg itches
D --- maampo phalu suyu.

8) Eventive:

K --- dumaa ghrimu.
Dark become
D --- nam ghrimu.

9) Stative:

k --- betho ngöyde-bi gö.
Khukuri chair-on is
D --- betho sungaischobi gota.

10) Semi-stative:

K --- Morislaal u-kam-bi mu.
M his-house-in-stays/is
D --- Morislaal u-kim-bi mota.

11) Descriptive:

K --- 'yu cänüpe.
Rice tasty (is)
D --- jaa chanuksa (gota).

12) Attributive:

K --- Bahadur songpe mu.
 B tall is.
 D --- Bahadur songsa mota.

13) Semi-attributive:

k --- ung jhung lu.
 Me cold feels = I feel cold
 D --- angu-aam ju lota.

14) Identive:

k --- tām sydde.
 This looking-glass.
 D --- Tam seyde.

Observation of grammatical system of the both dialects.

As we have seen from above examples we can safely say that Khaling and Dumi share grammar much in common. Phonology and lexicon in both appear somewhat different, but not so much that if some regularity in sound change and lexical difference can be stated one may understand with less different.

More detail study might reveal exact picture of the grammatical structure to state the likeness and difference of both dialects.

6) **Queries:** As we see on the map these two related dialects Dumi and Koi locate closer while Khaling beyond Thulung area.

We said the three are most closely related. Why are far apart from each other geographically? Khaling people say some of their forefathers moved southward long time ago. This may be an answer for our question. Second question: Is so-called Rai dialect which L+S.I. describes same as Koi-Rai? When one compares the word list, he will say affirmatively with some hesitation because some lexical item does not always match.

7) **Conclusion:** Our tentative survey result lead us to say that southern two dialects are most close together, and Khaling is a bit far from the two. But we do not see the need of having separate translation for each dialect.

Another extensive survey will be useful to do grammar study of these dialects as well as neighboring dialects. Some day all these Rai groups might have neat classification as to language distinction.

Footnotes:

1. Other survey reports: a) Northwestern Rai survey, by George MacDonaLd, Andreas Holzhausen, Burkhard SchötteLndreyer. Oct. 1969. b) Khaling-Kulung-Thulung Survey, Andreas Holzhausen, David Hargrave, and S. Tobo. Oct 19... Preliminary Report on a linguistic survey of the Upper Arun Valley. Andreas Holzhausen, Olavi Versalaineh, Oct. 1972. d) Linguistic Survey of the Upper Arun valley. A. Holzhausen, O. Versalaineh. Nov. 1972 e) Preliminary Report on survey among Yakkha Rai

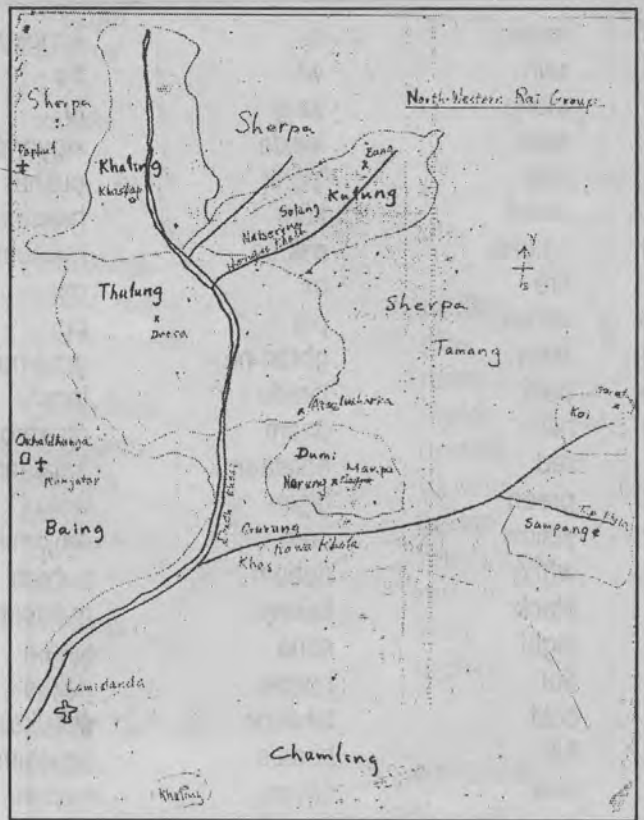

Groups. Erika Guggisberg, Monika Höhlig, O. Versalainen. Nov. 1972.

2. Linguistic Survey of India. vol III, part I. Tibeto-Burman family. pp. 305-381.
3. Shafer, R. (1966) Introduction to Sino-Tibetan. Otto Harrassowitz.
4. Voegelin, C.R. and F. M. Voegelin (1965) "Languages of the World: Sino-Tibetan Fascicle For, "Anthropological Linguistics, Vol.7, No. 5.
5. Nishida, T. (1970) Seibankan Yakugo no Kenkyu. Sokado
6. Glover, w.w. (1971) "Swadesh list calculation on thirty Tibeto-Burman Languages," Australian University, Canberra, and Summer Institute of Linguistics, Nepal.
7. Benedict, p.k. (1972) Sino-Tibetan, A Conspectus, Cambridge University Press.
8. American Anthropologist who did field research among the Khaling. Personal communication.
9. Hodgson, B. H. (1857) "Comparative Vocabulary of the several languages (Dialects) of the Celebration People called Kirantis, Now occupying the Easternmost Province of the Kingdom of Nepal, or the Basin of the River Arun, which Province is Named After Them, Kirat. Journal of the Asiatic Society of Bengal, vol xxvi, pp.333 and ff.

Area map is attached in this page.

cc: Hale, Gordon, file

मूचि ।

अधुरो तिहार

नृप दुमी राई

सप्तेश्वर-८, चिउरीखर्क, खोटाङ



मामालाई राम्रो हुनुपर्छ, ल । म जसरी भए पनि लक्ष्मीपूजाको दिनसम्म आइपुग्ने छु । आजलाई बिदा ।

तपाईंहरूको प्यारो-रामबहादुर

धेरै दिनपछि हुलाकीले रामेकी आमालाई एउटा चिठी दियो । चिठी छोरा रामबहादुरले पल्टनबाट पठाएको रहेछ । ६ महिनापछि फेरि छोराको चिठी पाउँदा आमा धनशिला दङ्ग छिन् । कतिबेला माया स्कुलबाट आउँदा चिठी वाचन लगाउँ । उनमा यस्तै प्रकारको कौतुहलता छ । मेरो रामुले के लेखेको होला, कतै विरामी पो पन्यो कि नत्र त चिठी पठाई राख्ने मान्छे हो । सँगै चाडवाड नमानेको पनि तीन साल भइसक्यो, यसपालिको दशैं पनि यत्तिकै गयो । चिठी हातमा लिएर रामेकी आमा एकलै बर्बराइरहेकी थिई, माया पनि स्कुलबाट आइपुगी ।

“के भो बज्यू, किन एकलै बोलीराख्नु भएको ?” मायाले सोधिन् ।

“तेरो मामाको चिठी आको रहेछ, ल पढेर सुनाइहाल् त माया”, बज्यू मायालाई अन्नाउँछिन्, माया चिठी पढ्न थालिछन् ।

पूज्यनीय आमा, चरणमा सेवा ढोग,
मिति.....

प्यारी भान्जी मायालाई आशीर्वाद ।

आमा तपाईंहरूको आशीर्वादले गर्दा आजको मिति सम्म सञ्चै छु, उहाँ तपाईंहरू पनि कुशल नै हुनुहुन्छ, होला । हाम्रो पल्टन शान्ति सेनाको लागि बोस्निया गएको थियो र योभन्दा अगाडि चिठी लेख्न पाइन । आमा, थाहै नपाई परदेश लागेको पनि तीन वर्ष बित्न लागेछ । यसपालि त बल्ल-तल्ल छुट्टी मिल्ने भएको छ । दशैंमा आमाको हातको टीका लगाउने कत्रो इच्छा थियो तर सिपाहीको जीवनले चाहेजस्तो कहाँ पो हुन्थ्यो र त्यो पनि परदेशको ठाउँमा । तर यसपालिको तिहार मान्न चाहिँ जसरी भए पनि घर आइपुग्नेछु ।

माया भान्जी पनि अब त ठूली भइसक्यौ होला । पढाइ कस्तो हुँदैछ ? बुढी बज्यूको हेरचाह गर्दागर्दै पढ्ने फुसद नै पो कहाँ होला र । तर पनि भान्जी पढाइ चाहिँ कहिल्यै छोड्न नहुने रहेछ । पढ्न नसकेको पीडा म अहिले भोग्दैछु । फेरि घरमा बसेर शान्तिसँग पढ्ने अवस्था नै कहाँ थियो र ? सबैतिर अशान्ति अहिले जस्तै हो ।

आ, छाडिदिउँ यी गन्धनका कुरा । म पनि यसपालिको तिहार मान्न घर आउँदैछु । रमाइलो गरी मनाउनु पर्छ ल । लक्ष्मीपूजाको रातभरि भैलो खेल्नुपर्छ । जिन्दगीको के ठेगान । बरू सिरमालाई भनेर पल्लाघरे माईलालाई मादलको तान ठोकन लगाइ राख्नु ।

आमा र भान्जीको लागि मैले राम्रा साम्रा फरियाहरू किनेको छु । आमालाई तिलहरी र प्यारी भान्जीलाई मनपर्ने औंठी बनाइराखेको छु । अरू पनि धेरै छन्, यी कुराहरू पछि नै भनौला । अनि मामालाई सयपत्री उन्न भन्ने कञ्जुस्याईं नगर्नु । सेल पनि

चिठी पढेर बज्यूलाई सुनाई नसक्दा नै मायाको मुहार खुसीले चम्किसकेको थियो । पोहोर साल पहिरोले घरसहित सपरिवार बगाएपछि मायाको मुहारमा पहिलोपल्ट खुसी छाएको छ । विचरी माया मावलीमा भएकोले मात्र बाँचेकी थिइन् । त्यो विपत्ती देखेर माया तीन दिन बेहोस् भएकी थिई । त्यही कारण अहिले पनि माया कमजोर छिन् र बारम्बार विरामी परिरहन्छे ।

बुढेसकालको सहारालाई चाँडै भेट्न पाउने आशामा धनशिला बज्यूका परेलीहरू पनि हर्षले भिजेको मायाले देखिन् । चिठी सुनिसकेपछि लामो निश्वास तान्दै धनशिलाले यतिमात्र भनिन्- “दुहुराको सहारा दैव हुन्छ भन्छन्, धन्य दैव ! धन्य !”

आज ककुर तिहार । आज मायाको शरीरमा अस्वभाविक फुर्ति बढेको छ । विरामीले गर्दा अबेर उठ्ने माया आज भालेको पहिलोडाकमै उठेकी छे । घर लिपपोत गरेर पँधेराबाट पानी ल्याइसक्दा पनि राम्ररी उज्यालो भएको छैन । धनशिला बज्यू त बुढी मान्छे, एकपहर भन्दा बढी निदाउने-सविदनन् । मायां बज्यूलाई चिया पकाइवरी अँध्यारोमा नै सिम्माको घरतिर हानिई, जो उनको सुखदुःखको एकमात्र सहेली थिइन् । हिजो मामाले पठाएको चिठी देखाउँदै मायाले सिम्मालाई सबै बेलिबिस्तार लगाइन् । यसपालिको तिहार त रमाइलो हुने भयो । तर मामालाई भैलो खेलाउने कुरामा दुवैले मुखामुख गरे । “भैलो त केटीहरूले मात्र खेल्छन्, मामालाई कसरी लाने ?” मायाले द्विविधा पोखी । “आ तेरो म्याक्सी लगाइदेन भइहाल्छ नि, अँध्यारोमा कसले देख्छ र ?” सिम्माले ठट्टौली पारामा भनिन् ।

उता रामबहादुर सरसामान मिलाउनमा व्यस्त छ । तीन वर्षपछि घर जान लागेकोले शुभकामनाका साथ बिदा गर्ने साथीहरू पनि प्रशस्तै छन् । कतिले त नयाँ दुलही लिएर आउनु भनेर ठट्टैमा नै शुभकामना दिन पनि चुकेनन् । अन्तमा सबैसँग बिदावारी भएर ऊ एयरपोर्टतिर लाग्यो । एयरपोर्टमा केही समय पर्खनुपर्ने भयो । वेटिङ रूममा बसेर गाउँघरको मीठामीठा कल्पनाहरूमा हराइरहेकै बेला अचानक उसको आँखा भित्ताको टेलिभिजनमा पर्न गयो । त्यति नै बेला वी.वी.सी. ले नेपालमा सुरक्षा फौज र माओवादीबीच भएको भिडन्तमा पाँच दर्जनको मृत्यु भएको सचित्र समाचार प्रसारण गर्‍यो । रामबहादुरको मुहारमा एकाएक निराशा छायो । यस्तै अशान्तिले विरक्तिएर उ लाहुर जान विवश बनेको थियो । नत्र घरमा बुढा आमा र अबोध भान्जी छोडेर परदेशिने मन उसको पटकै थिएन । ऊ बम र बारूदको धुवाँमा रूमलिरहेको बेला

आफना एकमात्र प्यारी दिदीको स-परिवार जस्तै पहिरोले बगाएको (पुरेको) थियो । यो खबर पनि उसले धेरै पछि मात्र पाएको थियो । यस्तै आरोह-अवरोहको सोचाइमा डुबिरहेकै बेला छेवैको माइकबाट 'कृपया, ध्यान दिनुहोस्, काठमाडौं जान जहाज तयार छ।' आवाज आउँदा उसको तन्द्रा खुल्यो ।

ऊ काठमाडौं आएर हवाइजहाजको टिकटको खोजीमा केही दिन भौतारियो तर असुरक्षाको कारण जहाजले पहाडी क्षेत्रको उडान गर्न नसक्ने जानकारी पाएछि, दिक्दारी मान्दै रात्रीबसको सहारा लिई गाउँतिर हानियो । गुडिरहेको बसमा तीतामीठा कल्पनाहरू गर्दागर्दै ऊ निदायो । राती बीच बाटोमा खलासीले ठूलो स्वरमा करायो, 'ल चेकिड- चेकिड सबै ओर्लनोस् ।' ऊ व्युत्थियो । किन किन अरू यात्रीहरूभन्दा ऊ हतार देखिन्छ । लक्ष्मीपूजा केवल तीन दिनमात्र बाँकी छ । बसबाट ओर्लेर पनि घर पुग्न दुई दिन आधी त लागिहाल्छ उसलाई ।

भोलि लक्ष्मीपूजा । आजैबाट स्कुल पनि बिदा हुने । विरामी भए पनि मायाले स्कुल जान छोडेकी छैन । घर वरिपरि पनि गोडमेल गरेर चिटिकै पारेकी छे । बज्यूले विरामी छस् स्कुल नजा भन्दा मायाको जवाफ आउँथ्यो- 'स्कुल नगएर कहाँ हुन्छ, नपढेको मान्छेले साह्रै दुःख पाउँछ रे । फेरि भोलि त लक्ष्मीपूजा, यतिका दिनपछि मामा आउँदै हुनुहुन्छ । मेरो प्यारो मामालाई सयपत्रीसँगै नरिबलको बास्नादार माला पनि उनिदिनु पर्नेछ । अरू पनि धेरै किनमेल गर्नुछ । यी सबै आंजै नगरे भोलि भ्याइँदै न । सिम्मासँग स्कुलबाट नै मेला गएर किनमेल गर्ने सल्लाह छ । तपाईं सुता नमान्नोस् म सबै कुरा मिलाउने छु ।'

यत्तिकैमा सिम्मा तलतिरबाट कराउँछे, 'माया तयार भइस् ?'
माया जवाफ फर्काउँछे, 'भएँ भएँ छिटो आइज ।'

दुवैजना किनमेल गर्ने सरसामान र बेलुकी भैलो खेल्ने कुरा गर्दै स्कुल पुगे । स्कुल पनि आज छिट्टै बिदा भयो । दुवैजना स्कुलबाट नै मेला गएर किनमेल गर्दा भूमकै साँभ पत्थो । दुवैजना हतार-हतार घरतिर लागे । बज्यू धनशिला विरामी मायाको सुता मान्दै भात भान्साको धन्दा लगागिन् । माया र सिम्मालाई घर पुग्दा निकै अवेर भयो ।

'बस है माया,' भन्दै सिम्मा घरतिर लागी । माया पनि धेरै धाकेंको छु, सञ्चो पनि छैन भनेर खाना नखाई ओच्छ्यानतिर

लागी । बज्यू धनशिलाले विरामी मान्छे खाना नखाएको पनि धेरै भयो थोरै खा भनी कर गर्न जाँदा माया टुकीको उज्यालोमा सयपत्री उनिरहेकी थिइन । कति नै कर गर्दा पनि मायाले खान मानिन । धनशिला पन्ध्र त्यत्तिकै फर्की ।

भोलिपल्ट बिहान अवेरसम्म माया नउठेपछि बज्यू गएर ब्यूँभाइन् तर मायाको अवस्था गम्भीर थियो । पसिनाले निथुक्क भिजेको उनी अर्धचेत थिइन । बज्यूले पानीपट्टि गरिदिइन् र सिरमालाई बोलाएर गुहार खोज्न भनिन् । छिनभरमा नै छिमेकीहरू भेला भए । के गर्ने कसो गर्ने, सबै अन्यालेमा परे । न यातायातको सुविधा न नजिकमा अस्पताल । मायाको अवस्था भक्नुभन्नु नाजुक बन्दै गयो । उनको बोली बन्द भयो । कहिलेकाहीं आँखामात्र अलिअलि उघार्थी । सबैजना गहभरि आँसु पारेर मायालाई बोलाउँथे- "नानी, तिमी के भयो, यस्तो रमाइलो चाडवाडमा... ।"

उता भरिया लिएर रामबहादुर पनि डाँडाको चौतारीमा उक्लियो किन... किन-किन अधि छोडेको ती चौतारी र गोरेटोहरू रामबहादुरलाई निरस र उजाड लाग्छ । खुइय सुस्केरा तानेर पारिपट्टिको पहिरो नियाल्दै उभियो । त्यहाँ उसको मनमस्तिष्कमा आफ्ना दिदीको अदृश्य छायाँ कता कता मञ्चन हुन थाल्यो । उनले आफ्ना आँखा घरतिर डुलायो ।

आँगनमा धेरै मान्छेहरू चलखेल गरेको देखेर ऊ आश्चर्यमा पत्थो । म आउने थाहा पाएर छिमेकीहरू भेला भएछन् भन्ने सोचेर ऊ दङ्ग परे । सन्ध्याले उत्तरार्ध टेकिसकेको थियो । केही बेर चौतारीमा सुस्ताएर ऊ घरतिर पत्थो । आँगनमा पुगेपछि सबैको आँखामा आँसु देखेर ऊ स्तब्ध बन्यो । वास्तविक कुरा थाहा पाउन भिड चिदै ऊ अधि बढ्यो... । विडम्बना माया मृत्युसँग अन्तिम संघर्ष गर्दै थिइन् । रामबहादुर मर्माहत भने, उसलाई सिँगै आकाशले थिचे जस्तो लाग्यो । सम्हालिएर आँसु थाम्दै उनले मायालाई अंगाल्दै भने, 'भान्जी तिमीलाई के भयो, आँखा खोल, म मामा ।' रामबहादुरको चिच्याहटले गर्दा मायाले थोरै आँखा खोल्निन् र मुस्किलले सिरानीमा आधा उन्न बाँकी रहेको सयपत्रीको माला उठाई मामालाई लगाइदिने प्रयत्न गरी तर त्यति नै बेला उनले अन्तिम श्वास छोडी । माला भुईँमा खस्यो । सबैजना डाको छोडेर रून थाले । पल्लो गाउँका एक हुल कुकुरहरू पनि भक्कानिएर नमिठो स्वरमा रून थाले हुँ हुँ हुँ हुँ हुँ हुँ । समाप्त ।

विजयादशमी तथा शुभ दीपावली २०६० को

शुभ उपलक्ष्यमा समस्त देशवासीमा

हार्दिक मंगलमय शुभकामना

व्यक्त गर्दछौ ।

अरुणज्योति विद्या मन्दिर परिवार

जोरपाटी-४, काठमाडौं

फोन ४४८४५२०



मेरो लेख लेख्ने प्रयास



हिमा राई

मानिसहरूको स्वभाव, बानी ब्यहोरा खालपरीका हुन्छन् । म चाहिँ छु नेपालीलेख्नु परेमा मरेको स्याल भै हुने । आफ्नो मातृभाषा, प्यारो नेपाली लेख्न ज्यादै अल्छी लाग्छ । जिन्दगीमा नेपाली जाँचमा निबन्ध इत्यादि र नेपाली किताब बाहेक यताउती केही नलेखेको मान्छेले के लेख लेख्ने ? कस्तो लेख लेख्ने ? 'इसिलिम' को लागि लेख चाहियो भनेर चतुर्भक्त सरले भननुभएको थियो, शनिबारको मिटिङ सकिएपछि । के लेख्नु भनेर सोच्दै घर फर्कँदै थिएँ । हिँड्दा पनि गहिरिएर नै सोच्दै थिएँ । शायद गहिरिएर सोच्दै थिएँ होला, त्यसैले त बाटोमा तीन जनासित ठक्कर खाएँ । चौथोपल्ट चाहिँ खान्न भनेर ध्यान दिएर हिँडे तर ठक्कर खाएँ नै । दुईजना केटाहरू चुम्बकले फलाम ताने भै सिधै आएर ठोक्किएर अनि हाँसै गए । आफूलाई ठोक्किएर कस्तो जीउ दुख्ने उनीहरूलाई चाहिँ मोज हुने । जिन्दगीमा कहिले चार चोटि ठक्कर पाए फेला पथ्यो तिनीहरूलाई । मनभरि तिनीहरूलाई सराउँदै हिँड्दै थिएँ फेरि ठक्कर । अब त छोड्दिन छोड्दिन भनेर कस्सिएर अगाडि हेर्छु त बिजुलीको पोल पो । हाँसो पनि उठ्यो रीस पनि । के गर्ने के गर्ने ? अनि खुरूक्क लागेँ बाटो ।

बल्ल तल्ल पाँच ठक्करको मार सहेर घर आइपुगेँ । त्यति खेरसम्म लेखको कुरा त दिमागबाट भुस भइसकेको थियो । सदा नै ढिलो सिद्धिने मिटिङमा बस्दाबस्दा यस्तोभोक लागेको थियो कि घर पुग्नेबित्तिकै लुगा पनि नफेरी पसेँ भान्साघरमा र जे खाजा थियो खाएँ, जे-जे थिएन तिनहरू पनि अलि अलि मुखमा हालेँ, अरूको आँखा छल्लै । बल्ल पेट शान्त भयो, अनि मन पनि । अब चाहिँ लुगा फेर्छु भनी कोठामा बसेको मेरो खाटमा 'इसिलिम' को पुरानो अंक पल्टिरहेको रहेछ । तब भल्याँस्स लेख लेख्नुपर्ने कुरा सम्झिएँ । लुगा फेरेर कापी कलम हातमा ठिक पारेर सोचन थाले, के लेख्ने, के बारे लेख्ने ? केही पाइन लेख्नलाई । मलाई जे जे मा लेख्न मन लाग्यो, त्यो सबै विषयहरू सबैमा त अरूले लेखिहालेका छन् । म के लेख्नु र खै ? भण्डै एक घण्टा तर्कनामै बित्यो । भएन दिमाग अलिक चुस्त भएपछि केही फुर्छ होला भन्ठानेर म बाहिर चौरमा निस्किएँ । मेरा छिमेकी साथीहरू थिए, अनि त धाराप्रवाह गफहरू जान थाले । कलेज पढाइ, जाँचदेखि लिएर अमेरिका, फिल्म, केटाहरू इत्यादि इत्यादि । प्रसंग प्रसंगमा कुन साथीको एउटा पत्रिकामा लेख छापिएको छ भन्ने कुरा चल्याँ, अनि पो भसंगभएँ 'जानु छ' भन्दै साथीहरूसँग विदा मागी घरतिर लागेँ ।

मलाई जे जे मा लेख्न मन लाग्यो, त्यो सबै विषयहरू सबैमा त अरूले लेखिहालेका छन् । म के लेख्नु र खै ? भण्डै एक घण्टा तर्कनामै बित्यो । भएन दिमाग अलिक चुस्त भएपछि केही फुर्छ होला भन्ठानेर म बाहिर चौरमा निस्किएँ । मेरा छिमेकी साथीहरू थिए, अनि त धाराप्रवाह गफहरू जान थाले । कलेज पढाइ, जाँचदेखि लिएर अमेरिका, फिल्म, केटाहरू इत्यादि इत्यादि ।

घरमा यसो घडीतिर आँखा लगाएको, सात बजिसकेछ । अनि गृहकार्यहरू याद आए कलेजका । ती मेरा विद्यालयदेखिका शत्रु गृहकार्यहरूलाई सखाप पार्छु अनि लेख लेख्छु भन्ने विचारले मैले गृहकार्यहरू गर्न थालेँ । सिद्धिनै आँटेनन् । हैन कति गृहकार्य हो भन्दै भ्याउ मान्दै थिएँ खाना खान बोलावट भयो । भोकभन्दा गृहकार्य के हो के ? त्यसैले कलम बन्द गरेर दुई थाल भात बजारेर दाँत माफी टि.भि. हेर्ने तरखरमा लागेँ । तर ज्या ! कस्तो बुद्धि, लेख नि ? अँ, लेख त्यसैले मैले मेरो टिभी हेर्ने अमूल्य समय बलिदान दिएँ एउटा लेख लेख्नलाई । लेख बस्छु न लेखको शीर्षक फुर्छ न त विषय नै । रेडियो सुन्दै सोचेँ भने फुर्छ होला । रेडियोले पनि केही मद्दत गर्छ कि भनी रेडियो खोलेँ । स्टेशन बदल्दा बदल्दा बल्ल उटा मनपर्ने कार्यक्रम भेटेँ अंग्रेजी गीतहरूको । त्यसैमा मग्न भएँ एकैछिन तर फेरि विचार आयो, हामी नेपाली ठेट गीतहरूलाई कस्तो दुत्काउँछौँ । यस्ता पश्चिमी काम न काजका गतिहरूमा चाहिँ हेर कस्तरी भुमिन्छौँ । अनि मैले सोचेँ हो म यही विषयमा लेख लेख्छु । हामी युवा कसरी पश्चिमी संस्कारबाट प्रभावित हुँदैछौँ भन्नेबारे । दुई लाइन लेखेँ र पढेँ, छ्या कस्तो बेवकुफ लाइन । त्यसलाई काटेँ फेरि लेखेँ र फेरि काटेँ । मेरो सबै हरफहरूदेखि

चित्त बुझेन । लाग्दथ्यो यदि मैले चाहें भने म पनि प्रभावकारी लेख लेख्न सक्छु । देवकोटाभन्दा बढी धाराप्रवाह । तर खै लेख्ने काटने प्रक्रिया धेरैबेर चलिरह्यो । अन्त्यमा रिसले कलम सलम बन्द गरेर डडग्राङ्ग ओछ्यानमा पल्टेँ । आँखा खोल्दा बिहानको सात बजिसकेको थियो । नित्यकर्म गरेर के गर्ने भन्दाभन्दै लेख लेख्ने कुरा सम्झिएँ । अब चाहिँ यै निन्द्रादेवीको महिमा बयान गर्छु भनी कलम लिएर बसेँ । तर एउटा शब्द फुरेन । आधा घण्टा कहाँबाट सुरु गर्ने भनेर टोलाएर बसेँ । त्यसपछि मैले आफैँलाई केलाएर हेरेँ । जिन्दगीमा कहिले लेख नलेखेको मान्छे । नेपालीमा बल्ल तल्ल पास हुने, नेपाली पिरियडमा मस्त स्वप्नलोकमा पुग्ने मान्छे म । कसरी लेख लेख्न सक्छु भनेर आँट गरेँ हँ ? त्यही त कसरी आँट गरिस् तैले ? मैले आफैँलाई प्रश्न गरेँ र अन्त्यमा यो निष्कर्षमा पुगेँ । मलाई दश तलाबाट हाम फाल्न लगाऊ, कलेजबाट भाग्न भन, मिटिङमा सुत्न भन, बरू दिनभरि मिटिङमा नै बस्न भन तर प्लिज नेपालीमा लेख लेख्न चाहिँ नभन किनभने मेरो दिमागको त्यो कम्पार्टमेन्ट चाहिँ खालि छ ।

(उपयुक्त लेख सत्य अर्ध काल्पनिक हो ।)

ऊ र म

● दोभान बान्तवा राई
पुल्चोक इन्जिनियरिड कलेज



ऊ र म एकै सालको ।

गोठमा गोबर सोहोर्दा उसलाई जन्माउदा उसकी आमा बितित् । स्थिति त मेरी आमाको पनि कम थिएन । तर शिक्षण अस्पतालमा अपरेशन गरेर नै हामी दुवै बाच्थौं ।

ऊ हाम्रो खेतालाकी छोरी हो । उसका कान्छी आमा पट्टिका ऊ मुनि दुई भाई र तीन बहिनी छन् । मेरो बुबा सरकारी हाकिम हुनुहुन्छ । आमा गैरसरकारी संस्थामा काम गर्नुहुन्छ र मेरो एक भाई छ । म भन्दा पाँच वर्ष कान्छो । उ सग मेरो पहिलो भेट हिउदे छुट्टीमा म गाउँ जाँदा भएको थियो । बाजे, बोजु र काका, काकीको अगाडि मेरो बोर्डिङ्ग स्कूलका अंग्रेजी राइम्सहरु नाचीनाची मैले गाउदा, ढोकाको चेपवाट आफुभन्दा अढाई वर्ष कान्छो भाई बोकेर ऊ टवाल्ल परी एकटक हेरिरहेकी थिई । स्कुल जाने ईच्छा त उसलाई त्यसबेला देखि नै थियो । तर नौ पुगि दश लागेपछि मात्र बल्लबल्ल त्यहिको मा.वि. मा कक्षा दुईमा भर्ना भई । आमाले मेरो पुरानो भोला र जामा दिंदा लाजले र हर्षले, कुम साघुराउदै केहि नभनि सामान टिपी खुर भागी ।

म उसलाई अक्षर सिकाउन बस्थे । म आफ्नो शीशा कलमले लेख्ने ऊ त्यसलाई आफ्नो डटको रिफिलले उतार्थी । मेरै ढिपिमा उसले त्यो फर्सद पाएकी थिई । उसको अज्ञानतामा म आफ्नो वढप्पन महशुश गर्थे । मेरो मनगढन्ते कथाहरु, फुच्चे किस्साहरु ऊ अवाक् परेर सुन्थी, कुनै प्रश्न विना, कुनै सन्देह विना ।

मलाई अहिले सोच्दा लाग्छ शायद ऊ भ्याकुम थिई । जे दिए पनि लिने, जे देखे पनि हेर्ने, जे भने पनि सुन्ने । हुन त त्यसमा डाँडामा लिनलाई, हेर्नलाई, सुन्नलाई कति नै पो कुरा हुन्थे र ?

हो, ऊ र म समान भएर पनि हामीबिच धेरै असमानता र विडम्बनाहरु थिए । कैला केश फुसा छाला अनि दुब्बो, भीनो शरिरले गर्दा ऊ मसँगैको भएर पनि म भन्दा निकै कान्छो देखिन्थी । तर उसका जर्जरिका हात अनि कडा पाउहरुले छुट्टै कथा बोल्थे । हो, म यहाँ बालश्रमविरुद्ध वक्तृत्वकलामा बोल्दै गर्दा ऊ त्यहा आफुभन्दा ठूलो भारी उचाल्दै हुन्थी । म असन बजार घुम्न जादा ऊ वर्खेमा वस्तु घपाउदै हुन्थी । म आफ्नो होमवर्क गर्दा ऊ ढिकीमा उग्दै हुन्थी । मेरो हेयरब्याण्ड अडकाउने ठाउमा त सधै उसका दाम्ला अल्किन्थे । साच्चै मेरो ट्युशन फी मात्रै उसका बाले महिनाभर छाग्नुपाउने रकम हुन्थे ।

एस.एल.सी. दिएपछि गाउँ जाँदा फेरि उसलाई भेटे । म जस्तै ऊ पनि तरुनी भइछ । तर मैले भैँ वैशलाई एम टि भी बाट आफुमा ढाल्ल र बजारबाट आफुमा भर्न उसले अझै जानिसकेकी थिईन । उसको यौवन, उसको वैश त अझै काचो थियो । अनि जीवनप्रतिका मेरा आकांक्षाहरु त्यस्तरी चुलिसक्दा पनि उसका सपनाहरु अझै कच्चा थिए । म सोचै थिए कति सीमीत उसका सपनाहरु, कति नजिक उसका क्षितिज कति साधुरो उसको संसार । म यसरी नै सोचै थिए अनि हिजो मैले सुने, ऊ पनि गाऊमा आएको एक जत्थासगै बन्दुक बोक्न हिडिन् रे । मलाई विश्वास छैन बन्दुकमा अझ भनौ वितृष्णा छ, घृणा छ । मलाई रहर छैन क्रान्तिमा, अझ अब त भनै बिल्कुल वेवास्ता छ ।

किनकि, हिजै मेरो भिसा लागीसकेको छ । यस साधुरो शहर अनि सानो देशमा अचतिर म गुम्सिएर मेरो योग्यता अनि द ताहरु, ममाथिको उस सानो देशको म्पिर्ण लगानिको पोको कसेर अब उछिट्टिदैछु म अमेरिकातिर ।

तिमी सुन्छौ भने

● गोदा बान्तवा (लोडली)

काठमाण्डौ, नेपाल



रीतको कुरै नगर उखान त छ नी "रुखमा बसेर नकरा जुरेली हाम्रो नी आउछ पालो"

तर के गर्ने यस्ता उखान जती पटक दोहोऱ्याई तेहेऱ्याई भने पनि आफ्नो पालो आको होइन ।

हांस खोज्ने मान्छे नरोएको, घोडा चढ्ने मान्छे नलढेको कसले देख्छा छ र ? हो यस्तै छ यहाको रित यदि तिमी सोच्छौ भने । उदाहरणको निमित्त मलाई नै हेरन । कत्रो विश्वास थियो, श्रद्धा थियो, मेरो दाई जो मेरो मनमन्दिरमा आश्रित हुनुहुन्छ । तर यही दाई आज पराई । नौलो, अन्जान सरह हुनुहुन्छ । यहाँ तिम्रो सत्यता मिलनसारता, सभ्यता, माया, ममताले कसैलाई केही असर पार्ने छैन त्यसैले म भन्छु देश अन्सारको भेष बदल्ल सिक यदि तिमी आफ्नो अस्तित्वलाई बचाई राख्न चाहान्छौ भने, ।

तिमी सत्यको बाटो हिड कर्मठ बन निडरभई लागि परिराख, सफलताले तिम्रो कदम अवश्य चुम्ने छ । अवश्य नै चुम्छ, वाचुन्जेल, गरिबी तिरस्कार लात आदि सहेर अन्त्यमा तिम्रो आत्माले शरिरलाई परित्याग गरिसकेपछि, तिम्रो जय जयकार हुन्छ, अनि सत्यको जीत भएको भनि तिम्रो नाममा प्राँच सेकेण्ड मौनधारण गरिन्छ, सकभर एक दिन विदा पनि घोषणा गरिन्छ । त्यासको सुख खुसी तिमीले भोग्ने छौ या त केबल तिमी वा परम पर्मात्मा जाने । त्यतिमात्र कहा हो र सुन्छौ भने धेरै छन त्यस्ता सांसारिक रीतहरु । आश्चर्य लाग्ला तर केहि छैन, यहा जसले जे गर्दानी हुन्छ, जसको सक्ती उसकै भक्ति । यहा आफ्नैहरुबाट बलत्कृत हुन कुण्ठित हुनु, कुनै नौलो कुरा हैन । को आफ्नो को पराई छुट्टयाउन गाऱ्हो, आफ्नो भनी विश्वास गरेकोले घाटी न्याक्न पछि हट्दैनन् अनि पराई भनि वेवास्ता गरेकोले नै अन्त्यमा अधि पछि साथ दिन्छन् ।

जे होस यहाँके रीत जस्तो भए नि बाचु त हुदैछ, त्यसैले वाचन सिकनुपर्छ, टिकनसक्नुपर्छ, शुभ कामना छ तिमीलाई मेरो तर्फबाट ।

फ्रेस विज्ञप्ति

उत्पीडित किराँत, भोजपुर

म कुनै राजनीतिक दलको नेता होइन। संघ, संगठन, संस्था, समूह, गुट, उपगुट, समिति कुनैसंग मेरो आवद्धता छैन। म 'म' भनेर बाँच्न खोज्ने एकजना साधारण मान्छे हुँ। मेरो आवाज न बसको जस्तो दमदार छ, न त लादेनको जस्तो उद्युमदार। मेरो आवाज म स्वयम्लाई समेत हावा नलाउने खालको रोगी छ। चुनौति, चेतावनी, धम्की मबाट उछिट्टिनु भनेको त नेपालका म्यादी सरकारहरूले तुरुन्त शान्ति ल्याउँछु भन्नुजत्तिकै पत्यारिलो हुन्छ। तै पनि म एउटा विज्ञप्ति जारी गर्दैछु, त्यो पनि 'प्रेस' होइन 'फ्रेस'। कस्तो 'प्रेस विज्ञप्ति' भनेर टाउको कन्याइरहनु पर्दैन। हकहितको कुरो उठाउने मौसम छैन। आपत्ति, खण्डन, मण्डन गर्ने मेरो हैसियत छैन। यस्तो अवस्थामा कस्तो विज्ञप्ति होला ? त्यो पनि 'प्रेस' होइन 'फ्रेस' कन्सरी त तात्ने नै भो।

मेरो 'फ्रेस' विज्ञप्तिले कसैको पिँडालुबारी फाँडिदेलो भनेर नडराए हुन्छ। यसले कसैको घुँडामा आगो पनि जोदैन। न यो कसैको भजन हो, न त कसैलाई पाँडे गाली। यसमा 'प्रतिगमन' को 'प' पनि पर्दैन। 'अग्रगमन' को 'अ' ले छोला भन्ने मैले ठानेको छैन। यी सबैखाले वादविवाद, संवाद, प्रतिवाद, अपवादबाट मुक्त हुनेछ, पूरैत बाजेको कुरा जस्तै चोखो।

'प्रेस विज्ञप्ति' जारी गर्नलाई कुनै खास प्रावधान होला। कुनै नियम-विनियम होला, तर मेरो चाहिँ 'फ्रेस विज्ञप्ति' हुनाले यो आफ्नै खाले प्रावधान र नियमले विज्ञप्ति हुँदैछ। यस विज्ञप्तिलाई कुनै पार्टीको भण्डा ओढाएर दाहसंस्कार गर्ने कष्ट नगर्नुहोला।

'फ्रेस विज्ञप्ति' मा मेरो पहिलो विषय हो 'राष्ट्र'। यो 'राष्ट्र' को सही माने के हो ? मलाई त खुर्पाको बीँड सरह नै भएको छ यो शब्द। 'राष्ट्र' भनेको 'देश' हो भनेर प्याच्च भनिदेलो, कुनै सुगा विद्वानले। तिनै विद्वानलाई म फेरि प्रश्न गर्छु- 'देश भनेको चाहिँ के हो ?' मेरो प्रश्नले विद्वानलाई कालभैरव बनाइदेलो- अरे ! यो मूर्खलाई 'देश' को अर्थ पनि थाहा छैन अझै ? अहिलेसम्म के पहिस् ? के बुझिस् ?

तर म सबै खाले रीस, ताडना र गाली सहन तयार छु, किनभने मैले 'देश' को अर्थ नजानी भएकै छैन।

बडाराजा पृथ्वीनारायण शाहले 'यो मुलुक दुई दुइको तरुल जस्तो रट्या छ' भनेका छन्। भौगोलिक अवस्थिति त्यस्तै छ तर कुटनीतिक नियति भने फेरिएको छ। अब माथिबाट भ्रम्यल पनि बज्रन थालेको छ। हुँगाहरूले त चेप्टयाएकै थिए, अब भ्रम्यलले कुन बेला कच्याक्क पार्ने हो ठेगान छैन। 'संयुक्त राष्ट्र संघ' नामक एउटा पिलन्धरे संस्था छ। यसलाई 'ठूल्दाजु' ले थाडनाको पुतली बनाएका छन्। भाइहरू चुडक्क गर्न सक्ने होइन। 'ठूल्दाजु' को विचारमा 'राष्ट्र' भनेको वासिङ्टनको शितल हावा लाने हुनुपर्छ। सरकार चाहिँ उनको गीतमा नाच जान्ने। यता 'माल्दाजु' को चाला उस्तै छ। काखमा राखेर लालीपप खुवाउँदै घोक्रो अठ्याउनु उसलाई साँढे मज्जा लाग्छ। मौका पाए साँल्दाजु, काँल्दाजुहरू पनि

पछि नपर्लांन्।

अरुको दोचार किन गर्ने ? हामी हाम्रै जीउको जुम्मा केलाउनु। एकीकरण कालमा 'मुलुक' जनताको निम्ति जीउज्यान आहुति दिने अग्निशाला थियो। सम्राटहरू थाके, राणाहरू आए। अब 'मुलुक' जनताका निम्ति 'रैती' भएर हुकुम प्रमाङ्गी सुन्ने सजाय भेल्ल भूनर्क भयो। सबैलाई 'पञ्च' को दाम्मो लिएर पञ्चायती शासन आयो। यसमा पनि 'देश' ब्वाँसाहरूको पटार ताप्ने पखेरा भयो। अन्ततः खुबै जाति भनिएको प्रजातन्त्र पनि आयो। त्यसपछि त भन् 'राष्ट्र' को अर्थ तीन न तेढको भाये। अहिले 'राष्ट्र' भ्रष्टहरूको लागि 'कामधेनु' भएको छ भने इमान्दारहरूका लागि अपहत्ते गर्ने पासो। साँढे जुधाएर तालि पड्काउने टारवारी भएको छ, देश। यहाँ लिँडे ढिपीको पञ्जा लडाउने टेबल बनाइएको छ, राष्ट्रलाई। बाँच्न खोज्ने कैयौँ मान्छेहरूका लागि 'चिहान' हुँदैछ, राष्ट्रको अर्थ।

संविधानको धारोमा भाँडाहरूको लाइन छ। कसैलाई पानी भर्नुछ, कसैलाई दूध। एउटै धारोबाट कोही तेल भर्ने दावी गर्छन् भने कोही बाक्लो मोही। तर धारोको टुटीबाट रगत भरिरहेको देख्ने आँखाहरू पाकेका छन्। विदूषकहरू रत्नपार्कबाट पुलिसको गाडी चढेर ससुरालीको मेजमानी खान रमाउँदै गए। ससुरो सरकार पनि ज्वाइँ सत्कार गर्न चुकेन। गर्नपर्ने कुरो गर्न नसकेपछि यस्ता कुराहरूमा तत्परता देखाएर भए पनि भत्ता त पकाउने प्यो। बिचरो ! उसले गरोस् पनि कति ? त्यत्रो सा-सात महिना जुहारी खेल्यो माओवादीहरूसँग। वार्ताको टेबुलमा नक्कली सिङ जुधाएर टक्कर लियो। वार्ताको टेबुल सहजोद्वाले तेरो नक्कली सिङ फुक्यो, अब नजुधौँ भनेपछि ऊ ग्लानिले भुत्तुक्क हुँदै पत्रकारहरूको भीडमा पुगेर थुत्तुनु बजाउन थाल्यो। पानीमाथिको ओभानो हुनुमा नेपालका म्यादी सरकारहरूले विश्वमा कीर्तिमान नै कायम गरेका छन्। वार्ताको टेबुल भाँचिएकोमा छानविन गर्न एउटा आयोग बचाउन चाहिँ भ्याएन यो सरकारले, बरु जड्यौरी बन्दुक बोकेर हाजिरीजवाफमा सामेल भयो।

जनतालाई 'सुत्केरी' बनाएर थुप्रै भालेहरू काटिए, अनि सुत्केरीको नाउँमा टाउका मात्र होइन पूरै चोक्टा सम्झ्याइए। फलतः जनता अस्थिपञ्जरमात्र बाँकी रहे भने जनताका नाउँमा भाले खानेहरू रातारात भुँडीदार भए। भुँडीहरू त बढे तर तिनको आयतनमा असमानता देखियो। ईर्ष्या, डाहा, छटपटी सुरु भयो सानो भुँडी हुनेहरूलाई। 'यी मोराहरूले बिताउने पो हुन् कि ?' ठूला भुँडीहरू साना भुँडीप्रति सशक्त भए। विश्वासको संकट देखापऱ्यो। जनताहरू भोलमा भुलिए। एक जुग यसरी बित्यो पापै पापमा। रोल्याबाट पाप कराउन थाल्यो। त्यो सुनेर 'सिंहदरवार' को भान्से विरालाहरूले अलि गतिलो तरिकाले 'म्याउ' पनि गरेनन्। आफ्नै धुनमा भाँडाहरू चाटिरहे, भान्सा कुनातिर छुन्मुनाइरहे। पापको आवाजको डेसिल बढ्न थाल्यो। बल्ल तिनले त्यसतर्फ कान लगाए। ढिला भइसकेको थियो, तैपनि भएभरको शक्ति

लगाएर डुरडुराए, तर पाप भन कानको जाली फुटुञ्जेल कराउन थाल्यो । अब बिरालाहरु आत्तिए, अनि चाट्टै गरेको भाँडावर्तनहरु छोपछोप पारेर भान्साकोठाबाट बाहिर निकले ।

कथा निकै रोचक भएकाले मेरो 'फ्रेस विज्ञप्ति' मा यसले तन्किने मौका पाएको हो ।

अँ, अनि भान्साबाट बाहिर आएपछि तिनीहरु गुहार मार्दै यताउता भौतारिए । आन्ध महासागरपाँरबाट 'ठुल्दाजु' ले अलिकति मन्त्र र ढाडस दिइपठाए । त्यतिमात्र होइन, उनले त्यो आवाजको न्वारन पनि गरिदिए । त्यसपछि त्यो आवाजको नाम 'आतंककारी' रहन गयो । त्यो आवाज आउने ढ्याङ्गहरुको मोल निकै चर्को राखियो । यता 'माल्दाजु' ले त्यो पापको आवाजलाई 'इको' भएको साउन्ड बक्समा जडान गरिदिए । अनि के चाहियो ? घरे भत्कने गरी पापको आवाज घन्कन थाल्यो । 'भल्युम' घटाउने एक दुईवटा प्रयासहरु गरिए, तर ती सब प्रयासहरु 'आगोलाई घियु' नै सावित भए ।

मेरो 'फ्रेस विज्ञप्ति' निकै बहकिएको पक्कै हो । बहकिँदा बहकिँदै कन्दनी खुस्केको पनि चाल नपाउनु जङ्गे पिलर वारिको चलनै हो । फेरि मैले जानेको पनि यतिमात्रै त हो । भट्टीमा पस्दा

उदारवादी र त्यहाँबाट निस्कँदा उपराष्ट्रवादी बन्न नसिकेको भए 'गोर्खे' को इज्जतै पो जान्थ्यो कि ? इज्जतको त ख्याल गर्नुपर्थ्यो नि । हात बाँधेर चोचो बजारन जानिन भने मेरो नागरिकता नै खोसिने पो हो कि ? त्यसै त देशलाई शरणार्थी समस्याले सताइरहेको बेला म अर्को एकजना किन थपिउँ ? अहिले नागरिकता छैन भने ट्वाइलेट जान पनि गाह्रो छ । भो, म आफ्नो नागरिकताको प्रमाणपत्र गुमाउन चाहन्न । सबै कुरा गुमे पनि नागरिकताको प्रमाणपत्र त म जोगाएरै छाड्छु, चाहे मर्नु नै किन नपरोस् । नागरिकताको प्रमाणपत्र छैन भने मरेर पनि के गर्नु ? एउटा चाहिन पनि नपाइएला ।

अब आफूलाई नै बेचेर भए पनि टाउकोमा चाया, पेटमा ग्यास्टिक, हातमा आलस्य र मुखभरि छिचरो गफको जोहो नै गर्न सकिएन भने नागरिकता पाउन गाह्रो छ, त्यसैले बाँचुञ्जेल नेपाली नागरिक हुनु छ भने उपर्युक्त लिखित कुराहरुमा ध्यान दिनु अत्यन्त आवश्यक छ । अन्य कुराहरु तपसिलमा ।

अब मेरो 'फ्रेस विज्ञप्ति' लाई यहीं गाँठो पारी आफ्नो नागरिक कर्मतिर लाग्छु ।

किताब

किताब ज्ञान भण्डार हो । यो एउटा निर्जीव वस्तु हो । यसले सबै मानिसलाई राम्रो बाटो देखाउँछ । यसभित्र लेखिएका अक्षरहरू पढेर नै भोलि हामी ठूलो मानिस हुन्छौं । त्यसैले हामीले किताबको सदुपयोग गर्नुपर्छ ।

हामीले किताबको राम्रोसँग जतन गर्नुपर्छ । किनभने हामीले पढिसकेका किताबमा भएका ज्ञान अरूलाई त्योकिताब दियो भने उनीहरूले पनि पढ्न पाउँछन् । किताब सबैलाई चाहिन्छ कि त्यो बच्चा होस् वा बुढो । किताबले हामीलाई असल कुरा मात्र सिकाउँदैन, हामीले आफूले लिएको लक्ष्यसम्म पनि पुग्न मद्दत गर्दछ ।

यो संसारमा किताब नहुने देशै छैन । किताबको अध्ययन नगर्ने मानिसले संसारको बारेमा केही थाहा पाउँदैन र समाजमा उसलाई मुख भनिन्छ । किताब विभिन्न थरिका र विभिन्न आकारका हुन्छन् । आ-आफ्नो देशमा आ-आफ्नो भाषाका किताबहरू हुन्छन् तर अंग्रेजी विषयको किताब भने संसारमा सबैभन्दा धेरै छन् । किताब धेरै विषयका हुन्छन् र यो हामीले जीवनमा पढेर कहिले पनि पूरा गर्न सक्दैनौं । किताब बनाउन कागज चाहिन्छ । कागजमा अक्षरहरू छापेर कुनै एउटा आकार दिई तयार पारेको वस्तुलाई किताब भनिन्छ । किताबको भित्री ज्ञान र आकार हेरेर पनि किताबको मूल्य राखिन्छ । कतिपय किताबहरू आफ्नो प्रचार गर्नको लागि निःशुल्क पनि गर्दछन् । संसारको सबैभन्दा धनी मानिसले पनि म सबै किताब किन्छु भन्दा पनि किन्न सक्दैन ।

-प्रतिज्ञा शर्मा

कक्षा ६

वेविलोन नेशनल स्कुल
शान्तिनगर, काठमाडौं

कथा

असल मित्र

एकादेशमा दुई मित्र थिए । राम र श्याम ती दुई एकदमै मिल्थे, खेल्दा, पढ्दा, डुल्दा सँगै हुन्थे । एकले अर्कालाई सघाउँथे । अरूलाई मद्दत गर्ने उनीहरको राम्रो बानी थियो । रामकी एउटी बहिनी थिई । बहिनीको नाम उमा थियो र श्यामका दिदीबहिनी कोही पनि थिएनन् । उमाले श्यामलाई पनि आफ्नै दाइसरह माया गर्थी । दिन बित्दै गयो । त्यसैमा श्यामको घर परिवार सबै बाढीले बगायो । धन्न श्याम त्यो रात आफ्नो साथी रामकोमा सुत्न गएको थियो । श्यामले त्यो नराम्रो खबर सुनेर ऊ एकछिन त थचक्क भुईँमा बसेर रोइरह्यो । रामले सम्झाउँदा पनि उ रून् छाडेन । रामले श्यामलाई बिदाइ गर्न खोलाको किनारसम्म पुऱ्यायो ।

दिन बित्दै गए । श्यामले आफ्नो आमा बुवाको जस्तो माया पाउन सकेन । जहिले पनि गाली, पिटाइ र घृणाबाहेक केही पनि पाउन सकेन । उसलाई खान नदिने, काम मात्र लगाएर बाहिर सुत्ने आदेश दिइयो । त्यो रात एकदम जाडो थियो । ऊ कामिरहेको थियो, पर गोठमा बोरा ओढेर सुत्ने प्रयास गर्‍यो । तर निद्रा लागेन । रात बित्दै गयो । पारि गाउँमा भाले बासेको आवाज सुन्यो र ऊ जुरूक्क उठेर हातमुख धुन गयो र सोचन थाल्यो । धेरै सोचेपछि निर्णय गर्‍यो कि ऊ त्यहाँ नबस्ने भनेर । मामालाई भन्यो तर मामाले धेरै पिटे । राति आफ्नो सामान बोकेर ऊ त्यहाँबाट निस्कियो र विलिन भयो । बिहानको ८ बजेतिर ऊ आफ्नो साथीकोमा पुग्यो र रामलाई सबै कुरा सुनायो रामले श्यामलाई त्यही घरमा बस्न दियो ।

गंगाराज राई

कक्षा ७

वेविलोन नेशनल स्कुल
शान्तिनगर, काठमाडौं ।

थुनाम्

मिक्सि रदु हलक्सु
माक्पा-६, नोरोकु, खोटाङ्ग

थुनाम् फाबि बुन्हइसि
हदुम्-हदुम् मुन्हइसि
भू लाम्थिना चुन्हइसि
सुलाम्-तुलाम् तुन्हइसि

ताम् पुखुवि हुसोका
मिक्छे-नाक्छे तुसोका
रदुचु ताम्म छान्पोका
नुमुलु छिना वान्पोका

चू-पीमू कायो सिङ्सोका
दुष्पिमूपो लाम् दिस्सोका
मुन्लाम् खल सेन्सोका
मालोम् चुबि चेन्सोका

लान्चु व लुना बाइसि य
थोआ यो मडा काइसि य
सानुवा मान्दु चाम्कि य
सामे लाम्दुडा फान्कि य

नुगोबिला मो फिमसो
भारा खदि गो तिम्सो
तुतुहे लागि थुम्सिसो
स्वो गुर्मुसो चुम्सिसो

आम्ना ताम्बि मुन्हक्ति
माम्ला खम्बि हुक्पाक्ति
चुन्यो तुम्मु लुन्मुक्ति
मिन्सिडा खोयो तुम्तुक्ति
मूचि ।

हिमाल

नेत्र मणि द्मी राङ्ग
माक्पा-६, नोरोङ्ग, खोटाङ्ग



हिमाली काखमा जन्मिइयो
रीतिरिवाज मनाई आइयो
अधि बढ्न जानी आइयो
चालचलन बचाई राखियो

यस धर्तीमा पाइला टेकेर
चिनापर्ची याद गरी राखेर
किरातहरु यतिका मौलाएर
चेतनाको आभास् फैलाएर

पूर्वाहरुसँग सोधखोज् गरेर
अग्रजहरुको पथ पहिल्याएर
मेलोमेसो सबै नियाली हेरेर
भावी सन्ततिलाई सिकाएर

पछ्यैटे पर्न पो लागियो कि
समैले नि कोल्टे फेर्यो कि
बिना ज्ञान अल्मलियो कि
मूल बाटो नै बिरायो कि

मनभित्रैबाट चित्त बुझाउदै
सबै सामु विश्वास बढाउदै
एकै साथमा हातेमालो गर्दै
साहस बटुली तम्तयार हुदै

आज यहाँ रही आएकाछौं
तत्पश्चात् को कहाँ पुग्छौं
जानेका कुराहरु भनसुन् गरौं
सम्भ्रना नै भएनि बाँडराखौं
मूचि ।

विजयादशमी तथा शुभ दीपावली २०६० को

शुभ उपलक्ष्यमा समस्त देशवासीमा हार्दिक मंगलमय
शुभकामना व्यक्त गर्दछौं ।

एन्जिल लर्ड एकेडेमी परिवार

कोटेश्वर, काठमाडौं-३५ फोन : ४४८१२४१



भयानक राक्षस

समीर 'नेचाली' राई

एकादेशमा तीनजना घनिष्ठ मित्रहरू थिए। तिनीहरू आफ्नो सारा दिन गफ गरेर बिताउँथे र मेहनत नगरी धनी बन्न चाहन्थे।

यसरी नै दिन, हप्ता र वर्ष बितिरहेका थिए कि अचानक त्यस देशमा एउटा भयानक राक्षस आएर उत्पात मच्चाउन थाल्यो। त्यस राक्षसले विशेष गरी रातको समयमा एक दुई जना मान्छे मारेर खान लाग्यो। एक महिना नबित्दै त्यसले सर्वसाधारण मात्रै नभएर राजदरबारका भारदारहरूलाई समेत आक्रमण गर्न थाल्यो। त्यो राक्षस शहरनजिकै रहेको घनघोर जंगलभित्र भएको एउटा गुफामा बस्दथ्यो।

अब राजालाई साह्रै नै चिन्ता पर्न थाल्यो। उनले मन्त्रिपरिषद्को बैठक आह्वान गरे। सबैले आ-आफ्नो सुभाव सल्लाह पेश गरे र अन्त्यमा एउटा घोषणा गर्ने निष्कर्षमा पुगे। घोषणा यसप्रकारको थियो- "जुन व्यक्तिले त्यस राक्षसबाट देशलाई मुक्ति दिलाउँछ, उसलाई पुरस्कारस्वरूप आधा राज्य, आधा ढुकुटी दिई र राजकुमारीसित बिहे गरिदिनेछु।"

यो घोषणा ती तीनै जना मित्रहरूले पनि सुने र एक आपसमा त्यस विषयलाई लिएर कुरा गर्न थाले, सबैभन्दा कान्छोले भन्यो- 'तिमीहरू दुवै अब बुढो हुन लागेका छौ, त्यसैले राजकुमारीसित बिहे म गरूँला तर धन पनि बाँड्न त पन्थो नि।' त्यो कुरा सुनेर दुई पाका मित्रहरूले पनि सहमति जनाए। तिनीहरूले 'नानी जन्मनु कहिले कहिले कोको बुन्ने अहिले' भनेभै धन, जग्गा जमीनको बाँडफाँड गरेर पूरै दिन बिताए।

अब साँझ पन्थो, सूर्य आफ्नो गन्तव्यतिर विस्तारै भर्न थाल्यो। ती तीनैजना आ-आफ्नोमा भएका विभिन्न हतियारहरू जस्तै भाला, चक्कु, खुकुरी लिएर राक्षस मार्न जंगलतर्फ प्रस्थान गरे। जंगलसम्म पुग्दा नपुग्दै भ्रमक रात पन्थो। त्यहाँ तिनीहरूले एउटा साधु ध्यानमग्न अवस्थामा फेला पारे। अब त्यो राक्षसी गुफाको बाटो यही साधुलाई नै थाहा होला भनेर कान्छो मित्रले सोधे- "साधु महाराज! त्यो भयानक राक्षस बस्ने गुफा थाहा होला कि?" साधुले भने- 'त्यो राक्षस खोज्नुअघि आफ्नो हृदयभित्र भएको काम, क्रोध, लोभ जस्ता अनेकौँ राक्षसहरूलाई मार, त्यसैमा तिमीहरूको भलो हुनेछ।' जवाफमा ती तीनैजना भोक्किएर साधुलाई नानाथरीका गाली दिन थाले। अन्त्यमा साधुले शान्त भावमा भने- 'ठिकै छ, त्यसो भए यही बाटो सिधा जाऊ, आफ्नो गन्तव्यमा पुगिहाल्छौ।'।

आकाशमा चन्द्रमा पनि मुस्कुराए, ताराहरूले तिनीहरूलाई ट्वाल्ल परेर हेर्न थाले। तीनै जना केहीबेर हिँडेपछि गुफाको मुखमा पुगे। त्यहाँ पुग्दा तिनीहरू थाकेर लखतरान भैसकेका थिए र भोक तिर्खाले पनि सताइरहेको थियो तर खाने पिउने वस्तु भने केही पनि थिएन। तीनैजना केही बेरसम्म थकाइ मारेपछि सबैभन्दा

पाकाले भने- "अब त्यो राक्षस बाहिर निस्कँदासम्म पर्खनुपन्थो र त्यसबेलासम्म पेट भर्नलाई केही त चाहियो।" अर्कोले सहमति जनाउँदै भन्यो, "ल, हामीमध्ये सबैभन्दा कान्छो जो छ, उसले शहरबाट केही खानेकुराहरू ल्याउनुपन्थो।"

यस प्रसंगमा कान्छो मित्र पनि राजी भयो र खाना लिन शहरतर्फ लाग्यो। अब त्यहाँ दुईजना मात्रै रहे र एक अर्कामा विचार विमर्श गर्न लागे। एकले भन्यो- "यो कान्छोलाई मार्न पाए सारा धन सम्पत्ति दुई भागमा मात्रै बाँड्न पर्छ्यो।" अर्कोले पनि सही थप्यो र बोल्थे- "तिमीले ठिक भन्यौ र त्यो कान्छो खाना लिएर आउँदा तयसलाई हामी दुई भएर मार्नुपर्छ।"

धेरै समय बित्यो तर राक्षस गुफाबाट बाहिर आएन, जंगल पूरै रातको अँधेरीमा डुव्यो। तब बल्ल कान्छो मित्र खाना लिएर आइपुग्यो, उसलाई देखेबित्तिकै दुवै मित्रले आक्रमण गरी उसलाई मारे।

अब दुवै ढुकक भएर त्यस मित्रले ल्याएको खाना खान थाले। तर दुर्भाग्यवश कान्छो मित्रले पनि सबै धन सम्पत्ति एकैले हत्याउने अवधारणाले अधिबाटै पेय वस्तुमा विषादि मिलाएर ल्याएको थियो। त्यो पिउनासाथ दुवै मित्रहरूको प्राणपखेरू एकैछिनमा उड्यो।

त्यसरी राक्षस मार्न गएका ती तीनैजना गुफा अघि लास बन्न पुगे, तर राक्षस भने जिउँदै रह्यो। यसरी तीनै मित्रहरू "आफूहरूले खनेको खाल्डोमा आफैँ पर्न गए।"

कविता

किताब

प्रिया दुमी राई

कक्षा २

बाकिसला ई.बो. स्कुल

किताब नै हो मेरो गुरू

यसले मलाई अक्षर चिन्न सिकाउँछ, खुरुखुरु

मेरो प्यारो किताब

मलाई माया गर्ने किताब।

किताब नै हो मेरो साथी

यसले नै पुन्याउँछ, मलाई माथि

हामी साना साना नानी

किताब पढे होइन्छ ज्ञानी।

शहर भित्रिएका जीवनहरू

✍ केशरकुमार थुलुङ्ग
पाथेका-४, खोटाङ्ग



आफ्नो सुन्दर जन्मभूमि छोडी
आ-आफ्नै कथा/व्यथाहरूसँग
अनि पीडाहरूसँग भौतारिँदै
थकित हुँदै सहर भित्रिएका जीवनहरू
शायद, अभै थकानमै होलान्
कसैले सहजको स्वास फेर्न पाएका छैनन्
यी जीवनहरू...
कोही शहर गएर पढ्ने धोको,
जागिर खाने धोको, नाम कमाउने धोको,
जीवनलाई जीवित पार्ने धोको छ
कोहीलाई साहुले घरबारै खोसेर
शहरिन बाध्य भएका ।
तर, शहरमा ... ?
कसैको असल नातागोता पनि होलान्
कसैलाई राम्रै होला त
कसैलाई नराम्रो पनि होला
कसैलाई आँसु अनि दुःख पनि होला
खुसी र सुख हुने त
राम्रैसँग बाँच्दै होलान्
राम्रै गर्दै होलान्
नहुने ती जीवनहरू तिनै फुटपाथमा
अभै भौतारिँदै होलान्
तिनै समयसँग संघर्ष गर्दै

मीठो सपना बोकेर,
मीठो सपना बुनेर ।
तर, बिचरा यहाँ ?
केही नहुनेहरूका सपना केवल
सपनामै सीमित रहन्छ
विपनामा परिणत हुने हो वा नहुने हो
केही थाहा छैन
तर पनि
ती जीवनहरूले अभै
संघर्ष गरिरहेका छन्
कठोर संघर्ष गरिरहेका छन्
आफ्नो लक्ष्य प्राप्त गर्नको लागि
आफ्नो इच्छा पूरा गर्नको लागि
कोही दासको रूपमा,
कोही डुकसको भण्डारमा,
अनि कोही फुटपाथमा
तिनै जीवनहरूले
दिनरात मेहनत गरिरहेका छन्
दिनरात जीवनलाई दौडाइरहेका छन्
न घाम, न पानी, न त हुरबितास नै,
न भोक, न प्यास, न त निद्रा बिच्छ्याउना नै
केही भन्न पाएका छैनन्
दिनरात चिन्तामा डुबिरहेका छन्
आ-आफ्नै व्यथा र पीडामा
होमिरहेका छन्, छटपटाइरहेका छन्
बिलौना गरिरहेका छन्,
वेदनासंगै बाँचिरहेका छन्
अनि यो धरातलमा हिँडिरहेका छन्
बिचरा ! शहर भित्रिएका जीवनहरू... ।

हाल : काठमाडौं

ले

✍ रेकबहादुर दुमी त्रस्या
लाम्दिजा हाहखुम थाम्पु

चेम्सिनु बल्सिनु खुन्नु हितीरी चाप्जुलु लाम्दिजा
दुमी व फितीनी ।
तुक्को लक थितोपिय फुक्नुमा चाफुन तुक्को
सक्को तुक्तुरूया लुप्नुमा चाफुन ।
चेम्सिनु बल्सिनु खुन्नु हितीरी चाप्जुलु लाम्दिजा
दुमी व फितीनी ।
ढेको तुको सात्तु लक अड गोठा तान्नु
अडकु देल लाम्दिजाई दुमी व माङ्गु ।
चेम्सिनु बल्सिनु खुन्नु हितीरी चाप्जुलु
लाम्दिजा दुमी व फितीनी ।

म

✍ मुना राई
कक्षा ३



बेबिलोन नेशनल स्कूल
शान्तिनगर, काठमाडौं
म हुँ सानो विद्यार्थी
विद्यालय जाने मेरो काम ।
साथीहरूसँग मिली सधैं,
पढ्ने, लेख्ने मेरो काम ॥

म हुँ एउटा विद्यार्थी,
सफा सुगधर बन्ने मेरो काम ।
गुरूहरूसँग ज्ञान सिक्ने,
देशको सेवा गर्ने मेरो काम ॥

जागिरेको मीठो सपना

मेमु सत्तम राई (दुमी)
श्री त्रिभुवन उच्च मा.वि. ऐंसेलुखर्क

एकदिनको कुरा हो । म पनि एक दिन जागिरे भएँ । हुन त जागिरे भएको धेरै भएको छैन । तर म जागिरे भएको यति वर्ष भयो भनेर पनि भन्न सकिन्न । किनकि मैले वर्ष गन्न बिर्सिसकेको छु । त्यसैले म जागिरे भएको वर्ष चाहिँ भरसक अरूलाई ढाकछोप गरी छल्ने गर्छु । किनकि न त जागिरेको अर्थ छ, न त जागिरेको सम्मान ।

म नेपालको अति विकट ठाउँमा बस्छु । साँच्चै भन्नुपर्दा नेपालकै एक पूर्वी खण्डको अनकण्टार ठाउँमा बसोबास गरेकोछु । यहाँको हावापानी सामान्य छ । गर्मीमा शायद यहाँ उडिरहेको चरा खस्छ । तर जाडो भने अति कम । यही विकट ठाउँमा एकदिन मेरो जन्म भएको थियो बुबा धीरध्वज र आमा पञ्चमायाको कोखबाट । यसरी मलाई आमाले जन्म दिनुभयो । जन्माउनुका साथै मेरो लागि लालनपालन, स्याहार संभार सबै आमाले गरेर हुर्काउनुभयो । म दिनदिनै काँक्रा बढेजस्तै बढ्न थालें सलक्क परेर । बुबा-आमा छक्क मेरो बढाइले ।

त्यसपछि अब मलाई दिनदिनै शिक्षाको खाँचो महसुस गर्न थाल्नुभयो बुबाआमाले । त्यसैले म दिनदिनै विद्यालय जान थालें । विद्यालय जाने पढ्ने, घर फर्कने मेरो दिनचर्या नै हुन थाल्यो, विद्यालयमा पनि म प्रथम नै हुन्थेँ । गुरूज्यूहरूको कृपाले वा आफ्नै भाग्यले । त्यो त ईश्वर जान्दछन्, म जान्दिन । यसरी वचपनको त्यो रमाइलो संसार छोडेर अब म जवानीको काखतिर प्रवेश गर्न थालेको थिएँ । मलाई जवानीले चियाउन थाल्यो । यौवनले जिस्क्याउन थाल्यो, बुबाआमाको एकमात्र छोरो । अति लाडप्यारमा हुर्केको । सानो छँदा आमाले कुटिमाम खुवाउनु हुन्थ्यो । सानो छँदा कुटिमाम खाएको सम्झना हुँदाहुँदै अब म बिस्तारै जवानीतिर प्रवेश गरें । आमाले छोरो हुक्यो भनेर कुटिमाम खुवाउन छोड्नुभयो । मलाई पनि कुटिमाम खान लाज लाग्न थाल्यो । त्यसैले बुबा आमा र मेरो लागि एउटै भाँडामा भात पाक्न थाल्यो । मलाई पनि खुसी नै लाग्यो ।

म पनि विद्यालय जाने विद्यार्थी मान्छे । विद्यालय जाने आउने गर्थेँ । काम गर्न उति साढो हातमा आउँदैनथ्यो । साँच्चै भनौं भने अल्छे थिएँ । म त पढ्ने छोरो भनेर बुबा आमालाई ठग्ने प्रवृत्ति नै बसिसकेको थियो । फेरि बुबा आमाले पनि एकलो छोरो भनेर खुब माया गर्नुहुन्थ्यो । काममा पठाउनु हुन्थ्यो । म पनि फेरि फुरूक्क भइहाल्येँ । अनि त विद्यालयमा गुरूज्यूबाट दिइएको गृहकार्य गर्न र पढ्न मलाई प्रशस्त समय थियो । म खुब अध्ययनशील र लगनशील बनेर पढ्न थालें । नभन्दै यसरी नै पढ्नै जाँदा एकदिन एसएलसी पनि आइपुग्यो ।

अब मैले एसएलसी इन्तिहान (परीक्षा) को लागि भन्नु कठोर परिश्रम गर्नुपर्ने बाध्यता आइपुग्यो । हुन पनि एसएलसी

जस्तो परीक्षा । दश वर्षको कमाइ । फेल भए एकै छाक । बुबाआमाले कत्रो कष्ट गरी पढाउनुभएको छ । पढ्नु र पास गर्नु मेरो कर्तव्य हो । त्यसैले मैले कठोर परिश्रम गरेर पढ्नेपछि भनेर म आफ्नो अध्ययनमा व्यस्त रहन थालें । नभन्दै परीक्षा पनि नजिक आइपुग्यो । एसएलसी परीक्षाको लागि मैले अध्ययन गरेको विद्यालयमा नै सेन्टरलाइज हुने भयो । टाढा जान नपर्ने भयो । म खुसी भएँ । परीक्षा आउन केही समय बाँकी नै छ । म पढाइमा बिहान बेलुकी व्यस्त छु । नभदै परीक्षाको दिन आइपुग्यो । परीक्षा सुरु भयो । प्रथम पत्र नेपाली, अंग्रेजी, गणित विषय हुँदै परीक्षा पनि सकियो । अब म ढक्क भएर नतिजाको लागिप्रतिक्षा गर्न थालें । अब कुन श्रेणीमा परिने हो भनेर । नभन्दै आफ्नो परिश्रम र भगवानको कृपा विस्तुर गएन । म प्रथम श्रेणीमा नै उत्तिर्ण भएछु । म लगायत मेरा सम्पूर्ण परिवारको खुसीको सीमा रहेन ।

त्यसपछि त म पढ्न जाने भएँ । आई.ए. को लागि । क्याम्पसमा एडमिसन गरें । नाम प्रथा लिफ्टमा नै निस्केछु । म पढ्ने भएँ । तर मसँग आयस्रोत थोरै छ । कसरी पढ्ने । मलाई पीर लाग्न थाल्यो तर साहस बटुलेर अगाडि बढें । आ.... अब शहरमा पुगेर ट्युसन पढाउन पाइन्छ अरे । फेरि सानोतिनो जागिर पनि । त्यसैले मनलाई शान्त पारी पढ्न जाने निश्चय गरें ।

त्यसपछि त आमाबुवाको मन हो । उहाँहरूले मलाई पढ्न पठाउन अस्वीकार गर्नुभयो । तैपनि मैले बुबाआमालाई अनुनय विनय गरें । बल्ल तल्ल बुबाआमाले पढ्न पठाउने निश्चय गर्नुभयो । म खुसी भएँ र दशैको टीकाकै दिन साइत जुराएर म हिँड्ने भएँ । दशैको टीकाको दिन बिहान म अलि चाँडो उठें र आफूले लानुपर्ने सामानहरूको पोको पन्तरो तयार गर्न थालें, आफ्नै कोठामा । त्यसपछि आमा पनि उठ्नुभयो । साथै बा पनि । भालेले भने उज्यालो भएको आभास दिइरहेको थियो । आज म घरबाट हिँड्नुपर्ने छ । बाआमा साढै निराश देख्छु । साथै म पनि उस्तै छु । घर रंग उडेजस्तो फुंग देखिन्थ्यो तर मलाई भने बाध्यताले सताएको छ । नहिँडी नहुने । पढ्न नजाउँ पनि खै उपाय । त्यसपछि मैले मनलाई कठोर बनाएर हिँड्ने तरखरमा लागें । घरमा आमाले टीका, जमरा ठिक पारिसक्नुभएको थियो । टीका नलाई हिँडौं भने पनि अब फेरि शहरबाट कति वर्षमा आएर दशै मनाइने हो । जिन्दगीको भरोसा छैन । न कि उँधो बग्ने नदी कहिल्यै उँभो उक्लँदैन । न कि जिन्दगी । त्यसैले बाआमाको हातको आशीर्वाद र टीका थाप्न म तयार भएँ । बाले टीका लगाएर आशीर्वाद दिनुभयो । आमाले जमरा दिनुभयो । मैले टीका जमरा थापेर बाआमालाई ढोग दिएँ । बा र आमाले हिमाल छुने आशीर्वाद दिनुभयो । खाना तयार भइसकेकाले तीनै

जनाले खाना खायौं ।

त्यसपछि टीका लगाउने र खाना खाने काम सकिएपछि म आफ्नो भोला बोकेर बाहिर निस्कें । तर बा र आमाको आँखामा सहस्र आँसु बगिरहेको देखें । तैपनि मेरो हिँडाइले एकक्षण मौनता छायो । अब मैले के गर्ने ? बा आमाको वाक् फुटेन । न त मेरो । सबै चुपचाप । त्यसपछि म आफैले आमालाई म गए भनेर हिँडें । आमाले हुन्छ भन्ने संकेत दिनुभयो मुक भाषामा नै । उहाँको वाक् फुटेन । अनि म बाटो लागें । एक दिनको बाटो हिँडेपछि मात्र एयरपोर्ट पुगिन्थ्यो । बेलुकी थकित भएर म एयरपोर्ट पुगें । एउटा होटलमा बास मागें । बास दिए । म बसें त्यहीं र बेलुकीको खाना खाएर सुतेँ । थकानले गर्दा चाँडै निद्राले छोएछ । म चाँडै निदाएँ तर बिहान चाँडै निद्राले छाड्यो, यसो हाते घडी हेरेँ । बिहानको चार बजेछ । भुइँमा मिर्मिर उज्यालो खस्त लागेको । भालेले उज्यालो भएकोआभास दिइरहेको थियो ।

त्यसपछि म जुरूक्क उठें । आफ्नो दैनिक नित्यकर्ममा व्यस्त भएँ । हातमुख धोएँ । उज्यालो भयो । घरबेटीले चिया पकाइसकेका थिए । त्यसैले चिया पिइवरी म बसेँ । खाना पनि तयार भयो । त्यसपछि खाना पनि खाएँ । मेरो एयरपोर्टको समय १० बजेको हुनाले म ९ बजे नै खाना खाइवरी तयार भएर साढे नौ बजे एयरपोर्ट पुगें । धमाधम सामानको लेखाजोखा गर्न थालिएको रहेछ ।

त्यसपछि साढे दशमा प्लेन आइपुग्यो । म एयरपोर्टमा ठिक भएर बसेको थिएँ । आफ्नो सामान ठिक पारेर । अब प्लेनबाट शहर पुगिने भइयो । त्यो पनि हाम्रो राजधानी काठमाडौँ । मनमा एक किसिमको कौतुहलताले छायो । प्लेनभरि त्यही सम्भना आइरह्यो । अब शहर पुगेर कस्तो प्रगति हुने हो । बाआमाको एकमात्र नासो । एकमात्र सपना म नै हुँ । मनमा चिन्ताले खग्रास बनायो । म मर्माहत भएँ । मनमा धेरैकुरा सम्भन्दा सम्भन्दै काठमाडौँको एयरपोर्ट आइपुग्यो । म भल्याँस्स व्यूँभे भैं भएँ । अब काठमाडौँ पुगेर कहाँ डेरा लिने हो । काठमाडौँ कहिल्यै पुगिएको छैन । मन डर पनि छ । तैपनि म काठमाडौँ पुगेर नयाँ वानेश्वरमा डेरा लिइ बस्न थालें । यसरी नै दिन, महिना वर्ष बित्न थाले । मेरो पढाइ पनि सोचेजस्तै हुन थाल्यो । पढाइमा दिनदिनै प्रगति हुन थाल्यो ।

मेरो मनमा डर पनि थियो । बा-आमाको सपना पूरा गर्न सक्छु या सक्तिन भन्ने । तर मैले दिनदिनै प्रगति गर्दै गएँ र आईएसम्मको अध्ययन पूरा गरी क्याम्पसबाट सर्टिफिकेट भिकेर घर फर्केँ । घर फर्कदा पनि बाटाभरि प्लेनभरि घरको बा-आमाको सम्भना अइरह्यो । घरमा आएर बाआमालाई मेरो पढाइसम्बन्धी सुनाएँ । बाआमा पनि खुसी हुनुभयो र मलाई आश्वासन दिनुभयो । अब तैले जागिर खानुपर्छ । हामीलाई हेरचाह गर्नुपर्छ ।

अब म परें फसाद । कहाँ कसरी जागीर खाने ? कसले मलाई जागिर दिने ? कसैलाई चिनेको छैन । तापनि गाउँको एकजना दाइ शिक्षक काम गर्नुहुन्थ्यो गाउँकै विद्यालयमा । मैले उहाँलाई नै जागिर खोजि दिनुपर्नो भनें । उहाँले मलाई केही सान्त्वना दिनुभयो । ठिकै छ । केही समय पर्ख । मेरो एकजना

साथी जि.शि.का. मा काम गर्नुहुन्छ म उहाँलाईनै भनिदिन्छु ।

त्यसपछि म मीठो सपना बोकेर घर फर्केँ । घरमा आएर यी सबै वृत्तान्त बाआमालाई बताएँ । बाआमाले मेरो सबै कुरा सुन्नुभयो । त्यसको केही दिनमै त्यो दाइले मलाई समाचार पठाउनुभयो । मलाई तुरुन्त भेट्नु भनेर । त्यसपछि म दाइकहाँ पुगेँ र भेटें पनि । मेरो सपना पूरा हुने भएछ । म खुसी भएर घर फर्केँ र फेरि बाआमालाई सुनाएँ । बाआमा खुसीले गदगद हुनुभयो । अब छोराले पैसा कमाउँछ । हामीले सुख पाउँछौं भनेर । तर भनेजस्तै कहाँ हुन्थ्यो र ? मनको लड्डु घिसित खा भनेजस्तै भयो । जागिर भेटियो टाढा । डेरा गरी बस्नुपर्ने । घरबाट २३ दिनको बाटो । डेरा गरी बस्नुपर्ने बाध्यताले अब मलाई पिरोल्न थाल्यो । तैपनि डेरा गरी बस्न थालें । बिहान १० बजेदेखि बेलुकी ४ बजेसम्म जागिरमा खट्नुपर्ने । बेलुकी लखतरान परेर घर फर्कनुपर्ने । खाना पका खा । दैनिक दिनचर्या नै यही भयो मेरो ।

त्यसपछि त जागिर खाँदा पनि खासै पैसा कमाउन सकिएन । आफूलाई सबै चिजबिज किनेर खानुपर्ने । अब घरमा के पैसा पठाउने ? म चिन्तामा परें । बाआमाको आशा खोलामा बगाएँ । नपाएसम्म कस्तो, पाएपछि सस्तोहुन थाल्यो मेरा लागि जागिर । मास्टरको जागिर घरको न घाटको । चक इस्टर साथी बनाएर बिहान बेलुकी खट्यो । उपलब्धी केही छैन । जागिर नपाएसम्म कस्तो होला जागिर भनेर खुसीले गद्गद् । तर आज भोलि जागिरको अर्थ बेग्लै लगाउन थालेको छु । 'जा' उपसर्ग लागेर बनेको यो तीन वटा अक्षरले खतरा संकेत गरेको पाउँछु । जागिर भनेको वास्तवमा कुनै विन्दुमा पुगेर गिर वा खतम हुनसक्छ भनेको रहेछ । न त यसको इज्जत छ, न त सम्मान, न त माना, न मुठी ।

म यसो सोच्ने गर्छु । जागिर मिल्यो, बिहान बेलुकी खटिइएको छ । खासै तलब छैन, खान धौ धौ । पैसा खासै बच्दैन । अब आफ्नो जीवन निर्वाह कसरी गर्ने ? अनि बाआमाको एकमात्र नासोको रूपमा उभिएको छोरो म । अब आमा बाको त्यो सुनौलो सपना कसरी पूरा गरौंला भन्ने चिन्ता छ । तर आजभोलि जागिरको अर्थ... छ ।

म सोच्नै सक्तिन । फेरि मनलाई शान्त पाउँछु । मन पनि शान्त हुँदैन । टाउकोमा चक्कर लाग्छ, त्यो चक्करलाई शान्त पार्न खोज्छु, तर त्यो चक्कर कसरी शान्त हुन्छ खै ? यसको केही उपाय खोज्नै सक्तिन । फेरि दिमागलाई १०० केजीको भारीले किच्छ । म मर्माहत हुन्छु । यताउता भौँतारिन्छु मेरो दिमागले मलाई जताततै भौँतारिन बाध्य तुल्याउँछ । म जताततै, जहाँतही चाहे चोक, सडक, बाटो, गली, कोठा जहाँ पनि गिरिरहेको छु । अब के गर्ने ? कसो गर्ने ? उपाय सोच्छु तर केही उपाय निकाल्न नसक्ने गरी मेरो दिमागको टेप रेकर्ड बन्द हुन्छ । म जिँदो लास भैं हुन्छु । म फेरि सचेत हुने प्रयत्न गर्छु । आफैले आफैलाई संहाल्ने प्रयत्न गर्छु । तर सक्तै सक्तिन । जताततै, जहाँतही पैसाको खोजीमा यो दिमाग दौडिरहन्छ, यन्त्र भैं भएर । यस्तै छ, जागिरको उद्गार । यस्तैछ जागिरको अर्थ । म जताततै, जहाँतही गिरिरहेको छु, भौँतारिरहेको छु ।

यो कस्तो परिस्थिति?

॥ सुश्री अञ्जना राई
माक्पा-६, नोरुङ्ग, खोटाङ्ग

उन्नतिको पथमा अघि बढ्न खोज्दा,
बाधा अड्चन बनिदिन्छ, परिस्थिति
उज्यालोतिर लम्कन खोज्दा,
अन्धकारमा धकेलिदिन्छ, परिस्थिति
खै यो कस्तो परिस्थिति?



सामाजिक भावना जगाउन खोज्दा,
विकृति र विसंगति निम्त्याइदिन्छ, परिस्थिति
समाजमा समान भई जिउन खोज्दा,
समाजको विद्रोही बनाइदिन्छ, परिस्थिति
खै यो कस्तो परिस्थिति ?

आफ्नो धर्म र संस्कृतिलाई जोगाउन खोज्दा,
असभ्य र पाखे बनाइदिन्छ, परिस्थिति
आफ्नो पुख्यौली संस्कृतिलाई नियाल्न खोज्दा,
आधुनिकताले चिह्याउने यो परिस्थिति
खै यो कस्तो परिस्थिति ?

हाँसोमा जिउन खोज्दा,
रोदनको शिकार बनाइदिन्छ, परिस्थिति
नौलो संसार हेर्न खोज्दा,
बिडम्बनाको सागरमा डुबाइदिन्छ, परिस्थिति
खै यो कस्तो परिस्थिति ?

स्वतन्त्रमा जिउन खोज्दा,
कसैको दबाबमा राखिछाड्छ, परिस्थिति
सरल जीवन जिउन खोज्दा,
जटिल संघर्ष निम्त्याइदिन्छ, परिस्थिति
खै यो कस्तो परिस्थिति ?
मूचि ।

जीवन

॥ रोकेन्द्र दुमी 'दिप' राई
सप्तेश्वर-९ (सुनौलो पाटीडाडाँ), खोटाङ्ग

जीवन खुशी सम्भेको थिएँ,
तर निरासको संगी रहेछ ।
जीवन सफलताको बोट भन्थेँ,
तर असफलताको चोट रहेछ ।
जीवन दुई आत्माको मिलन भन्थेँ,
तर फुटेर जाने पानीको फोका रहेछ ।
जीवन समानताको आँगन भन्थेँ,
तर वैमानिको बलेसी रहेछ ।
जीवन एउटा संघर्षको मैदान भन्थेँ,
तर घृणाको भारी बोक्ने भरिया रहेछ ।

मूचि ।

के भयो ?

॥ डिल्लीराम राई (नाकारा)
बाकाचोल-४, पारा, खोटाङ्ग

वात् मिलेन कि भाग मिलेन
आशा पलाएन कि गाँसे पुगेन
माग मिलेन कि साँधै छुट्टिएन
लौ किन हजूर मिल्न सकिएन
चित्त बुझेन कि होशै फिरेन
दया पलाएन कि माया पाइएन
काखै भट्टिएन कि माखै मारिएन
लौ किन हजूर कहिल्यै टुङ्गिन सकेन

जनताको भुत्ला काढिसक्यो
आँट मरी पुत्ला जलिसक्यो
लौ त है अब के गछौं
मान्छे धेरै नै मरिसक्यो
रहर पुगेन कि कर टारिएन
शान्ति भेटिएन कि हिँसा छोडिएन
लौ त हजूर के गछौं
अकाललाई टार्न सकिएन
मूचि ।

समय

॥ सिता दुमी राई
दुङ्गेशाँघु-८, ताप्लेजुङ



पहिचान पाउछौं हामी
जिन्दगीलाई ठेस लाग्दा !
इच्छा सबै बिलिन् हुन्छ
परिस्थितिलाई सम्भदा !!
समय र परिस्थितिलाई
हामीले चिन्न सकेनौं !
यथार्थको परिवेशमा
हामी फर्कन जानेनौं !!
आफ्नो भाषा र संस्कृतिलाई भुलेर,
बिकृतिको मार्गमा हिड्दैछौं ।
सत्य र साँचोलाई अपवाद मान्दै,
अनर्थको भीडमा टोलाउदैछौं ।
विडम्बना !
जब हामी सौँचन सक्छौं,
समय धेरै नै टाढा हुन्छ ।
लक्ष्यहिन् पाईलाहरु चाल्दा,
जताततै काँडा मात्र हुन्छ ।

मूचि

सहकारी र आर्थिक उत्थान



सुजन हवी राई

सामान्य अर्थमा एकसाथ मिलेर काम गर्नुलाई सहकारी भनिन्छ। 'एक साथ मिलेर काम गर्ने वा साथसाथै काम गर्ने सहयोगी साथी' भनेर नेपाली वृहत शब्दकोषले सहकारीलाई परिभाषित गरेको छ। समुदाय, समाज, परिवेश र भौगोलिकताको आवश्यकता र उद्देश्यहरूको अनुकूल सहकारीको प्रयोग गरिने भएकोले फरक फरक आर्थिक, सामाजिक र सांस्कृतिक परिस्थितिअनुसार सहकारीको व्याख्या र परिभाषामा विभिन्नता पाइन्छ। तापनि 'सबैका लागि एक, एकको लागि सबै' भन्ने नारा विश्वव्यापी सहकारी मूल्य, सिद्धान्त र मान्यता रहिआएको हुँदा कुनै पनि सहकारीले र सहकारीतामा सञ्चालित कार्यक्रमले माथिको नारालाई आत्मसात गरेको हुनुपर्छ।

१८ औं शताब्दीमा उद्योग धन्धामा बेलायतमा भएको परिवर्तनले त्यहाँका मजदुर र किसान वर्गमा आर्थिक संकटको सिर्जना गर्‍यो। ठूलो माछाले सानो माछालाई खाइदिए भैं साना किसान, मजदुर र उद्योगीहरूले ठूलो पूँजीसँग प्रतिस्पर्धा गर्न सकेनन्। मजदुरहरू मालिकको निगाहमा भर पर्नुपर्ने र आफ्नो साना कृषि र उद्योगलाई उन्नत प्रविधिबाट संचालन गर्न लगानी गर्न असक्षम हुँदा उनीहरूको आर्थिक र वित्तीय अस्तित्व नै संकटमा पर्‍यो। यसबाट बाँच्नको लागि उनीहरू आर्थिक र सामाजिक रूपमा ऐक्यबद्ध भएर ठूला पूँजीपतिहरूको अत्याचार र शोषणबाट मुक्ति पाउने र सन् १८४४ मा एक सहकारी संगठनको निर्माण गरे। यो घटनाबाट नै आधुनिक सहकारीको सुरुवात भयो। समान आयस्तर र आवश्यकता, साभ्ना उद्देश्य र आकांक्षाले अभिप्रेरित भई कुनै पनि समुदाय समाजमा समूहको आर्थिक र सामाजिक उत्थान र विकासको लागि संगठित संघ/संस्थालाई नै सहकारी भनिन्छ। निश्चित भौगोलिक क्षेत्रभित्र बसोबास गर्ने मानव समूह, समुदाय र समाजले नैतिकता, इमान्दारीता र समन्यायको अवधारणालाई आत्मसात गर्दै आफ्नो आर्थिक अवस्थालाई सुदृढ पारी सामाजिक, सांस्कृतिक र जीवनका अन्य विविध पक्षहरूको विकास, उत्थान र प्रवर्द्धन गर्नको लागि संगठित बन्नु नै सहकारिता हो। यसले माथिल्लो वर्गबाट हुने आर्थिक शोषण, सामाजिक अन्याय र सांस्कृतिक भेदभावबाट मुक्ति दिलाई विपन्न वर्गहरूको जीवनस्तर उकासी समुदाय, समाजमा आर्थिक, सामाजिक, सांस्कृतिक रूपले स्थापित गराउँछ।

अर्म, पर्म, 'धर्म भकारी' 'सरौ' (दुमी राई समुदायमा विवाह हुँदा बेहुला, बेहुलीको नातेदारहरूले विवाह घरमा ल्याउने खाद्य

पदार्थ, पेय पदार्थ, जिन्सी सामान) जस्ता सामाजिक संस्कारमा आधारित पुरातन सहकारी हाम्रो समाजमा अझै विद्यमान छन्। यसको आफ्नै अस्तित्व र महत्त्व रहेको भए तापनि वि.सं. २०१० सालमा मात्र खाद्य तथा कृषि मन्त्रालय अन्तर्गत सहकारी विभागको स्थापना भएबाट नेपालमा सहकारीताले आधुनिकता पाएको थियो। वि.सं. २०१३ सालमा राप्तीदुन विकास योजनाअन्तर्गत चितवनमा १३ वटा सहकारी संस्थाको स्थापना भई सहकारी अभियान प्रारम्भ भयो। वि.सं. २०१३ साल चैत्र २० गते चितवनको बखानपुरमा

"बखानपुर बचत तथा ऋण सहकारी" दर्ता भई वर्तमान अवस्थासम्म आइपुग्दा देशमा ७०८४ (बचत तथा ऋण र बहुउद्देश्यीय गरी) वटा सहकारी संस्थाको संख्या पुगिसकेको छ। यस्ता प्रारम्भिक संस्थामा १२ लाख घर परिवारहरू प्रत्यक्ष र परोक्ष रूपमा संलग्न भई आफ्नो आर्थिक अवस्था सुदृढ बनाउन तल्लिन छन्। निम्न आयस्तर र ९०% भन्दा बढी गाउँमा बसोबास गर्ने विपन्न वर्गको जनसंख्याको २५% जनसंख्या सहकारीमा आबद्ध रही जीविकोपार्जन र आर्थिक विकास गर्न संघर्षरत छन्। श्री ५ को सरकारले गरिबी निवारण गर्नको लागि सहकारीलाई सशक्त माध्यमको रूपमा अपनाएको छ। सहकारीमार्फत् गरिबी निवारणमा केही हदसम्म सफलता पनि मिलेको छ।

प्रजातन्त्रको पुनर्स्थापनापश्चात् हामी आदिवासी, जनजातिहरू भाषा, धर्म, लिपि र संस्कृतिको उत्थान र जगेर्नाको अभियानमा संगठित बनी जातीय अस्तित्वलाई राज्यस्तरमा पहिचान गराउन केही हदसम्म सफल र सक्षम भएका छौं। यसको मुख्य श्रेय खुला समाज र प्रजातान्त्रिक अवसरलाई दिन सकिन्छ। राज्य व्यवस्थाद्वारा संचालित र स्थापित शैक्षिक वातावरणले पनि जनजाति, आदिवासीलाई लाभान्वित बनाई संख्यात्मक र गुणात्मक रूपमा चेतनाको अभिवृद्धि र विकासले दोस्रो महत्वपूर्ण भूमिका खेलेको छ। समयले ल्याएको परिवर्तन र अवसरलाई प्रयोग गर्दै हामी (आदिवासी, जनजाति) ले धर्म, भाषा, लिपि, संस्कृतिको संरक्षणमा उपयोग गर्दै राजनैतिक र प्रशासनिक क्षेत्रमा राज्य व्यवस्थाबाट गरिएको भेदभावको विरोध साथै समान सहभागिताको मागलाई समेत उजागर गर्न पाइरहेका छौं। तर यो माग काग र पिनाको गाउँ खाने कथा भइरहेछ। त्यसैले धेरै मात्रामा शहर बजार केन्द्रित संघ/संस्था र संगठनहरूले धर्म, भाषा, संस्कृतिको उत्थान र जगेर्नामा केही योगदान पुऱ्याए पनि जहाँ ठेट, रैथाने, स्रोत/मुहान रहेको मौलिक जन्म स्थानमा विशुद्ध संस्कार, संस्कृति, रीतिरिवाज

प्रजातन्त्रको पुनर्स्थापनापश्चात्
हामी आदिवासी, जनजातिहरू
भाषा, धर्म, लिपि र
संस्कृतिको उत्थान र
जगेर्नाको अभियानमा
संगठित बनी जातीय
अस्तित्वलाई राज्यस्तरमा
पहिचान गराउन केही हदसम्म
सफल र सक्षम भएका छौं।
यसको मुख्य श्रेय खुला
समाज र प्रजातान्त्रिक
अवसरलाई दिन सकिन्छ।

र परम्परा रहेको गाउँघरको जनजीवन कष्टपूर्ण आर्थिक विपन्नताबाट गुञ्जिरहेको छ । त्यस ठाउँ गाउँमा गएर हामीले धार्मिक, सांस्कृतिक, राजनीतिक र प्रशासनिक अधिकार र समानताको कुरा गर्दा त्यति महत्वपूर्ण, 'सुनौ र बुभौ' को विषयवस्तु नहुन सक्छ जति उनीहरूको जीवन निर्वाह, मेलापात, घाँसदाउरा, खेताला, सघाउनीको हुन्छ । यस्तो विषम परिस्थितिमा हामीले आदिवासी जनजातिको आर्थिक र वित्तीय अवस्थामा सुधार नल्याएसम्म राजनैतिक हक, अधिकारको मागहरू प्राप्त हुँदा पनि त्यसको सदुपयोग र उपभोग गर्न सफल र सक्षम हुन सक्दैनौं । आर्थिक र वित्तीय सबलता र सक्षमताले मात्र राजनैतिक स्वतन्त्रताको उपभोग गराउँछ । हामी भाषा, धर्म, संस्कृतिको संरक्षणको लागि जति मुन्धुम जफ्छौं, त्यही रूपमा आर्थिक र वित्तीय हैसियतलाई कसरी सबल बनाउने कुरामा मनन गर्दैनौं । हामी जति राजनीतिक समन्यायको चाहना राख्छौं, त्यसरी नै आर्थिक र वित्तीय उत्थान र अस्तित्वको लागि संघर्षशील र सचेत छैनौं । जति सचेत छौं, संगठित छैनौं, जति संगठित छौं, नगन्य छौं । त्यसैले आर्थिक र वित्तीय उत्थानको लागि सहकारी संगठन एउटा सशक्त माध्यम र आधार हुनसक्छ किनभने कुनै पनि हक अधिकार प्राप्त गर्न संगठित बन्नु आवश्यक

२०.२% जनसंख्या रहेको पहाडे जाति (मगर, गुरुङ, राई, लिम्बू) को ८.४ प्रतिशत मात्रै राज्य संचालनमा सहभागिता रहेको छ । (डा. हर्क गुरुङ, कान्तिपुर दैनिक, बिहीबार भदौ २५, २०६०) भने अर्थ र वित्तको राष्ट्रिय आंकडामा करिब करिब हाम्रो अस्तित्व नै छैन । राज्य संचालनको सहभागिताको सवालमा मननीय कुरा के छ भने २०% सहभागिता पाइहाले पनि सबै राई, लिम्बू, मगर, गुरुङ, मन्त्री, सांसद र शाखा अधिकृत बन्नु होइन । यो व्यक्तिगत चाख, चाहना र क्षमतामा निर्भर रहने कुरा हो । तर अर्थ र वित्तको आवश्यकता, यसमा संलग्नता, चाहेर वा नचाहेर पनि अपरिहार्य अनिवार्य दैनिक बाध्यता हो । समुदाय, समाज र राज्यमा संचालित आर्थिक र वित्तीय कारोबारमा क्रियाशील बन्न जीवनको एक अभिन्न अंग हो । त्यसैले राज्यमा सरकारी, अर्ध सरकारी र निजी लगानीमा विभिन्न आर्थिक र वित्तीय संस्थाहरू संचालन भइरहेका छन् । यस्तै आर्थिक र वित्तीय कारोबार गर्ने संस्थाका प्रकारहरूमध्ये सहकारी एक प्रकारको संस्था हो जसको अनुगमन र नियन्त्रण श्री ५ को सरकारको कृषि तथा सहकारी मन्त्रालय अन्तर्गतको सहकारी विभागले गर्दछ भने निश्चित समूह, समुदायको व्यक्तिहरू (कम्तीमा २५) ले पूँजी संकलन गरी एकमुष्ट बनाई पूँजी लगानी गर्दछ ।

सहकारीको मुख्य उद्देश्य आर्थिक रूपले सुरक्षित र समृद्ध बन्नु हो । ठूला पूँजीपतिहरूको शोषणबाट मुक्त भई सामाजिक न्याय प्राप्त गर्दै आफ्नो मौलिक संस्कृति, धर्म, भाषा, संस्कार र भौगोलिक परिवेशलाई बचाई राख्नु हो । भाषा, धर्म, संस्कार, संस्कृतिलाई बचाई राख्नको लागि आर्थिक र वित्तीय रूपले सबल र सक्षम

बन्नुपर्छ । सहकारीले समूह वा समुदायका सदस्यहरूलाई विभिन्न किसिमको सेवाहरू उपलब्ध र प्रदान गर्दै सदस्यहरूको आर्थिक, सामाजिक र सांस्कृतिक उद्देश्य प्राप्तमा सहयोग र योगदान गर्दछ ।

विपन्नहरूलाई सामुहिक प्रयासमा क्रियाशील बनाई समाजमा समान किसिमले अवसरहरूको उपभोग र दायित्वहरूको वहन गराई उपलब्ध आर्थिक स्रोत र साधनलाई सीमित वर्ग र व्यक्तिहरूमा मात्र एकत्रित हुन रोक लगाई सामाजिक न्यायको आधारमा आर्थिक उपलब्धीहरूको न्यायोचित वितरण गरी सामाजिक र आर्थिक न्याय दिलाउँछ । सदस्यहरूको आर्थिक उन्नति खातिर व्यवसायिक क्षमतालाई संगठित गरी व्यवसाय संचालन गर्दछ । उत्पादन र वितरणलाई सुगम, व्यवस्थित र प्रभावकारी बनाई मागअनुसार वस्तु, सेवा, सुविधा उपलब्ध गराउँदछ । बचतको आधारमा आयमूलक व्यवसायमा लगानी गर्न सदस्यहरूलाई प्रेरित गर्दछ । यसबाट धनी र गरीबबीचको आर्थिक असमानता हटी समाजमा सौहार्दताको वातावरण कायम गर्दछ । सहकारीताले मानिसहरूमा इमान्दारीता, एकता, सामाजिक उत्तरदायित्व र सामुदायिक विकासको भावना विकास गरी न्याय र नैतिकतामा स्वास्थ्य सामाजिक जीवनको स्थापना र विकास गराउँदछ । सहकारीले अर्जित नाफाबाट सदस्यहरूलाई सेवा सुविधा उपलब्ध गराउँदै आर्थिक, सामाजिक, सांस्कृतिक तथा व्यवस्थापकीय तालिम र ज्ञानहरू प्रदान गर्दै शिक्षित र प्रबुद्ध समाजको निर्माण गर्दछ ।

विश्व व्यापारीकरणको युगमा हामी जीवन निर्वाह कृषिमा आधारित दुमी राई व्यक्ति विशेषले आर्थिक र वित्तीय रूपमा देशका ठूला-ठूला वंशज घराना व्यापारी, उद्योगपति र बहुराष्ट्रिय कम्पनीहरूसँग प्रतिस्पर्धा गरी आफ्नो आर्थिक र वित्तीय उत्थान र विकास गर्न त्यति सजिलो छैन । व्यक्तिगत रूपमा आर्थिक रूपले सबल बने तापनि सम्पत्तिको पुस्तौनी हस्तान्तरणमा क्षय भई घट्दो क्रम रहेको अनुभव हामी सबैले महसुस गरेका छौं । यसका मुख्य कारणहरूमा उत्पादनमूलक उद्योगमा लगानी नहुनु, आफ्नो भूमि, देशमा श्रम लगानी नहुनु, ज्याला, तलबमा आधारित आमदानी हुनु, संस्थागत लगानी नहुनु हो । यस्ता पारम्परिक कमजोरीलाई हटाई सानो र थोरै आमदानीबाट पनि बचत गरी जीवन निर्वाहमा मात्रै सीमित नराखी दीर्घकालीन उत्पादनमूलक कार्यमा लगानी गर्नको लागि पनि सहकारीको आवश्यकता छ । सहकारीमार्फत् सुविधासम्पन्न शहरदेखि विपन्न गाउँसम्म आर्थिक र वित्तीय सेवा पुऱ्याउन सजिलो र सुलभ हुन्छ । स्थानीय स्रोत साधनको उच्चतम र व्यवस्थित प्रयोग गरी सर्वसाधारणमा ज्ञान, सिप र उद्यमशीलताको विकास गराई रोजगारीको सृजना गर्न सहकारीको आवश्यकता छ । यसबाट गरिवी निवारण हुन गई आर्थिक अवस्थामा सुधार आउँछ । जसले गर्दा हामी आर्थिक, सामाजिक र सांस्कृतिक रूपले एकबद्ध रही जातीय अस्तित्वलाई बचाउन सकिन्छ ।

म

॥ कल्पना दुमी सत्तम राई
सप्तेश्वर-४, लंखु, खोटाङ

यदि म मेरो परम्परालाई चिन्दिन भने
यदि म मेरो संस्कृतिलाई जान्दिन भने
यदि म मेरो भाषालाई ठान्दिन भने
यदि म मेरो धर्मलाई सुन्दिन भने
म केवल म मात्र हुँ

अरू केही हैन मेरो अस्तित्व छैन ।

म मेरो सम्प्रदायमा हुर्केको मान्छे
म मेरो सम्प्रदायमा जन्मेको मान्छे
मलाई मेरो साम्प्रदायिकताले साँचेको छ
मलाई मेरो धर्म संस्कृतिले गाँजेको छ
मलाई मेरो परम्पराले हुर्काएको छ
मलाई मेरो संस्कृतिले साखेल (साकेवा) नचाएकोछ
नाता-नाला र आफन्तहरूसँग
सम्बन्ध गाँसिदिएको छ ।

परदेशिनु र विदेशिनु पर्दा
'मेरो' लाई सम्झेर रूवाएको छ,
अस्तित्वलाई जीवन्त राख्न उसले
जडिबुटी खुवाएको छ,
सम्प्रदायमा निर्धक्क भई सधैं
उभित सिकाएकोछ ।

त्यसैले होला मैले
मेरो सम्प्रदायलाई मान्नु परेको
मेरो संस्कृतिलाई जान्नुपरेको
भाषालाई बुझ्नु परेको
अनि धर्मलाई सुन्नु परेको ।

विजयादशमी तथा शुभ

दीपावली २०६० को

शुभ उपलक्ष्यमा समस्त देशवासीमा
हार्दिक मंगलमय शुभकामना व्यक्त
गर्दछौ ।

स्वर्णिम तारा विद्या सदन परिवार

सहयोगीनगर, कोटेश्वर, काठमाडौं-३५

फोन : ४४९४८८०

अनुभूति

॥ कीर्ति कुमार दुमी राई
माक्पा ६, नोरुङ्ग, खोटाङ्ग

नभुलौं हामी आफ्नो भाषा र संस्कृति
यदि भुलेमा भविष्यमा पर्ला है विपति
यी सबै हुन् हाम्रा बहुमूल्य सम्पति
संरक्षण गरेमा हाम्रै हुनेछन् सबै ती ॥

आफ्नो पूर्खाको गौरवगाथालाई बचाउन
हामी सबै एकजुट भई लागौं
किरात सन्ततिको अस्तित्व कायम राख्न
बिकृत् संस्कृतिलाई त्यागौ ॥

आफ्नो पहिचानलाई जोगाउ पसिना बगाएर
नबसौ हामी काही घोसेमुन्टो लगाएर
प्राचीन मौलिक संस्कृतिमा रमेर
बचाई राखौं सधैभरि माया गरेर ॥
मूचि ।

यथार्थ

॥ मिरा लक्ष्मी दुमीराई
माक्पा ६, नोरुङ्ग, खोटाङ्ग

धनी हुनु, सम्पतिले होइन, दयाले ।
गरीब हुनु, मित्रले होइन शत्रुले ।
कमी हुनु, सीपले होइन, कुराले
चोर हुनु, धनमालको होइन, सीपको ।
माया लाउनु आफैमा दोष होइन, प्रीतको



सफा हुनु, साबुन पानीले होइन, असल बानीले
सभ्य हुनु, किताबले होइन, सोचाई र अनुभूतिले ।
गाउँ, शहर अनि दुःख(सुख मिलाई जोडौ हाँसो, राष्ट्र प्रेमीले
महान हुनु, हीरा(मोतीले होइन, ब्यबहार र नीतिले
माया लाउनु, वैशले होइन, चोखो प्रीतिले

सेवा गर्नु, ओठले होइन, पौरखी हातले
लगनशील हुनु, रोकदैन कहिल्यै, दिन र रातले
जीवित रहनु, निराशले होइन, साहस् र आँटले
मन ठूलो भए, छेक्दैन कहिल्यै, भाषा र जातले
आजको बालक, भोलिको यौवन, जवानीमा वैशले

धनी हुनु, घमण्डले होइन, मायाको खानीले
मिलनसार हुनु, क्षणभरलाई होइन, मानव प्राणीले
सहारा हुनु, आफूलाई होइन, अरुलाई हामीले
कोपिला हुनु, ऋतुले होइन, प्रकृतिको नियमले
कोपिला पछि, सुवास छर्दै, फल्लुन्छ, आफैले ।

मुचि ।

गणेशमान सिंह श्रेष्ठ

“राजनीतिमा नैतिकता थपियो भने प्रजातन्त्र हुन्छ, नैतिकता हटाइदिए तानाशाही हुन्छ ।”

-गणेशमान सिंह श्रेष्ठ

वि.सं. १९७२ साल कार्तिक २४ गते पिता सुब्बा ज्ञानमानसिंह र माता सानुनानी श्रेष्ठको सुपुत्रको रूपमा जन्मिएका गणेशमान सिंह वि.सं. २०४६ सालको जनआन्दोलनको सफल नेतृत्व गरी सर्वमान्य नेता कहलिएका थिए । सानै उमेरमा बुबाको मायाबाट वञ्चित भएका सिंह बुबाको मृत्युपश्चात् आफ्नै हजुरबुबा बडाकाजी रत्नमान सिंहको पालन पोषणमा हुर्किए गए । उनले स्वस्तीको अर्थ नजानी राणाका छोराछोरी पढ्ने स्कुलबाट निकालिन बाध्य हुनुपरेको थियो । सानै उमेरमा साइकल कुदाएको आरोपमा नोकरीबाट निकालिनु परेपछि उनले कलकत्ता गई आई.ए.सम्मको अध्ययन गरे । त्यसपछि पुनः नेपाल फर्की प्रजापरिषद् पार्टीमा लागी राणाहरूको विरोधतर्फ पाइला चाल्ने प्रयत्न गर्दागर्दै उनी जन्मकैदको सजायको लागि भागिदार हुनुपऱ्यो । हुन त गल्ली उनको केही थिएन तर राणाहरूको विरोध गरेको हुनाले, उनी राणाहरूका लागि सहनीय भएनन् । त्यसै कारणले पनि उनी जन्मकैदको सजायमा बाँधिन पुगे । तर उनमा भएको दृढ संकल्प र आत्मविश्वासले उनलाई त्यहाँ धेरै बेरसम्म रहन दिएन अर्थात् उनी उक्त जेलबाट भाग्न सफल भए । यस मौकामा चाहिँ उनी नेपाल बस्न चाहन्थे तर पुनः जन्मकैदको भूमरीमा फसिन्छ भन्ने सोची एकचोटि फेरि कलकत्ता नै गए । उनी कलकत्तामा गएर पनि आफ्नो देशको प्रजातन्त्रको निमित्त आन्दोलनमा सामेल भई देशलाई उज्यालो प्रकाशतर्फ डोऱ्याउन चाहँदा पुनः जेलको हावा खान पुगे । पछि उक्त जेलबाट मुक्त भई उनीले २००६ सालमा नेपाली कांग्रेसको स्थापना गरी नेपाल फर्किए, तर दुर्भाग्यवश उनी फेरि जेलको छिँडीमा थुनिन पुगे । तर यस थुनाइले धेरै वर्षसम्म साथ दिन भने सक्ने किनकि २००७ सालको क्रान्तिकारी परिवर्तनपछि उक्त जेलबाट मुक्त भए । यसरी आफ्नो ज्यानको पर्वाह नगरी सिंगो देश, जनता अनि प्रजातन्त्रका निमित्त लडिरहे र अन्त्यमा उनले सफलता आफ्नो हातमा पारेरै छाडे । त्यसै कारणले गर्दा उनलाई लौहपुरुष र प्रजातन्त्रका पिता भनी नामाकरण गरिएको भनेर हामी भन्न सक्छौं ।

वि.सं. २०५४ साल असोज १ गते यस धर्तीबाट विदा लिएका गणेशमान सिंह मरेर गए पनि उनले दिएको योगदानले गर्दा उनको नाम सारा नेपालीको लागि अविस्मरणीय बन्न पुगेको छ ।

-लक्ष्मण श्रेष्ठ

कक्षा ९

बेबिलोन नेशनल स्कुल
शान्तिनगर, काठमाडौं

हल्कारा !

मेरो कान्छालाई

भेटाइदेऊ...

विष्णुकला दुमी सत्तम राई

कान्छा, सुन्दर शहरमा खुसी जीवन जीउने सपना बोकेर शहर भित्रिएपछि तिमी कहाँ हराइरहेका छौ ? शहर भित्रने पहिलो प्रहरको भिसमिसेमा तिमिले खास्टोले मलाई पूरै ढाकेर निस्किएको मलाई याद छ । त्यस दिनदेखि तिमि फर्केर आएनौ । मैले तिमिलाई कहाँ कहाँ खोजिन । तिमिलाई खोज्दै जाँदा शहरको गल्ली गल्ली चाहारिसके तर पनि कतै भेटिँदैनौ । आखिर तिमि कहाँ हराइरहेका छौ ?

तिमिले बुधबारे हाटबजारमा किनिदिएको फूलबुट्टे फरिया र चौबन्दीले पनि जुनी फेर्ने लागिस्क्यो । बाबाको भोटो र आमाको मजेत्रोले पनि दुखेसो पोख्न थालिसकेको थियो, तिमि भने कहाँ हराइरहेका छौ ? आमाबाबा सधैं सोध्नुहुन्छ, खै हाम्रो कान्छा ? कहाँ छ ? आजकल तिमि बोलेको सुनिँदैन ? म सधैं आमाबालाई यसरी सम्झाउने गर्थे- “हाम्रो कान्छाले शहरमा नबोली गर्ने जागिर पाको छ, त्यसैले ऊ बोलेको सुनिँदैन ।” साँच्चै कान्छा, तिमिले छोडेर गएको दिनदेखि आँखामा निद्रा परेन, कोठामा आगो बलेको छैन । डाँडामाथिको घाम भइसकेका आमाबाबुलाई नरूवाऊ, पाप लाग्छ । फर्केर जाऊ, गाउँमा तिमिबिना आमाबाबुको आशिर्वाद बिटुलो भइरहेको छ ।

कान्छा ! यो भव्य शहरमा तिमिलाई खोज्दा खोज्दा म त निस्सासिसकसकेँ । कसैले भन्छन् तिमि बेहोस-बेहोस अवस्थामा सडकको पेट्टीमा मेरो नाम लिँदै लडिरहेका थियौ रे ! कसैले भन्छन्, तिमिलाई प्रहरीहरूले लखेटिरहेका थिए रे । कान्छा ! भो चाहिँदैन, हामीलाई शहरिया जीवन अनि ती ठूलूला महलहरू, फर्केर जाऊ हामी आफ्नै घर फर्केर जाऊ । यो शहरभन्दा त मलाई हाम्रै गाउँ स्वर्ग लाग्यो । यो भव्य शहरमा तिमि आफ्नी कान्छीलाई करिष्मासँग तुलना नगर ।

कान्छा, तिमि जहाँ भए पनि फर्केर जाऊ हामी हाम्रा गाउँ फर्केर जाऔं । यो शहरिया जीवनभन्दा त हाम्रो गाउँले जीवन नै सयौं गुणा सुखी छ । यसपालि हाम्रो घर पनि छाएको थिएनौं, चुहिसक्यो होला । पारि भीरको खर पनि सुकिसक्यो होला । पाखाबारी पनि जोतेको छैन । त्यहीं गएर आफ्नै घर छप्पर अगोनाको वरिपरि गुन्द्रुक र ढिँडो खाँदै सुखी जीवन बिताऔं । जाऊ कान्छा, तिमि जहाँ भए नि जाऊ, फर्केर हामी आफ्नै गाउँ जाऔं ।

(समाप्त)

भरना

६५ टिया दुमी राई

कक्षा १०, पृथ्वी उच्च मा.वि. बाक्सिला



भरना तिमी संगीतको धुन
एकैसाथ घन्काउँदै
मिठो गीत सिर्जना गर्छौ
भरना तिमी चट्टानसँग कुस्ती खेल्दै
सुन्दर दृश्य सिर्जना गर्छौ
तिम्रो सुन्दर लयमा
तिम्रो सुन्दर दृश्यमा
आनन्दको स्वर्ग खुल्दछ !
तिम्रो प्रत्येक लयमा
निरन्तर चल्ने व्यवहार कोरिएको छ
तिमीबाट हो, तिमीबाट नै
धर्तीको उब्जनी बढाउन सम्भव छ
तिम्रै संगीतको धुनबाट नै
धर्तीलाई हरियाली बनाउन सम्भव छ
यसैले तिमीलाई मेरो
हजारौं हजारौं बधाइ छ ।

शिक्षा

६५ टिया दुमी राई

कक्षा १०, पृथ्वी उ.मा.वि. बाक्सिला

शिक्षा एउटा जीवनको अंग हो
यसले मानिसलाई महान बनाउँछ
शिक्षा एउटा जीवनको रंगहो
यसले मानिसलाई विद्वान बनाउँछ ।

शिक्षा सबैको समान हुनुपर्छ
तबमात्र बन्छ देश ज्योति
शिक्षा सबैलाई समान हुनुपर्छ
तब मात्र बन्छ देश मोती ।

शिक्षा मानिसको जीवन दिने माध्यम
यसैले भल्किन्छ हाम्रो मानवता
विद्यालय शिक्षा दिने मन्दिर हो
यसैले शिक्षा बन्न पुगेछ हाम्रो आवश्यकता ।

शिक्षा बिना हुँदैन जीवनको कुनै अर्थ
यसैले हामी अधि बढ्ने गर्नुपर्छ
शिक्षाले सिकाउँछ मानिसलाई गर्न धर्म
यसैले हामीले बुझ्नु पर्छ शिक्षाको मर्म ।

जीवनको वास्तविकता

६५ सरबहादुर दुमी राई

माप्पा-३, बेब्बा, खोटाङ



रावाको भेलसरि बगेको यो मनलाई छेक्नै सकिन
क्षितिजमा उडेको चंगासरि यो मनलाई थाम्नै सकिन
दुःखको गहिराइमा डुबेको जीवनलाई उतार्नै सकिन
चैत्रको हुरी भै बहकिएको यो मनलाई रोक्नै सकिन ॥

जीवनको कति उकालीहरू चढें, कति ओरालीहरू भर्ने
तर जीवनको वास्तविकता थाहा पाउन सकिन
जीवनमा कति देउराली धाएँ, कति भन्ज्याडहरू चाहार्ने
तर जीवनमा शान्तिको यथार्थता बुझ्नै सकिन ।

जिन्दगीको नियति नै यति रहेछ सधैं दुःखमा रूमलिनुपर्ने
कैयौं दुःखहरूलाई लुकाएर पनि बाहिर हाँस्दै हिँड्नुपर्ने
यही नै रहेछ जीवनको यथार्थता अनि परिभाषा
यिनै सबै कुराहरूलाई लिएर एक दिन यो धर्तीबाट बिदाइ हुनुपर्ने ।

छोरीको सपना

६५ रिया दुमी राई

कक्षा ८



श्री पृथ्वी उच्च मावि, बाक्सिला

आमा ! छोरीलाई पनि छोराजस्तै स्कुल पठाइदेऊ
आमा ! छोरीलाई पनि छोराजस्तै विद्वान बनाइदेऊ
आमा ! छोरीलाई डोको नाम्को मात्र नदेऊ
आमा ! छोरीलाई कापी कलम पनि किनिदेऊ ।

आमा ! छोरीलाई दाइजो हैन शिक्षा देऊ
आमा ! छोरीलाई रून् हैन हाँस्न सिकाइदेऊ
आमा ! छोरीलाई घरधन्दा मात्र हैन शिक्षित बनाइदेऊ
आमा ! छोरीलाई कोक्रो हल्लाउन हैन देश हाँक्ने बनाइदेऊ

आमा ! छोरीलाई समाजमा पशुजस्तै हेपिएर बस्न नदेऊ
आमा ! छोरीलाई शिक्षाबाट बञ्चित भएर बाँच्न नदेऊ
आमा ! छोरीलाई छोराजस्तै किताब समाल्न देऊ
आमा ! छोरीलाई छोराजस्तै यस धर्तीमा रमाउन देऊ ।

आमा ! छोरीलाई सूर्यजस्तै उज्यालो मुहार बनाइदेऊ
आमा ! छोरीलाई ताराजस्तै चम्किलो बन्न सिकाइदेऊ
आमा ! छोरीलाई विवाह मात्र नगरीदेऊ
आमा ! छोरीलाई छोरीको सपना पूरा गरिदेऊ ।

लुप्पोको वंशावली र गाइने छेन्ताङ्गेको किंवदन्ती

२५ प्रस्तोता चतुरभक्त सत्तम राई



इतिहासको एउटा महत्वपूर्ण श्रोत वंशावली हो । दुमी राईहरूको २१ पाछाहरूमध्ये यसपटक यो छैटौं प्रकाशन गर्ने क्रममा लुप्पोको वंशावली तपाईंहरूको हातमा आइपुगेको छ । दुमीराईहरूको इतिहास कथा र किंवदन्तीहरूले भरिएको एकपाछा लुप्पो हो । लुप्पोहरूलाई प्वालुङ्गे पनि भन्दछन । यसको अर्थ चाहिँ लुप्पोको पिताको नाम पालिम वा पुवालु भएकाले पिताको नामवाट पनि प्वालुङ्गे भनेर अपभ्रंश रूपमा संवोधन गर्ने प्रचलन रहेकाले त्यसो भनिएको हो । यी लुप्पोहरूको मुख्य बसोवास क्षेत्र बाक्सिला, सिम्पानी, सप्तेश्वर चिउरीखर्क, चोखाने, खार्ताम्छा आदि हो र हाल नेपालको पूर्वी जिल्लातिर पनि छरिएर वसेका छन । यसमा तिनै लुप्पोहरूको लामो वंशावली र उनीहरूमा पाइने गाइने र छेन्ताङ्गे राईको किंवदन्तीलाई समेत प्रस्तुत गर्नु यो लेखको उद्देश्य हुनेछ ।

आदरणीय पाठक तथा लुप्पोवंशी वृज्यूभाईहरू लुप्पोहरूको यो नै अन्तिम वंशावली नभएको हुनाले यसलाई अझ परिस्कृत र बृहत बनाई दुमी राईहरूको एक्कडसै पाछाहरूको सगोल वंशावली प्रकाशनमा महत्पूर्ण योगदान पुरयाईदिन हुन अनुरोध छ । प्रस्तुत वंशावली निर्माण गर्दा निम्न श्रोतहरूको सहयोगलाई गरिएकोले त्यसको सार विवरण यसमा प्रस्तुत गरिएको छ ।

वंशावलीका श्रोत व्यक्तिहरू

१, स्वर्गीय रबिलाल लुप्पो राई : चिउरीखर्क

प्रख्यात नागीरे धामी तथा प्रथम विश्वयुद्धका लडाकु सेना निज राईले लुप्पोहरूको लामो वंशावली आफैले लेखी राख्नु भएको रहेछ । संयोगले वंशावली खोज्ने क्रममा उक्त लिखित श्रोत वंशावली उहाँकै भतिजा शिद्धीबहादुर राईवाट प्राप्त भएकाले वंशावली निर्माणमा यसको महत्वपूर्ण सहयोग पुग्न गएकोछ । निज रबिलाल राई केही वर्ष अगाडि नै स्वर्गीय भैसक्नु भएको भए पनि उहाँको योगदान वंशावली निर्माणमा महत्वपूर्ण रहेकोछ ।

२, स्वर्गीय मदुराज लुप्पो राई : दस्कते

लुप्पोहरूको अर्को लिखित वंशावली मदुराज लुप्पो राईको संरक्षणमा रहेको पाइएकोछ । यो कहिले र कस्ले तयार ग-यो भन्ने केही उल्लेख छैन । तथापि यसको स्वरूप र लेखाईको भाषालाई हेर्दा कुनै समयमा राईहरूले कुनै तागाधारी जातिलाई लेखाउन लगाएको बोध हुन्छ । यसमा डिबुपेलदेखि हम्तिबल र अम्दशसम्मको वंशावली उल्लेख रहेकोछ । तसर्थ यो आजभन्दा आठपुस्ता अगाडि लेखिएको बोध हुन्छ ।

माथि भनिएको दुवै वंशावली एक अर्कामा अत्यन्त भिन्नता रहेको पाइन्छ । दुवैका पुर्खाहरूको नाम क्रमशः नआएको, कतै

दोहोरिएको अवस्थामा रहेकोछ । तसर्थ यथासम्भव यसमा निम्नलिखित श्रोतव्यक्तिहरूको राय सल्लाह र दुवै लिखित वंशावलीलाई आधार मानेर यो वंशावली निर्माण गरिएकोछ ।

मदुराज लुप्पो राईको छोटो उमेरमा नै अकस्मात भएको दिवंगत आत्माप्रति चिरशान्तिको कामना छ ।

३ शिद्धीबहादुर लुप्पो राई : चिउरीखर्क

बृटिश सेनावाट पेन्सन आई गाउँकै सेवामा निरन्तर लागीरहनु भएका निज राई दुमीकिरात राई फन्सिकिमको केन्द्रीय सदस्य पनि रहनुभएको छ । लुप्पोहरूको वंशावली आफै खोज्नुपर्छ भनेर लागीपर्ने जिज्ञासुको रूपमा उहाँले रबिलाल राईले लेखीराख्नुभएको वंशावली संकलन गर्नुभएको रहेछ । त्यसैलाई छलफल गर्ने काम सगैवसेर धेरैचोटी गरियो । चिउरीखर्क बसोवास गर्ने पछिल्ला सवै वंशहरूको पुस्ताको नामहरू सवै लेखाएर वंशावली निर्माणमा सहयोग पुरयाउने काम उहाँवाट भएकोछ ।

४, स्वर्गीय भक्तवहादुर लुप्पो राई (अन्तरेमाइला) : चिउरीखर्क

श्री मालिका देवी प्रा वि का संस्थापक सदस्यहरूमध्येका एक सक्रिय सदस्य निज राईले सिम्पानीवाट चिउरीखर्क आउने जागवोल राईदेखि वर्तमान पुस्तासम्मको सवै वंशक्रम बताई वंशावली निर्माणमा महत्पूर्ण योगदान पुरयाउनु भएकोछ ।

५ नरमान लुप्पो राई : चिउरीखर्क जमुने

स्वर्गीय रबिलाल राईको जेष्ठ सुपुत्र नरमानले पिताद्वारा सुनीराखेका छिटफुट कुराहरु र नुडकु बताएर वंशावली निर्माणमा सहयोग पुऱ्याउनु भएकोछ ।

६, इच्छवहादुर लुप्पो राई : साक्सिला

ब्रिटिश सेनावाट पेन्सन पकाईवसेका निज राईले हिरादेको छोरा फुला राई र निजको दुई विवाह भई जेठीपट्टि गाइने, छेन्ताङ्गे र कान्छीपट्टि पृथिवोल र करमजीत हुन भनी वर्तमान पुस्तासम्मको वंशावली लेखाई योगदान पुऱ्याउनु भएको छ ।

७, शुन्दरमाया लुप्पो राई : खार्ताताम्छा

चोखाने गाउँमा जन्मभई खार्ताम्छा गाउँमा विवाह बन्धनमा बाँधिन आईपुगेकी बृद्धा शुन्दरमाया राई र निजको परिवारको महत्वपूर्ण सहयोगवाट खार्ताताम्छा र चोखानेवासी लुप्पोहरुको सगोल वंशावली निर्माण गरिएको हो । उहाँको दीर्घायुको कामना छ ।

८, चतुरमनी लुप्पो राई : खार्ताताम्छा

मनसुडतर्फको वंशावली निर्माणमा तन मनले सहायोग गर्ने निज राई तथा उहाँको परिवार जनको ठूलो सहयोग रहेकोछ ।

९ गदमसोर लुप्पो राई : चोखाने

२०५४ असौजमा उहाँकै निवास चोखानेमा मनसुडतर्फको सम्पूर्ण वंशावली निर्माण गर्ने प्रयास गरिएको थियो । उहाँको महत्पूर्ण सहयोगको प्रतिफल नै यो वंशावली हो ।

१० डिकवहादुर लुप्पो राई : चोखाने

चोखाने गाउँको वंशावली निर्माणमा गदमसोर राईको घरमा पुऱ्याई सहयोग पुऱ्याउने निज राई आस्थाले क्रिशचयन भए पनि आफ्नो वंशावली निर्माणमा उहाँ सचेत हुनुहुन्छ । यो वंशावली निर्माणपछि उहाँको हातमा पुऱ्याउने उहाँको माग र हुन्छ भनी यो सङ्कलकले गरेको पुरानो बाचा यसपटक मात्र पुराभएकोछ ।

११, हजारमनी लुप्पो राई : दशकते

बाक्सिला गा. वि.समा २०१९ सालदेखि नै राजनीतिक, सामाजिक र शैक्षिक विकासमा सक्रिय भूमिका निर्वाह गर्दैआएका निज राईले कालुवीर, लाखुजीत र धनमुखीतर्फको सम्पूर्ण वंशावली बताई महत्वपूर्ण सहयोग पुऱ्याउनु भएकोछ ।

१२, अगमसेर लुप्पो राई : बाक्सिला बजार

भारतीय सेनावाट पेन्सन प्राप्तगरी गाउँकै सेवामा लागीपरेका निज राईले उहाँतर्फका सम्पूर्ण पुर्खाहरुको विवरण दिई महत्वपूर्ण सहयोग पुऱ्याउनु भएकोछ ।

१३. स्वर्गीय करमवहादुर लुप्पो राई : चिउरीखर्क

बृटिश सेनावाट च्यारिटी पेन्सनप्राप्त निज राईसंग

चिउरीखर्क तर्फको वंशावली निर्माणमा संगै बसेर विभिन्न छलफलगरि छुटपुट कुराहरु थपघट गर्ने कार्य गरिएको थियो । हाल उहाँ दिवंगत भैसक्नु भएकोले निजको आत्माले चिरशान्ति पावोस भन्ने कामना छ ।

१४. नरभक्त चामलिङ राई : खार्ताताम्छा

निज राईले यो सङ्कलकको सानो चिठ्ठीको भरमा नै २०५२ सालमा खार्ताताम्छावासी लुप्पोहरुको वंशावलीको खाका तयार गरेर पठाई वंशावली सङ्कलनको पहिलो चरण आरम्भ गर्नु भएको थियो । त्यसको निरन्तरता नै आजको वंशावलीको सगोल रूप हो ।

१५. ताराहाड लुप्पो राई : धनकुटा

निज राईले धनकुटा गई वस्ने उहाको पुर्खाहरु इन्द्रमान, चन्द्रवहादुर तर्फको वंशहरु बताई सहयोग पुऱ्याउनु भएकोछ ।

१६. मणिराज लुप्पो राई : चिउरीखर्क

चिउरीखर्क लुप्पोहरुको वंशावली निर्माणमा निज राई आफै सक्रिय भई तयार गरेको वंशावली यो सङ्कलकको हातमा परेपछि थपघट गर्ने कार्यमा महत्वपूर्ण सहयोग प्राप्त हुनसक्यो ।

लुप्पोहरुको वंशावली निर्माणमा



स्रोतव्यक्ति सिद्धिवहादुर लुप्पो राई



स्रोतव्यक्ति सुन्दरमाया लुप्पो राई

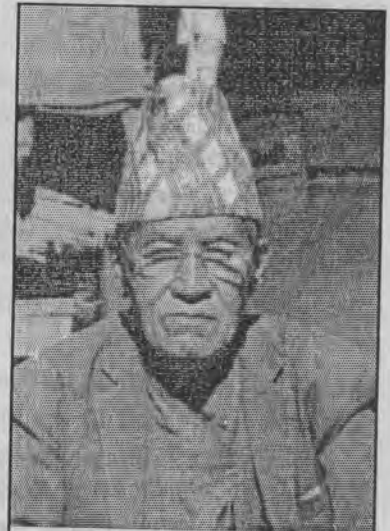

स्रोतव्यक्ति चतुरमणि लुप्पो राई

चोखानेसम्म पुगेर साथदिने पुत्र सरोज र खार्ताम्छासम्म पुगेर सहयोग गर्ने तथा बंशावली संकलन तथा मसौदा गर्नसमेत सहयोग गर्ने नृप दुमी र खगेन्द्र दुमी राई, बंशावली छलफलको लागि पूर्खाहरु भेलागर्न साथदिने लवकुमार लुप्पो राई, साहिनु केलाउन सहयोग गर्ने महिला नक्षो छिकते लुप्पो, सनद लुप्पो, छत्रकुमार लुप्पो, सितु लुप्पो, हर्कराज लुप्पो, छत्रकुमार लुप्पो तथा घरधन्दामा कुनै कष्ट नठानी सहयोगीहरुलाई संधै तातोपिरो गराउन सहयोग पुरयाउने सहधर्मिनी श्रीमति जानुका राई लगायत सम्पूर्ण श्रोत महानुभावहरुप्रति यो सङ्कलक पूर्ण आभारी रहेको छ ।

गाइने, छेन्ताङ्गेको किंवदन्ती

माझ किरातवासीहरुमा गाइने, छेन्ताङ्गेको कथा कहिरन नसुन्ने मानिसहरु सांहेद कमै होलान । वास्तवमा यी व्यक्तिहरु कुनै लोककथाको काल्पनिक पात्र नभएर उनीहरु दुमीराईहरुको लुप्पो पाछाको एक साक्षात व्यक्ति तथा फूला राईको जेठी श्रीमतिपट्टीका दुई छोराहरु जेठो गाइने र कान्छो छेन्ताङ्गे थियो । उनीहरु अत्यन्त शिपालु र शक्तिशाली धामी थिए । अहिले पनि लुप्पोहरुमा धेरै धामीहरु छन । त्यसैले होला लुप्पोहरुलाई नक्षोको सन्तान पनि भन्ने प्रचलन रहेको छ ।

यी गाइने छेन्ताङ्गे मन्त्रशक्तिद्वारा असिना भ्रान्न सक्थे, पानी वर्साउन सक्थे, फूल सुकाउन र जगाउन सक्थे । रुखका पातहरु भ्रान्न र पुनः जोड्न पनि सक्थे । त्यसैले उनीहरुको ख्याती पूर्वदेखि पश्चिममा नेपालको दरवारसम्म फैलिएको थियो ।

त्यस समय कारेकुष्टि रोग फैलिएको हुनाले नेपालको दरवारमा रानीलाई पनि यो रोगले सताएको थियो । अनेकौं वैध, गुभाजू लगाउँदा पनि सञ्चो नभएकाले कुनै शिपालु धामीको खोजिमा थिए उनीहरु । त्यसैले दरवारवाट धामीहरु भ्रिकार्ड तिनीहरुमध्ये शिपालु धामीलाई छानेर खापकर (उपचार) गर्न लगाउने निर्णय गरे ।

यही सिलसिलामा गाइने छेन्ताङ्गेलाई पनि बोलावट भएको हुँदा उनीहरु पनि सामासर्दामसमेत लिई नेपाल आए । त्यसैगरी अन्य ठाउँको धामीहरु पनि आईपुगे ।

अव ती धामीहरु कुनचाहिं शिपालु हुन भनी जाँच गर्नलाई टुडिखेलमा उपस्थित गराई चिन्ता बसाइयो । ठूलो तामभ्रामकासाथ चिन्ता शुरुभयो । धामीहरु फूर्तिसाथ नाचन थाले । गाइने र छेन्ताङ्गे चाहिं सन्दु (देवातालाई मनाउने काम) गर्दै ठिक्क भएछ । अरु धामीको नचाई चरम अवस्थामा पुगेको बेलामा राजावाट "चिन्ता बन्द गर" भन्ने हुकुम भयो । सबैले राजाको हुकुमलाई शिरोधार्य गर्दै ठप्प चिन्ता बन्द गरे । गाइने र छेन्ताङ्गे चाहिं यतिखेरपो जोडले कामदै नाचन थाल्यो । यति भैसकेपछि बल्ल थाहा भयोकी शिपालु धामी भनेको गाइने र छेन्ताङ्गे नै रहेछ । किनकी पक्का गुरुले समातेको धामी हो भने मनुष्यले हुकुम गरेको कदापि मान्दैन । यसरी गाइने र छेन्ताङ्गे दुवै यो खरो परिक्षणवाट उत्रीए ।

यसपछि उनीहरु रानीको खापकर (उपचार) मा लागे । उतिखेर आम्ने साम्ने भएर राजा रानीको मुखसम्म हेर्न पाइदैनथ्यो भने रानीको सुकोमल नारी छामेर व्याथा खुट्टयाउने कुरा त धेरै टाढाको विषय थियो । बेरामी कस्तो छ देख्न पाएको होइन । तैपनि उनीहरु

दरवारको पेटीमा बसेर साततलामाथि बसेकी रानीको उपचारार्थ चिन्ता बस्न शुरु गरे । रानीको हातवाट लासो डोरी बाँधेर भयालवाट तल भ्रान्न लगाए ।

यता रानीको सहयोगीहरु चाहिं धामी कतिको शिपालु होला भनी पुनः भित्री रुपवाट चालचलन थाले । सर्वप्रथम लासोडोरी जाँतोको हतासोमा बाँधेर चिन्तामा पुऱ्याइयो । गाइने छेन्ताङ्गेले सोही लासो डोरीलाई समातेर व्यथा विचारगर्न लागे । अनि भने "लौ यो त विसास (स्वास नफेर्ने) पऱ्यो" भनेर ठहर गरे । फेरी जाँचकीहरुले उक्त लासो डोरीलाई थाममा बाँधेर हेर्न लगाए । धामीले उही पहिलेकै कुरा दोहोऱ्यायो । अव तेस्रो पटक चाहिं कुकुरको खुट्टामा बाँधेर हेर्न लगाउँदा यो सास हो तर मनुषे होइन भनेर ठहर गऱ्यो । अन्त्यमा रानीको हातमा बाँधेर हेर्न लगाउँदा लासोडोरी ठिक आएकाले बल्ल धामी शिपालु नै रहेछ भनी पूर्ण विस्वासकासाथ चिन्ता शुरु भयो ।

गाइने छेन्ताङ्गेको आइमा गुरु प्रवेश गरेपछि कसैले रोक्न सकेनन् उनीहरु त्यही लासोडोरीको सहायताले रानीको कोठाभित्र प्रवेशगरी रानीको जिउ टोकी-टोकी व्यथा भ्रिकीदिए । तर विना अनुमति उनीहरु रानीको कोठामा प्रवेशगरेको हुनाले थुनामा परे ।

यता केहीदिन पछि रानीको घाउ सञ्चो हुँदैआयो र अन्त्यमा पुरै सञ्चो पनि भयो । त्यसैले उनीहरुलाई जेलवाट मुक्त पनि गरियो । व्यथा सञ्चो भएकाले राजा रानी सबै खुसी भए । यो सेवाको वापत के माग्छौ त भनेर सोधनी हुँदा गाइने र छेन्ताङ्गेले दरवारमा सजाएर राखेको भुँ (अर्नाको सिं जसलाई दुप्पो काटेर किरात राईहरुको धार्मिक कर्म नागु, तिधाम र छमदममा बजाउने गरिन्छ) माग गरे । सो भुँ उनीहरुलाई तीनवटा प्राप्तभयो । तर अर्भै पनि उनीहरु थुनामा रहनु पर्ने शड्का रहेकाले आफ्नो मन्त्रशक्तिद्वारा ढोल, भुँ सहित उडाएर घर ल्याए ।

साक्सिलावासी लुप्पोहरुको भनाईमा उक्त भुँ मध्ये एक आगलागीमा पर्यो, एक कर्मीडाडे धामीले लग्यो र बाँकी एक नक्षो ओमवहादुर लुप्पोले बाँचुञ्जेल प्रयोग गरे र हाल नयाँ धामी त्यस वंशमा ननिस्केकाले उक्त भुँ भलबहादुर लुप्पो राईको घरमा त्यसै थन्किएर रहेको छ । यसलाई प्रस्तोताले पनि प्रत्यक्ष रुपमा देखिसकेको छ । यी वंशका वंशावली के कस्तो रहेकोछ कृपया अध्ययन गरी तलमाथि वा छुट भएमा प्रतिकृया पठाई सहयोग पुऱ्याईदिन हुन सादर अनुरोध छ ।

गाइने छेन्ताङ्गेको
आइमा गुरु प्रवेश
गरेपछि कसैले रोक्न
सकेनन् उनीहरु त्यही
लासोडोरीको सहायताले
रानीको कोठाभित्र
प्रवेशगरी रानीको जिउ
टोकी-टोकी व्यथा
भ्रिकीदिए । तर विना
अनुमति उनीहरु
रानीको कोठामा
प्रवेशगरेको हुनाले
थुनामा परे ।

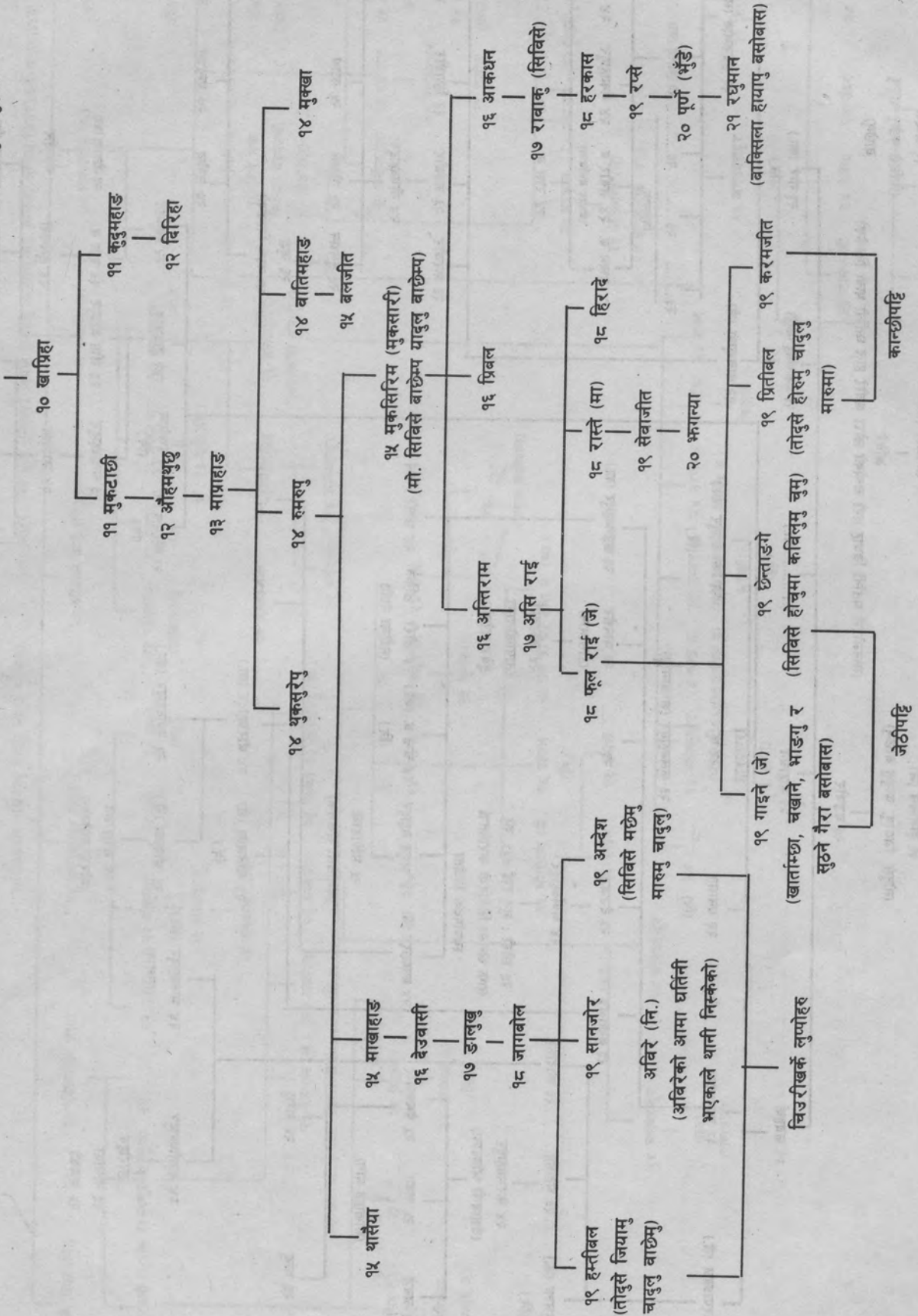

१९ हस्तीबल (जे)
(तोदुसे, जियामु, चादुलु वाछिमु)
२० बडवीर

१९ सानजोर (मा)
अबिरे
(सानजोरले घर्तीनी विवाह गरी जन्मेको छोरा अबिरे हाल घर्तीनी थानी निस्केको वाछिमु)

१९ अग्देश
(सिविसे मछुमु चादुलु वाछिमु)

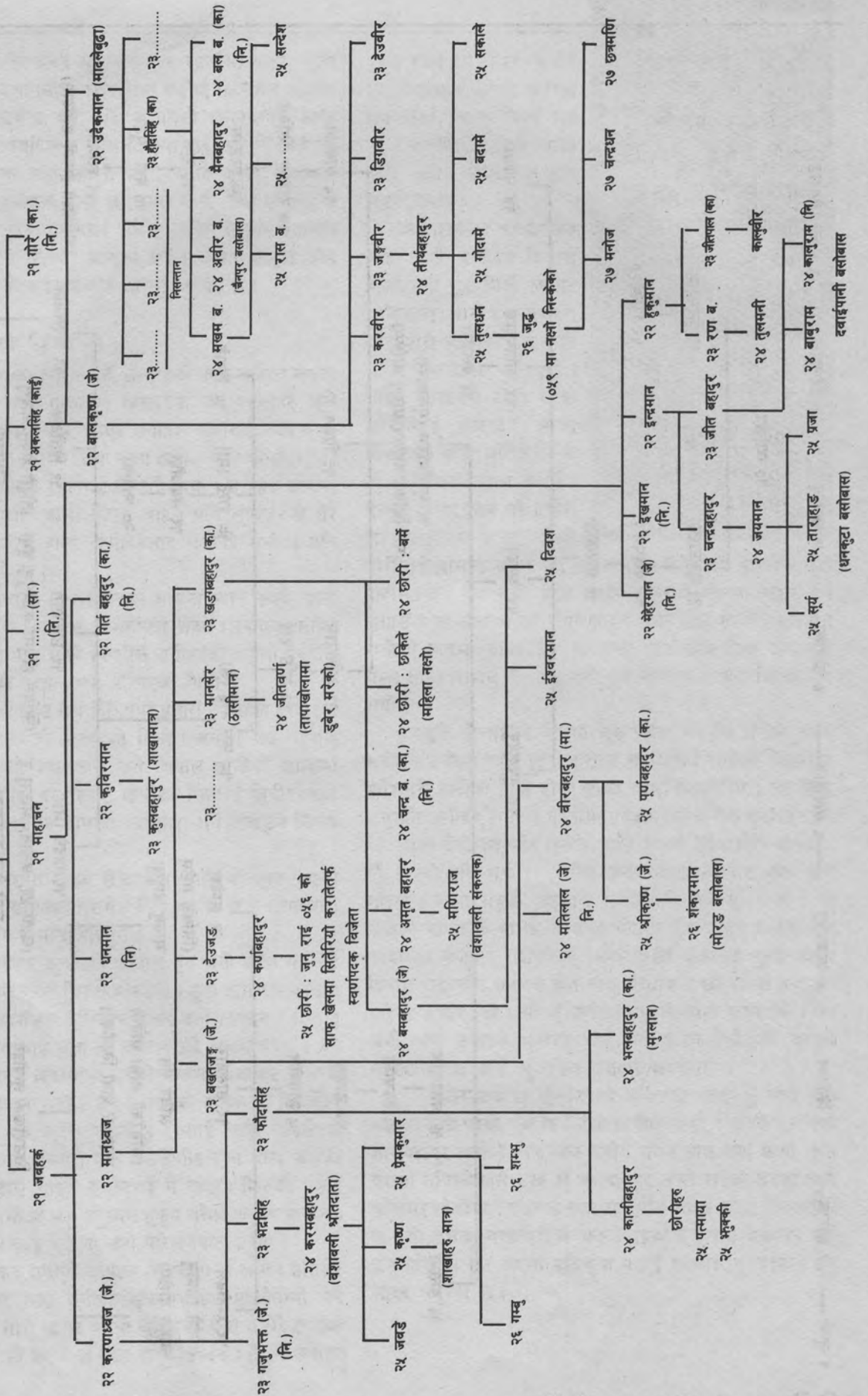

२० छोरी : मतभौती (तिजको विवाह पुत्रसिंह सत्सर्गा भई जन्मेको सन्तान बिउरीबकें सत्सराईहक)

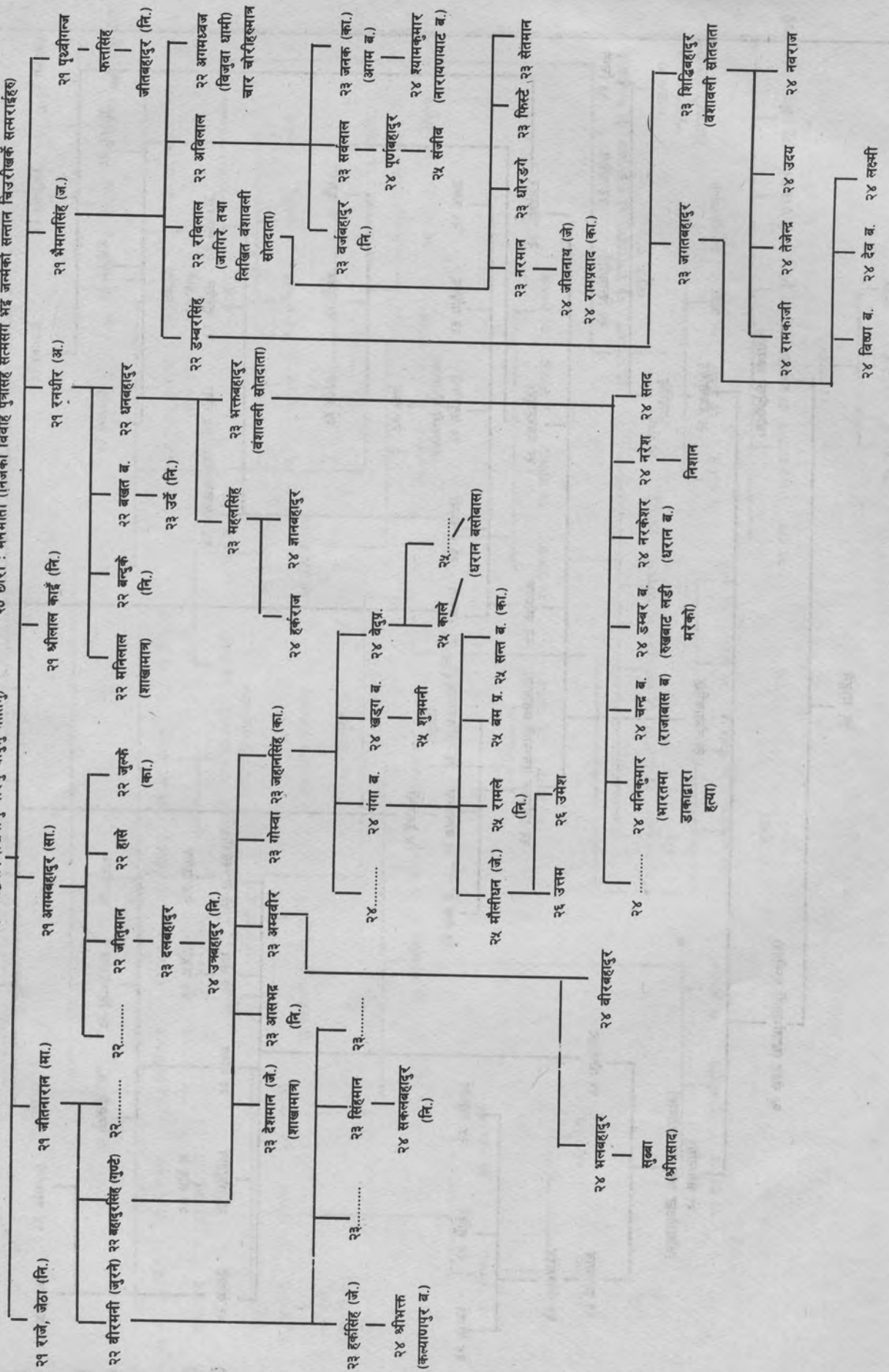

१९ गाड़ने

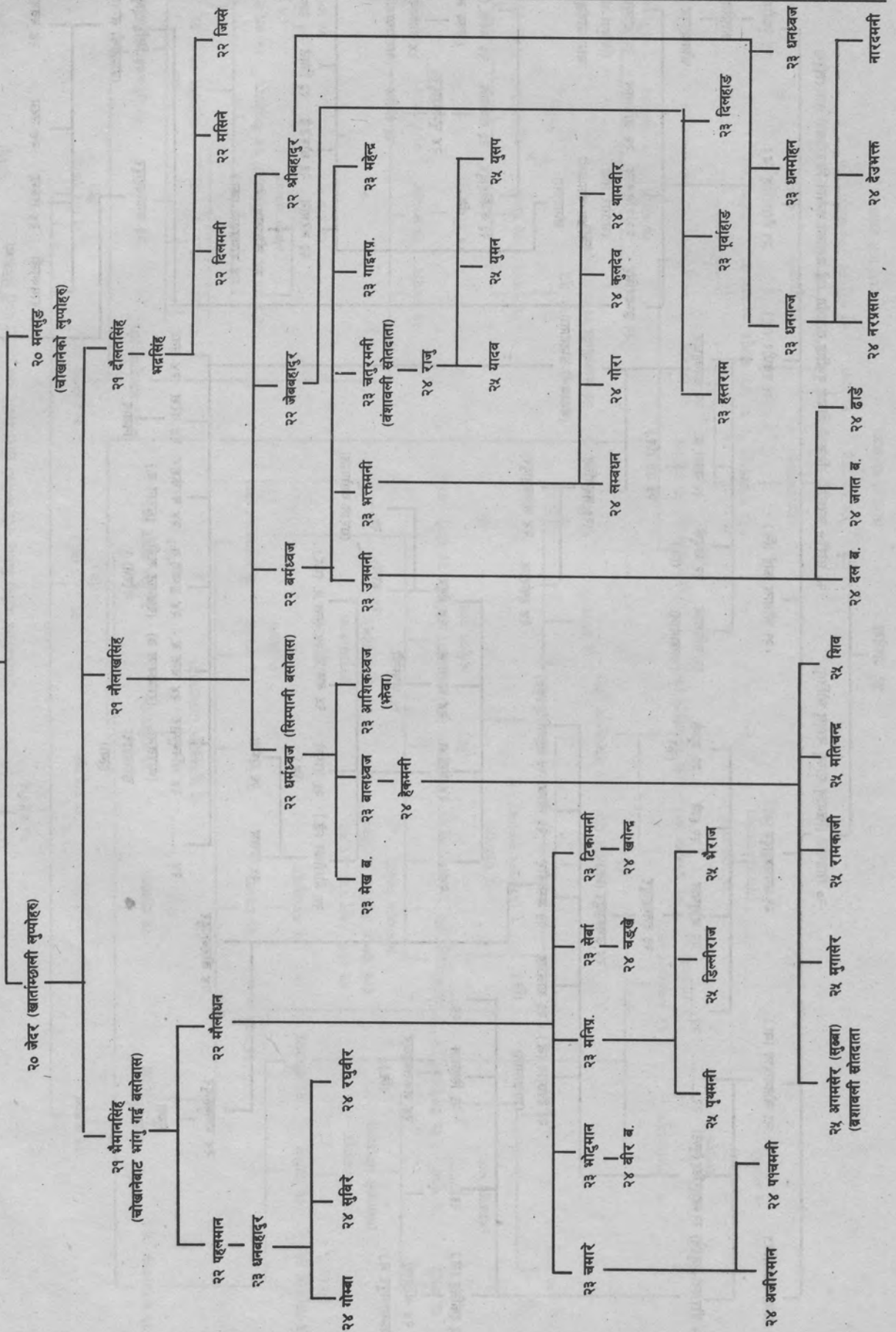

२० मनसुड (जोबानेको सुष्पाहर)
(कर्म)

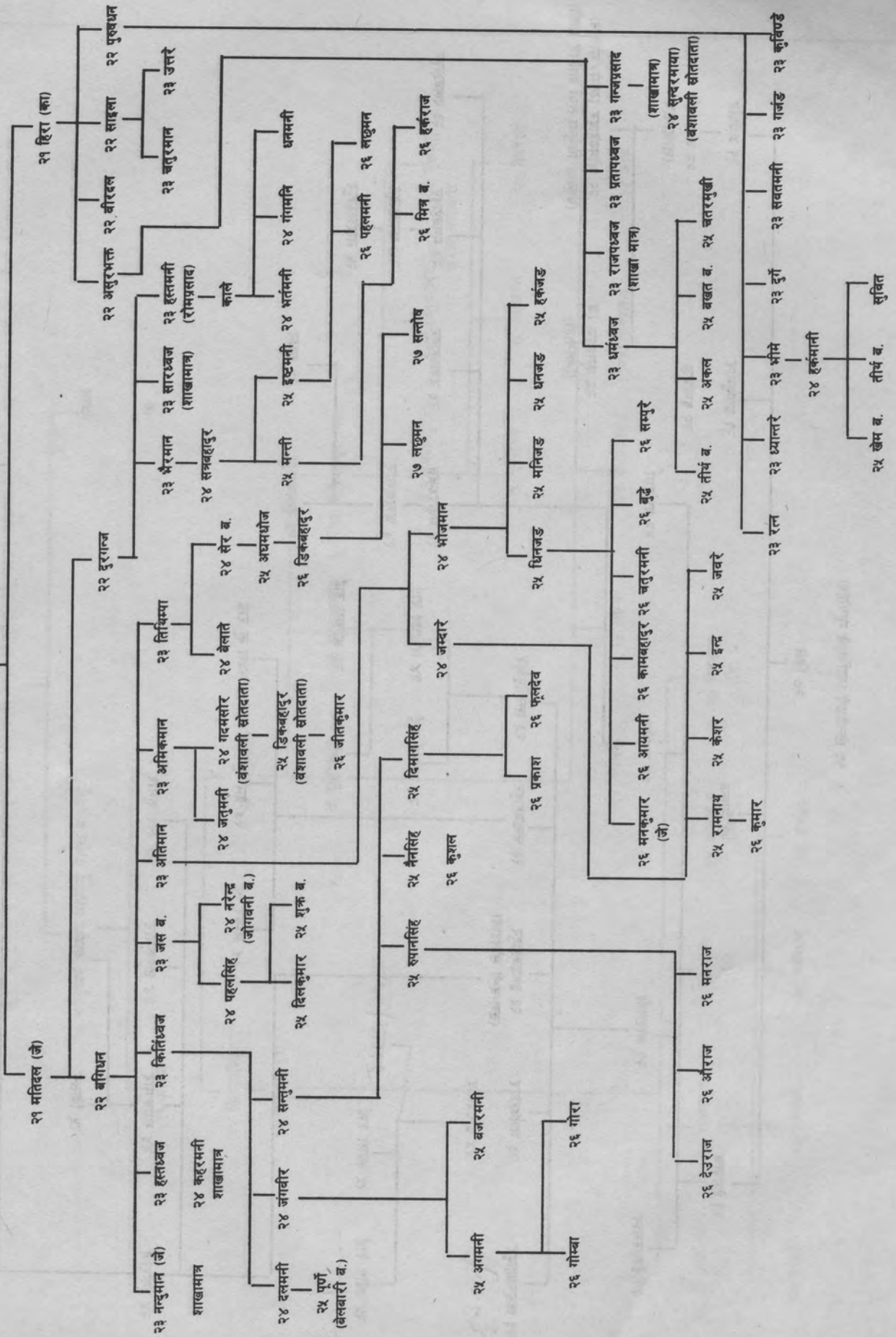

१९ छत्तोडगे (साक्सिले लुण्णाहरे)

२० व्हिजे

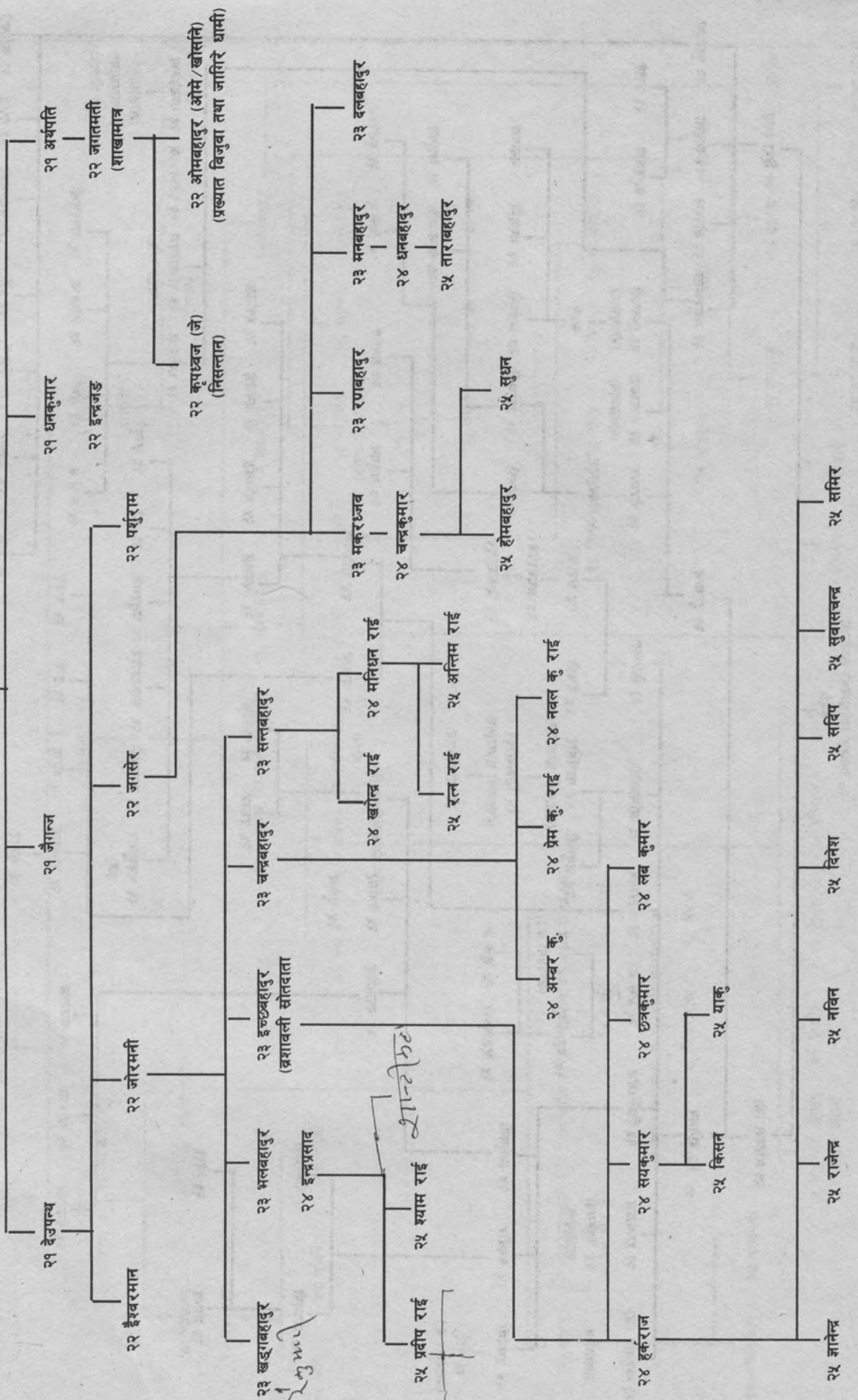

१९ पृथीबोल (सिमपानी गार्ड) तोदुसे होरोमु चाव्लु मारुमा)

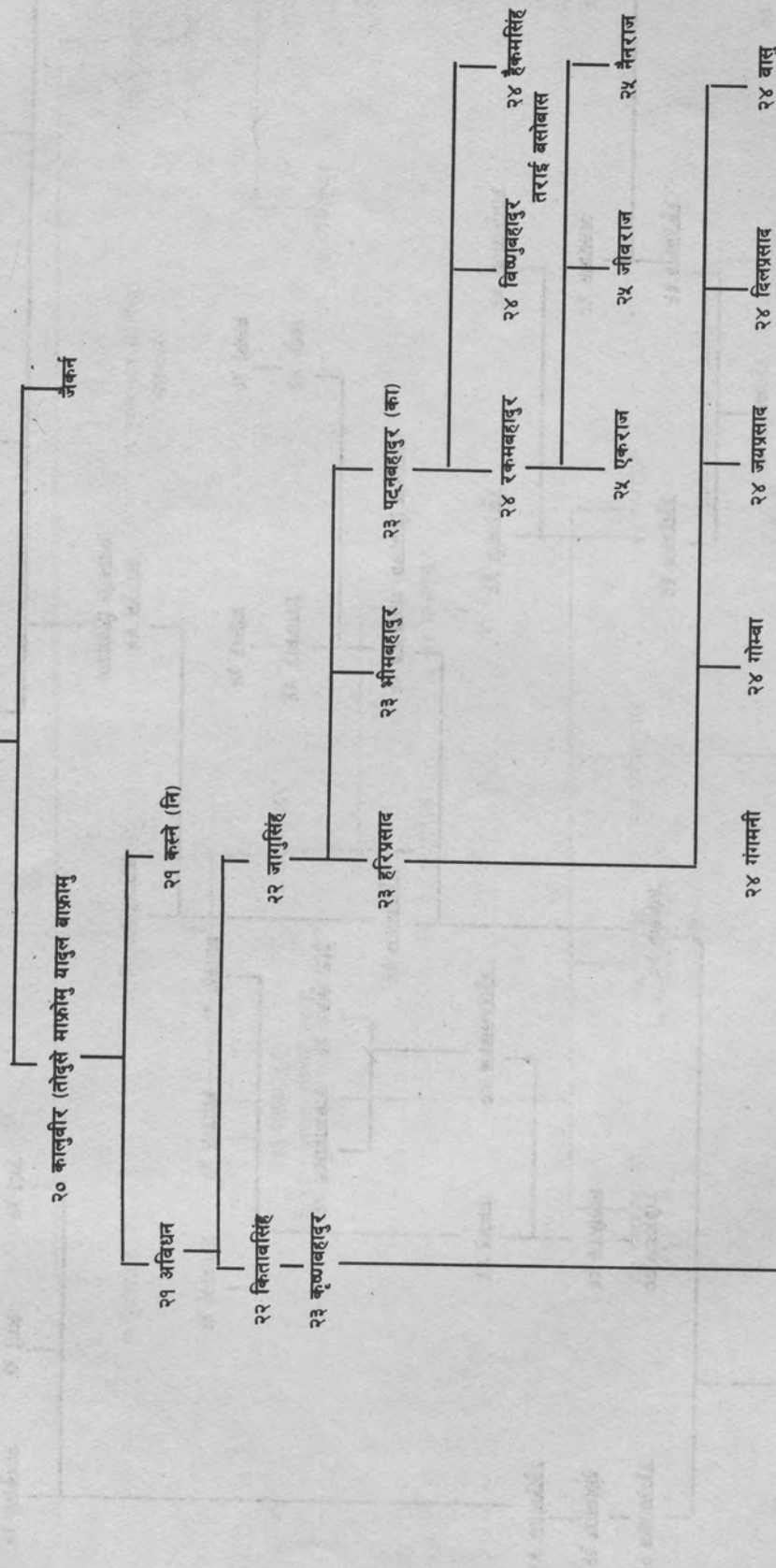

१९ करमजीत (दशकते र सिम्पानी बसोबास)

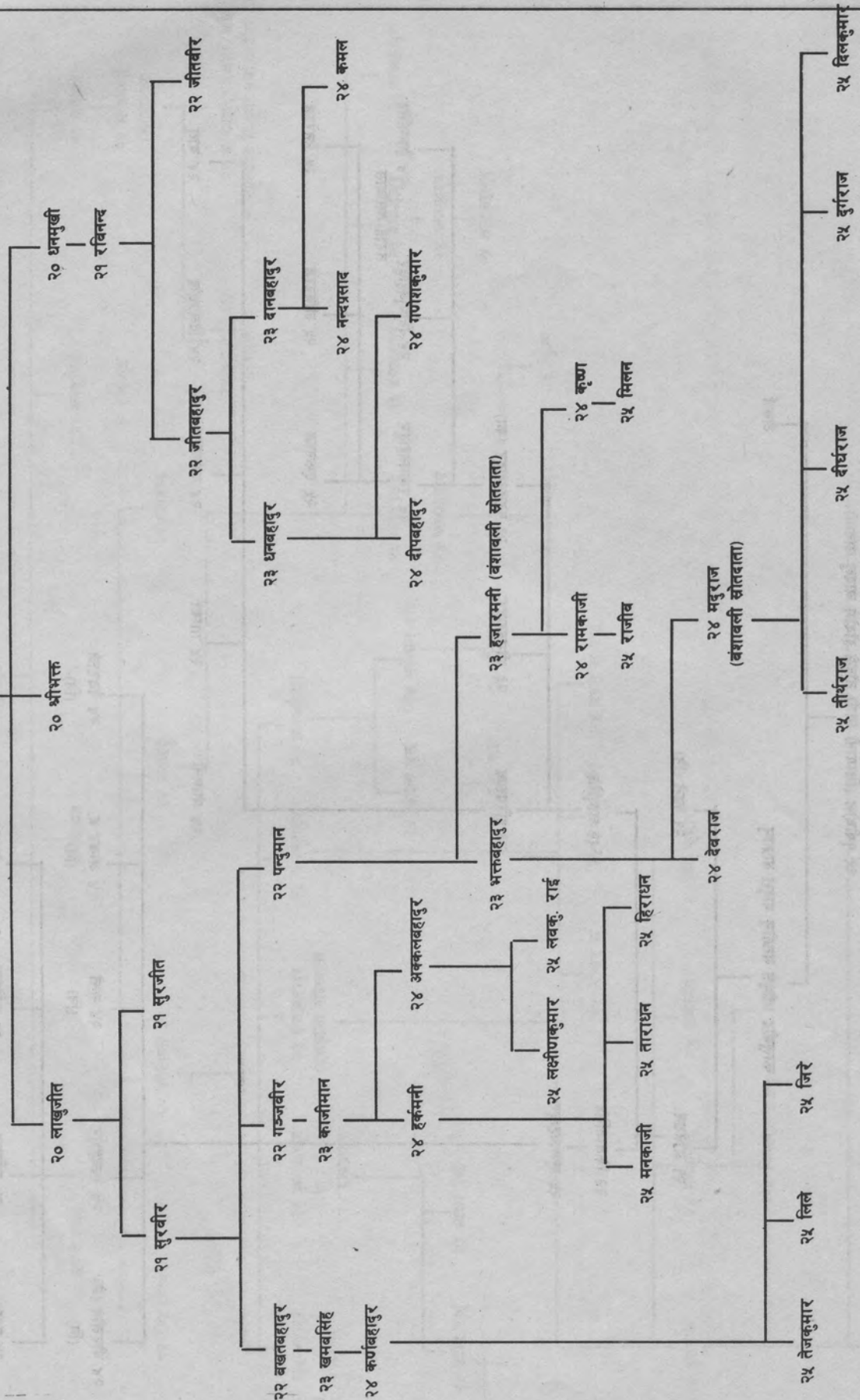

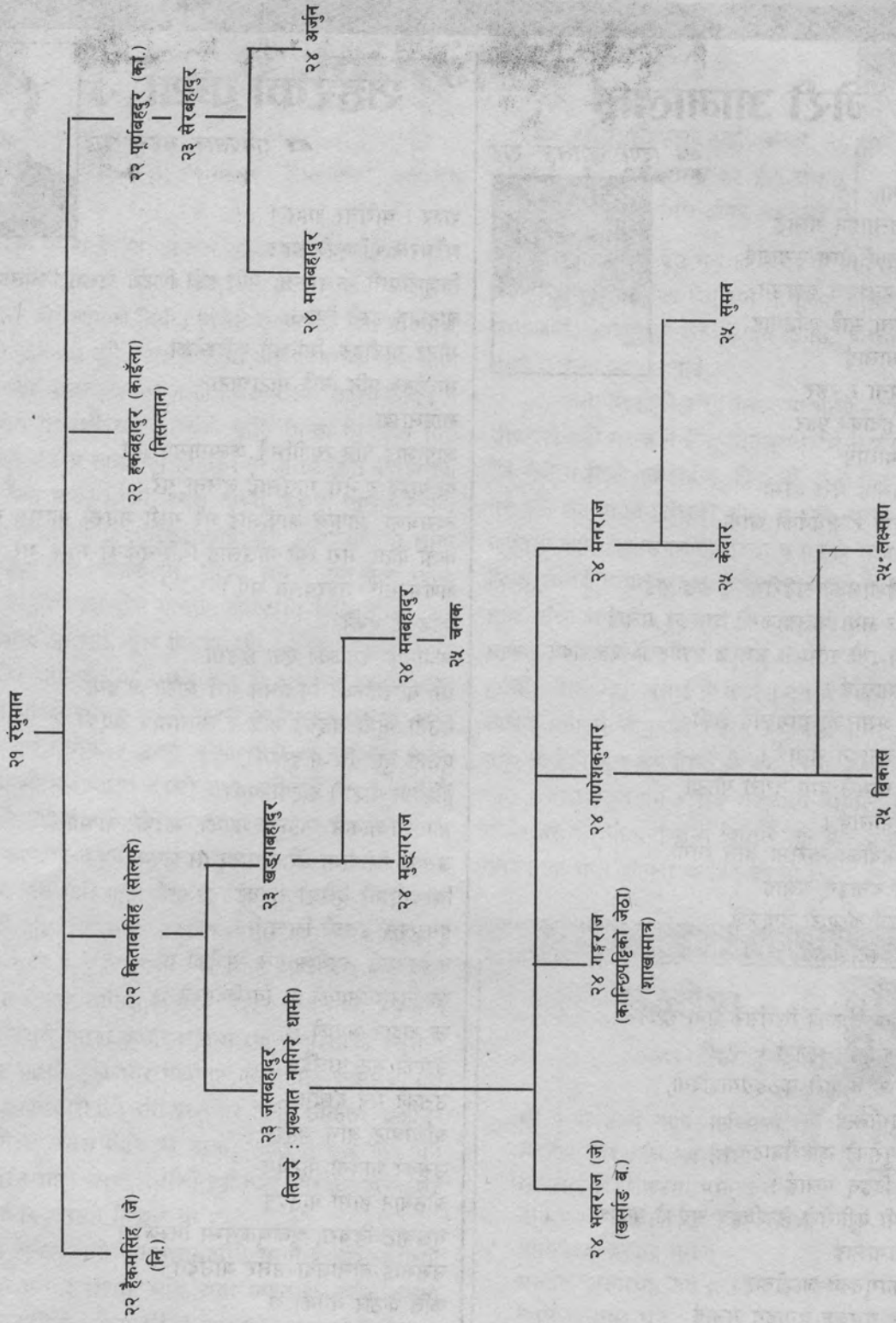

मेरी आमालाई

६५ दिपा खालिङ्ग राई



मेरी आमा,
जसले जन्माइन् मलाई
कति सताएँ होला उनलाई,
विस्तारै हुकाँउन बढाउन
पन्यो होला साह्रै कठिनाइ
मेरी आमालाई
कत्रो सपना र रहर
म ठूलो हुँदाको प्रहर
मेरी आमालाई
लागछ मलाई मेरी आमा
दया, माया र संघर्षकी खानी
तर !
चैत र वैशाखको खडेरीमा उजाड भई
हँसिलो र नयाँ पालुवाजस्तै बनाइन् मलाई
उराँठिलो त्यो समयले उजाड उराँठिलो बनाइदिए
मेरी आमालाई ।
जेष्ठ र असारको घामलाई छेकी
शितल बनाइन् मलाई ।
निष्ठुरी घामले दया नगरी पोल्या
मेरी आमालाई ।
श्रावण-भदौको भरीमा ओत लागी
ओभानो बनाइन् मलाई
त्यो कालो अँध्यारो बादलले
निश्चुक बनाइदियो
मेरी आमालाई
असोज-कार्तिकको सिरसिरे हावा छेकी
न्याना बनाइन् मलाई ।
त्यो चिसो हावाले कठङ्ग्रयाइदियो,
मेरी आमालाई
मंसिर पुसको कुहिरोबाट
प्रकाश दिइन् मलाई ।
तर पापी कुहिरोले छेकदिइन् सूर्यको प्रकाश
मेरी आमालाई
माघ-फागुनको जाडोबाट
तातो र गुमुक्क बनाइन् मलाई
त्यो बैगुनी चिसोले हिर्काइदियो
मेरी आमालाई
त्यसैले त म सधैँ
माया पूजा श्रद्धा गर्छु,
मेरी आमालाई
बस्, मेरी आमालाई ।

शहरको कथा

६६ धनप्रसाद सरचु राई



शहर ! चारैतिर शहर !
घरैघरले भरिएको शहर
बिजुलीबत्ती झलमल्ल, राति पनि दिँउँसै जस्तो झिलमिली
बाटाहरु उस्तै चिल्ला
मोटर गाडीहरु, सिलिली कुदिरहेका
मान्छेहरु पनि निकै मोटाघाटा,
खाइलाग्दा
आफूलाई पनि त्यहीँभित्रै कल्पनामा बाँधे
यो शहर र मेरो गाउँलाई तुलना गरे
त्यसबेला, आफूले आफूलाई धेरै सुखी भएको महसुस गरे
कता कता, मेरो त्यो गाउँलाई विर्सिसकेको महसुस गरे
क्षणभरलाई शहरवासी भएँ ।
हिँडिरहेँ, एकलै,
अचानक सडकको एक छेउमा
धेरै मान्छेहरुको भिडभित्र मेरो आँखा अडियो
एउटी भुत्री खड्ग्रङ्ग हाड र छालामात्रै भएकी
एउटी बुढी चिच्याइरहेकी,
हेदैँ, ऊ पीडाले छटपटाएकी
भोक र शोकले व्याकुल भएकी, अर्धपागल भएकी
उसको जिन्दीमा धेरै उथलपुथल भएको
जिन्दगीभरि दुखेको रोएको
हुनसक्छ उसको जिन्दगी
कथैकथाले, व्यथैव्यथाले सिर्जेको छ
ऊ निस्सासिएको छ, विरक्तिएको छ
ऊ चट्टान भएको छ,
उसको मुटु पगलँदैन
उसको मन दुख्दैन
आँखाबाट आँसु चुहुँदैन
उसको भावना फुट्दैन
ओठबाट हाँसो फुट्दैन
मुखबाट विचरा, चुकचुकसम्म निस्कँदैन
उसलाई बोलाउँदा उत्तर आउँदैन
कति कठोर बनेकी छे
यो शहरको भिडभित्र
पहाडजत्रो हृदय भएर पनि हृदयविहीन बनेकी
शहरको मोहबाट टाढिएकी
एक्ली, बिचल्ली परेकी,
हृदयविहीन, सहाराविहीन
दुब्ली पातली नियाउरी शहरकी एकली बुढी ।

महात्मा

५ सुश्री सुजाता राई, कक्षा -८

मनकामना मा. वि. गोकर्ण,

दक्षिण ढोका, काठमाण्डौ



कुनै एउटा देशमा एकजना अल्लि, मानिस बस्दथ्यो । त्यस मानिसले आफ्नो जीवनको महत्व नै बुझेको थिएन । आफू बाँचेकोमा उसलाई उल्टै पीर लागेको थियो । त्यसैले उसले एक दिन सोच्योकि, आखिर मेरो जीवनको कुनै महत्व नै छैन । जति आजसम्म कष्ट भोग्नु परेको पनि यहीँ जीवन रहनाले न हो । बरु म अब आफ्नो जीवन नै त्याग्छु । त्यसपछि त यसरी बाँच्नको लागि चिन्ता लिनैपढैन नि । त्यसको लागि अब म सास फेर्न छोड्छु । तर उसले जति प्रयास गर्दा पनि सास रोक्न सकेन । फेरि उसले सोच्यो, अब म सास फेरे पनि खाना खान चै छोडिदिन्छु । तर उसलाई अति भोक लागेपछि खाना खान पनि बाध्य भयो । उसले पुनः सोच्यो, अब म टन्न खाना खान्छु र मलाई शक्ति आएपछि ठूलो भीरबाट हाम्फालेर सिधैमर्छु ।

नभन्दै ऊ मर्न भनेर हिँड्यो पनि । जंगलको बाटो भएर भीरतिर जाँदा-जादै बीच बाटैमा रात पयो । त्यसैले उसले एउटा घरमा राँको माग्यो । त्यस घरको एउटी आईमाईले सोधिन् -यति राती कता जान लागेको ? उसले भन्यो- मैले धेरै सोचें, यो ज्यान रहेसम्म कहिल्यै मन शान्त नरहने भयो, सधैँ पीरै-पीर । दिनदिनै केही न केही कमाई गरी यो ज्यानलाई पाल्नु र पोसाउनै पर्ने । आखिर यो ज्यानको कमारो भएर कतिदिन बाँचे । जबकि कमाई गरेर खानु नै पनि भनै गाह्रो भैसक्यो । कति दुःख गर्ने ? यो ज्यान नरहे त त्यसै मुक्ति मिल्ला नि त भनेर भीरतिर हाम्फाल्न हिँडेको । लौन एउटा राँको भेट्टै दिनुपयो । आइमाई हाँस्दै भित्र गई राँको दिएर पठायो । त्यो मानिसले राँको लिएर जंगलतर्फ लाग्यो । जाँदा-जाँदा उसले एउटा जोगी कुटीमा ध्यान गरिरहेको देख्यो र नजिक गएर सोध्यो-ठूलो भीर यहाँबाट कति टाढा पर्छ । जोगीले नजिकै रहेको जानकारी दिँदै प्रति प्रश्न गरे, "यति रातितिर कतातिर हिँडेको त नि ?", त्यस मानिसले भन्यो, "जति नै दुःख गर्दा पनि यो ज्यान पाल्न गाह्रो पर्यो, त्यसैले त्यो पारि भीरबाट हाम्फालेर यो ज्यानलाई मिल्काउन हिँडेको नि ।"

यो सुनेर जोगीले मुसुक हाँस्दै भन्यो । "आखिर तिमी यतिका तन्दुस्त र सपाङ्गछौ, यति राम्रो ज्यान छ रपनि आफ्नो शरीर फ्याँक्न जाँदैछौ । के साच्चैँ यो ज्यानको माया मारेकै होत ?" त्यस मानिसले अन्कनै भन्यो, होइन भने यति राति डराई-डराई म किन भीरतिर जान्छु त ? त्यसो हो भने मलाई तिम्रो दाहिने खुट्टाको मोल कति पर्छ, मलाई किन्न देऊ नत । जोगीको कुरा सुन्ने बित्तिकै त्यो मासिले भन्यो-"मैले तपाईंलाई खुट्टा दिएँ भने म कसरी हिँड्नु नि ?"जोगीले पुनः भन्यो -"त्यसो भए तिमीले

आफ्नो एउटा आँखा देउ नत ।" फेरि त्यो मानिसले भन्यो- "मैले तपाईंलाई एउटा आँखा दिएँ भने म कुरूप देखिन्छु नि त । कसैले जानाजानी आफ्नो शरीर बिगार्न सक्छ, कस्तो मूर्ख कुरा गर्दै हुनुहुन्छ सन्त भएर तपाईं ?"

जोगीले हाँसी-हाँसी जवाफमा भन्यो - "तिमीले त आफ्नो जीवनको केही महत्व नै छैन भनेर पूरा शरीर नै फ्याँक्न हिँडेकाछौ । हैन मैले त तिम्रो महत्वहीन जीवनको उल्टै मूल्य तिर्न खोज्दैछु । तर पनि महत्वहीन शरीरको माया त खुबै लाग्दो रहेछनि । मैले त तिम्रो ज्ञान खुलाउनलाई बाहना बनाएको मात्र हो । यी मलाई हेर त, न मेरो बाँया खुट्टा छ, नत एउटा आँखा नै, तैपनि म सन्तोष साथ बाँच्न सकेकोछु, कहिल्यै हार मानेको छैन । त्यसैले हामीले आफ्नो जीवनमा आत्म-बल बढाएर काम गर्नु भन्ने अवश्य सफल हुनेछौ । तिम्रो खुट्टा मलाई के काम । नत अरु अंग नै काम लाग्छ । त्यसैले आफ्नो जीवनको महत्व बुझ्नेछौ भनेर मैले सम्झाउन मात्र खोजेको हुँ । अब तिमी नै भन तिम्रो ज्यान कति महत्वपूर्ण रहेछ । कति मूल्यवान शरीर पाएकाछौ हामीले, एकैछिन राम्ररी सोचेर हेर त । यो कुरा सुन्ने बित्तिकै त्यो मानिस जोगीको अगाडि नतमस्तक भएर आफ्नो घरतिर लाग्यो ।

मूचि ।

कविता

सन्देश

५ रिया दुमी राई

कक्षा ८



श्री पृथ्वी उच्च मावि, बाक्सिला
मेहनत गरेर अधि बढ तिमी
सफलताको शिखरमा पुग्नुछ भने
आफूभन्दा ठूलोको आज्ञा मान तिमी
आज्ञाकारी बन्नुछ भने ।
अन्याय, अत्याचारलाई हटाउने गर तिमी
न्याय पाउनुछ भने
विश्वास गर्ने गर धर्मलाई तिमी
आफ्नो संस्कृतिलाई जोगाई राख्नु छ भने
सवैलाई माया गर्ने गर तिमी
माया पाउनुछ भने
सेवा गर्ने गर दुःखीलाई तिमी
सुख पाउनु छ भने ।

नारी

-साभार

श्रीमति सरिता दुमी (कोयु) राई



घरको दीप हो नारी कोठानै हुन्छ जगमग
सुगन्धी फूल हो नारी सधै जो हुन्छ मगमग
केही गंगा जल हो नारी सधैजो हुन्छ निर्मल
शीतको विन्दु हो नारी सधै जो हुन्छ ढलमल

नारी हो बाँसुरी बज्छे जसले सकछ बजाउन
लज्जालु झार हो नारी सिपालुछे लजाउन
नारी हो मदिरा पिउछन् जोसुकैले नसाभनी
नारी हो लहरा जान्छे लस्सिदै ऊ जता पनि

बर्षाको मेघ हो नारी आँसु भाछे घरिघरि
हिउदको घाम हो नारी तापौ जस्तो सधैभरि
नून हो, चूक हो नारी सबैलाई गलाउछे
चैतको धूप हो नारी भित्रैदेखि जलाउछे ॥

दुर्वासा ऋषि हो नारी अलि चाँडै रिसाउछे
चौतारी पनि हो नारी सुख दुःख बिसाउने
मोहनी रूप हो नारी सुदा पनि गराउने
श्रष्टाकी दूत हो नारी सिङ्गो श्रृष्टि भराउने

वासन्ती पालुवा हो नारी जो सधै रूप फेर्दछ
आँखाको विन्दु हो नारी जो दिव्यदृष्टि हेर्दछ

तिर्खाहो तृप्तिहो नारी पिई कहिल्यै नसिद्धिने
माया हो प्रीतिहो नारी लाई कहिल्यै नरिक्तिने

नौनी लोककी नारी छोया कि पगिलने गली
पिपलकी पात हो नारी तुरुन्तै हल्लने अली
किन्नरी पनि हो नारी मन्त्रैमुग्ध गराउने
अकल्प शक्ति हो नारी सबैलाई हराउने

कोही भन्छन् नारी नै हुन्छे सबैका लागि बन्धन्
कोहीभन्छन् युद्धको ज्वाला हो नारी बल्छे दनदन
म भन्छु धर्ती हो नारी जे रोपे पनि फल्दछ
नारीकै रुपमा सारा सौन्दर्य धप्प बल्दछ

आमा हुन् पुत्र वात्सल्य नारीकै दिलभित्रछ
पत्नी हुन् पतिकी नारी माया-प्रीति विचित्रछ
छोरी-वैनी सबै नारी अनेकभित्र एकछ
जे होस् संसार यो पाल्ने नारीभित्र विवेकछ

वीर मानिसले भन्छन् नारीलाई विराङ्गना
लाछी मानिसले देख्छन् नारीमा हरुवापना
तपस्वीहरुले भन्छन् नारी नै हो तपस्विनी
नारी हुन् किन्तु धृतीमा सबैको प्रिय दर्सनी मूचि ।

विजयादशमी तथा शुभ दीपावली २०६० को

शुभ उपलक्ष्यमा समस्त देशवासीमा हार्दिक

मंगलमय शुभकामना व्यक्त

गर्दछौ ।



प्रधानाध्यापक- विरमान थुलुङ्ग राई

महेन्द्र ज्योति मा.वि.

चौरीखर्क, सोलुखुम्बु

आजको युवा

✍️ नितु खालिङ

धर्तीमाता कति बोक्छौ धर्तिको बोझ
गर्न थाले यहाँका युवाहरूले मोज
बुभेनन् तिम्रो मनको बोझ
गर्न थाले रमाई रमाई मोज ।

थाहा पाउने छन पछि, तिम्रा व्यथा
जब चाहिन्छ, यिनीहरूलाई तिम्रो साथ
निश्चल छन ती तिम्रा पाउ
थाहा छैन आजका युवालाई आफ्ना भाउ ।

काति शुन्दर छन ति तिम्रा मन स्वच्छ
ठूलाबढाले नै गर्नथाले याहाको देश ध्वस्त
जन्म दियो तिम्रीले संसारलाई सम्झी संझी
गर्नथाले ठूलाबढाले भ्रष्टाचार लुकीलुकी ।

धूम्रपान

✍️ प्रीतम पुन "कैलाश"
कक्षा १२, वेलहाम्स कलेज



चुरोट हो मेरो नाम
धुँवा उडाउने मेरो काम
मान्छेलाई खोक्रो बनाउँछु
हस्पिटलमा पुऱ्याउँछु
स्ट्रेचरमा गुडाइ संसारबाट उडाउँछु

हराए किरातको बस्ती

✍️ मिलन राई 'जेठा'

कहिलेकाहीं भरी बादल कहिले बाढी पहिरो
शान्तिको देश भन्छन् उड्छ बारूदको कुहिरो ।
निसासिए किरात बस्ती कता हराएका छन्
कता गए आफ्नो भाषा, संस्कृत बनाएका छन् ।

कता गए आफ्नो धर्म सम्झ वीर पुर्खा
गर्ने भन्ने विदेश गए मुसलमानकै कामको सुर्ता ।
हराए किरातको बस्ती
किरात भन्दै गनिन्थ्यो हिजो अस्ति
किरात एकताको सुर्काहरू खुस्काइसकेछन्
यही धर्ममा जन्मे पनि चर्चमा कराइरहेछन्
हराए किरातका बस्ती, क्रिश्चियन भएछन्
सन्तानहरू के नै भए दुख्दै न मन
हराए किरातका बस्ती कता हराएछन् ।

वाक्सिला-८, खोटाङ

प्रश्न

✍️ सितल दुमी राई

भाई भाइ फुटेर
चेलीबेटीको शिन्दुर पुछेर
आफै आफै वीचमा लडेर
कस्तो क्रान्ति गर्छौ तिमिहरू

आफ्नै घर भत्काएर
आसु र रगतको खोलो बगाएर
आफनतलाई नै त्रसित गराएर
करुका निम्ती लड्छौ तिमिहरू

आमाको कोख रित्याएर
देश र जनता मासेर
आफैलाई शहिद गनी
कस्का निम्ती मर्छौ तिमिहरू ।



वेलीलाई सन्देश

✍️ रोकेन्द्र दुमी 'दिप' राई
सप्तेश्वर ९ (सुनौलो पाटीडाडाँ, खोटाङ)

आदरणीय दर्शनाभिलासीज्यूहरू

मेरो दश औंलाको विन्ती नमस्कार !

वर्तमान यो नेपाल आमाको सन्तान 'छोरी' तपाईंहरू,
अनि 'म' पनि यही नेपाल आमाको सन्तानमा पर्ने एक छोरा हुँ ।
उही तपाईंहरूको प्यारो माइति, त्यसैले तपाईंहरूलाई यो सन्देश
इसिलिम मार्फत् पठाइरहेछु, स्वीकार्नुहोला ।

दर्शनाभिलासीहरू, संसारमा माग भन्दा ठूलो अरु केही
छैन भन्छन् 'जो बहुमूल्य अनि अदृश्य छ अरे' । त्यसैले नै होला
मायाको निम्ति हजारौको ज्यान जाने गरेको छ । विचल्लिमा परेर
बाँच्न परेको छ । पागल भएर जिउनु परेको छ । जिउदै मृत्युको
दोसल्ला ओढेर सुत्न परेको छ । यही मायाले गर्दा अकालमा ज्यान
खेर फ्याल्नु परेको छ । 'हो' वास्तवमै यो कुरा, त्यसैकारण मेरो
प्रिय चेलीहरूलाई म यो भन्न चाहान्छु की कहिले पनि आफ्नो नारी
अस्तित्वलाई मायाको निम्ति भनेर आफ्नो अस्तित्व नगुमाउनु है ।

माया र दौलत साटिन्छ तर ब्याथा साटिन्न । त्यो
तपाईंहरूको ब्याथा कसले बुझिदिन्छ र कसले सुनि दिन्छ र, उनिहरू
त केवल तपाईंहरूको नारी कूलको वेइज्जत गरी हावामा घुलेको
कण र चैतको हुरीमा उडेको पात भै उडाइरहेका छन् । तपाईंहरूलाई
पुतली बनाएर नचाई रहेका छन् । विक्री गरिरहेका छन् । खै त्यो
ब्याथा त्यो पीडा तपाईंहरूले ख्याल गर्नुभएको छ । एक चोटि
जीवनलाई के भैरहेछ, कस्तो हुनुपर्ने सोच्नुहोस् तर पास हुनेछ
तपाइहरूको जीवनको परिभाषा, मुल्य अनि मान्यता ।

प्यारा चेलीहरू, मेरो तर्फबाट तपाईंहरूलाई यहि छ अनुरोध,
आफ्नो जीन्दगीलाई बर्बाद नपार्नुस् । अनायासै समाजको घृणित नबन्नुस् ।
माया बिना बाँच्न सकिन्न भने माया दिन र गर्न जान, यसको सीमा छ ।
आफ्नो अस्तित्वलाई जोगाएर राख्नुस् । तपाईंहरूको भविष्य गुराँसको
फूल भै मुस्कुराई रहेको छ.....मुस्कुराई रहेको छ । मूचि ।

परदेशीको मन

६५ धौलावीर दुमी राई



साथी भाइको लहलहैमा लागेर भरेको डि.भी. लटरी 'लाटाको खुट्टा बाटामा परे' भै मलाई पनि परेछ। तैपनि पूर्ण विश्वास लागेको थिएन। जे-जसो भएपनि अन्तरवार्तासम्म दिउँ न त भनेर अमेरिकी राजदुतावास गइयो। कन्सुलरले नाम मात्रै सोधेर भिसा उपलब्ध गरायो। त्यसपछि पो आफ्नो जन्मभूमि, आफन्त, यो अवस्थासम्म ल्याई पुऱ्याउने प्रहरी संगठन, साथीभाइहरु सबै छोडेर अर्काको मुलुक जादैछु भन्ने सम्झेर मन अमिलो हुन थाल्यो। सबैजना कहिले जाने हो ? भनेर सोध्थे। आफूलाई भने नोकरीबाट राजिनामा लेख्न नै हातले साथ दिई रहेको थिएन। मन सधैं बेचैन भइरहन्थ्यो। टेलीफोनमा श्रीमतीले सधैं - "चाडो आउनु एकदिन त सेवाबाट अलग हुनै पर्छ। यस्तो अवसर पाउँदा किन ढिलो गर्नु हुन्छ" भन्ने गर्थिन। भिसा पाएको महिना नाघि सकेको थियो। मुटुभरि ढुङ्गा राखेर नोकरीबाट राजिनामा लेखेर चढाए। करीब एक महिनापछि स्वीकृत भएछ। जानकारी पाउनासाथ केहीबेर अगाडिसम्मको रमणीय चन्द्रगढी उराठ महशुष हुन थाल्यो। तैपनि सम्पूर्णसरकारी प्रक्रियाहरु भिलाएर भोलिपल्टै काठमाण्डौं आएँ।

फन्सिकिम परीवारद्वारा हामीलाई अविस्मरणीय बिदाई गरियो। कतिपय आफन्त मान्यजनहरूसँग त भेट गर्न नपाउँदै हिंडने दिन आइपुगेछ। भाइहरु गाडीमा हाम्रा व्यागहरु राख्न थाले। ठूलो बुबाले "फेरि तिमीहरुलाई देख्न पाइने हो कि होइन" भन्दै टिका लगाइ दिनु भयो। अनि लाग्यौं, विमानस्थलतर्फ। मित्र शान्ति बस्नेत (प्रहरी निरीक्षक) हाम्रो सुविधापूर्णप्रस्थानको लागि जुटिरहेको थिइन्। बहिनी गंगाको आसुँको बाँध टुट्यो। बुहारी लक्ष्मी र अरुले पनि साथ दिए। बिदाईको त्यो घडी ज्यादै मार्मिक थियो। तैपनि आफ्नो गन्तव्यतर्फ लाग्नु नै थियो। विमान भ्याङ्गसम्म पुऱ्याएर मित्र बस्नेतले विदा गरिन। उनि अनि काठमाण्डौंलाई एकपल्ट आँखाभरी हेरेर हामी आफ्नो विमानतर्फ लाग्यौं।

आफ्नो देशमा रोजगारी नपाएर विदेशिने युवाहरुले खचाखच भरिएको कतार एयरको विमान भण्डै सातघण्टापछि नेपाली समय ३:३० बजे दोहा विमान स्थलमा अवतरण भयो। हामीलाई लण्डन लैजाने कतार एयरको अर्को विमानले पर्खिरहेको थियो। सुरक्षा जाँच अध्यागमन प्रक्रिया सकेर चार बजे पुनः लण्डनतर्फ लाग्यौं। अधिल्लो विमानमाभै नेपाली, उर्दू र अंग्रेजी भाषामा विभिन्न स्थानको जानकारी दिलाइदिने विमान पारीचारिका र नेपाली सहयात्री छुट्टी सकेका थिए। तसर्थ सम्पूर्ण यात्रु तथा कर्मचारीहरु विदेशी मात्र देखिन्थे।

त्यसपछि भने मलाई आफ्नो टाडिएको महशुष भयो। अनि नरमाइलो लागीरह्यो। बाहिर टण्टलापुर घाम लागीरहेको भएपनि हाम्रो घडीमा बेलुकीको ११:१५ बजी सकेको थियो। कहीं कहीं सानो हराभरा पहाड व्यवस्थित सुन्दर घरहरुले सजिएको लण्डन शहरस्थित विमानस्थलमा उत्रियौं। स्थानीय समय अनुसार

बेलुकीको ५:३० बजेको थियो। भोलीपल्ट २:३० बजे मात्रै बोस्टनको लागि हाम्रो उडान भएकोले बाहिर कतै गएर बस्ने तय गर्थौं र अध्यागमनतर्फ लाग्यौं। हाम्रो राहदानीमा यु.के. को भिसा नदेखेर अध्यागमनको कर्मचारीले रोकिन् र आफ्नो देश फर्कन भनिन्। अमेरिका हिडेको हामी किन फर्कन्थ्यौं। हामी यु.के. को लागि नभएर अमेरिका जान आएका हौं। बाटोमा पर्ने सबै मुलुकको भिसा लिन पर्छ भन्ने थाहा भएन, तिमीबाट यसको समाधान हुदैन, माथिको अभिकारीसँग कुरा गराई देऊ भनेपछि बल्ल तिनी हाम्रो कागजात लिएर अधिकृत कहाँ गइजन्। केहिबेरपछि "२४ घण्टाको भिसा पायो" भन्दै आइन्। हामी खुशीले गदगद् भयौं। तसर्थ उनलाई धन्यवाद दिएर बाहिर निस्क्यौं।

हामीसँग भएको अमेरिकी डलरको ट्राभल चेक पाउण्डमा परिणत गरि साट्न माग्दा सटही काउण्टरको कर्मचारीले आफ्नो सहकर्मीलाई भनिन् "यिनीहरु ज्यादै गरीब मुलुकबाट आएका हुन्। अमेरिकी डलरको ट्राभल चेक पाउण्डमा साट्दा बिचराहरुलाई घाटा पर्छ चाहिने जनि मात्रै साटिदिनुपर्छ" हाम्रो वास्तविकता अरुको मुखबाट सुन्दा मलाई तीतो लाग्यो। पहिलो 'बीर गोर्खाली' भनेर चिन्ने बेलायतीहरुले आज हामीलाई गरीब भनेर चिन्दा रहेछन्। यो हाम्रो नयाँ परिचय परिवर्तन गर्न कति पुस्ता लाग्ने हो भन्ने सोच्दै होटेलतर्फ लाग्यौं।

भोलिपल्ट पुनः भर्जिन एटलान्टिक एयरको विमानमा हाम्रो यात्रा सुरु भयो। विशाल एटलान्टिक महासागरमाथि हामी उडिरहेका थियौं। मेरो मन भने कहिले जन्मेको गाउँको भीरपाखा, देउराली र देवीथानहरु अनि वृद्ध बाबूको टीठलाग्दो अनुहारसँग क्षमा माग्नु पुग्यो। कहिले जागिरको सिलसिलामा पुगेको ठाउँ प्राकृतिक छटाले हराभरा इलाम त कहिले आफ्नो सुन्दरताले मन्त्रमुग्ध बनाउने संसारकै उच्च हिमश्रृंखलाको अगाडि उभिएको सुन्दर धुलिखेल, काभ्रे, अनि कहिले मधेशको लेक भनेर चिनिने फापातिर पुगी रहन्थ्यो भने कहिले हाम्रो मातृ संस्था दु.कि.रा.फ. को कोष संकलनको लागि काठमाडौंमा मारुनि नाच देखाउँदा समुदायबाट देखाइएको अभिरुचि र गरिएको सराहनाले मन पुलकित भइरहन्थ्यो तर अब त्यस प्रकारको गतिविधिमा सहभागी हुन मलाई समयले कहिले साथ दिने हो भन्ने सोचाइले मन भतभती पोल्ने गर्थ्यो।

यसरी अतीतको रमणीय क्षणहरुमा डुबुल्की मार्दा मार्दै पत्तै नपाई बोस्टोन स्थित लगन विमानस्थल आइपुगेछ। नयाँ मुलुक र नयाँ ठाउँ कस्तो होला भन्ने कौतुहलसँगै बाहिर आयो। बैनी रमला गुरुङ्ग, अम्बिका तिवारी र भाई कृष्ण महत हामीलाई पर्खिरहेका रहेछन्।

सम्पूर्ण घर, सडक र नदीमाथि पनि हिउँ जमेको बोस्टोनमा जाडोको राम राज्य थियो। विहानै उठेर भाई बहिनीहरु काममा जान्थे। हामी धेरै बस्थ्यौं। उनीहरुको छुट्टीको दिन घुमफिर तथा किनमेल गर्थ्यौं। करीब दश दिनपछि, रमुले व्यवस्था गरिदिएको

हाम्रो अपार्टमेन्ट खाली भएछ । सबै सामानहरु भाई लोक लामा र कृष्णले आफ्नै गाडिमा ओसारिदिए । बाँकी सौदा र सामानहरु किनमेल गरी ल्याउन भाइ लोक र बैनीहरु सँगै थिए । फोल्डिङ फर्निचर जोड्न औजार सहित भीम सुनुवार भाई पनि आइ पुग्नुभयो । हाम्रो अमेरिकाको नयाँ जीवन शुभ सुरुवातको लागि बहिनी रमुले एउटा टिम नै जुटाइदिएकी थिइन् । कहिलेकाँही त हामी नेपालमा नै छौं कि जस्तो लाग्थ्यो, यो अमेरिकामा पनि नेपाली आफन्तहरुको सद्भाव र माया पाएर ।

ठूलो छोरालाई रमुले आफूसँगै काम लगाई दिइन् । उनको हेर प्रयासको बावजूद मलाई भने काम पाउन भ्रुण्डै दुइ महिना लाग्यो । काठमाडौंमा सुती, अल्लो, उनी र रेशम धागोको टोपी, भोला, गलबन्दी, पछ्यौरी र सुइटरहरु घरघरमै महिलाहरुलाई बुनाएर राम्रै कमाई गर्ने मेरी श्रीमती चार महिनासम्म त्यत्तिकै घरमै बसिन् । उनको दिक्दारीलाई देखेर कहिलेकाँही त हामीलाई परेको डि.भी. लट्टी पनि बम्बैको लड्डु जस्तै लाग्छ । जो खाने पनि पछुताउँछ रे नमीठो भएर । नखाने पनि पछुताउँछ रे । खाउँ खाउँ लाग्ने लड्डु नखाएर जेहोस् अमेरिकामा उच्च शिक्षा अध्ययन गर्ने ठूलो छोराको इच्छा पूरा भएको छ । सरकारले बान्ह कक्षासम्म निःशुल्क बालबालिकाहरुलाई पढाइदिने सुविधा सानो छोरा मार्फत हामीले पनि उपभोग गर्न थालेका छौं । पछि, यँहाको संस्कार र वातावरणमा छिपेर पाक्दा स्वाद अमीलो नै भए पनि हाल यसलाई नै हामीले डि.भी. लट्टीको मीठो फल ठानेको छौं ।

131 Pennyslovenia Ave#1
Somerville Ma-02145

Boston, USA

Raidhaulabir@hotmail.com

कविता

असफल जीवन

जिनत दुमी राई



गोरेटोमा हिँड्दा हिँड्दै ठेस लागी ढलेछु
जीवनका खुड्किला चढ्दाचढ्दै लड्न पुगेछु
परिश्रम गर्दागर्दै पनि निकम्मा बन्न पुगेछु
सफलता पाउने आशा गर्दागर्दै असफल हुन पुगेछु ।
हाँस खोज्दा खोज्दै रून् पुगेछु
संघर्ष गर्दागर्दै पनि अर्थहीन भएछु जीवन
सफल हुने कोशिश गर्दागर्दै असफल भएछु जीवन
भन्छन् सफलताको शिखर चढ्न छ गाह्रो
तर मेरो लागि यो असम्भव नै भएछु
सगरमाथाभन्दा अग्लो भई त्यसले मलाई जिस्क्याउँछ ।
अब त असफलता नै पो जीवनको नियति भएछ
हावामा विलिन भइसक्यो बाँच्ने आधार
मभएकी छु पृथ्वीलाई केवल भार
ममा कहिल्यै आउनेछैन सफलताको वहार
असफलता नै भएछ यो जीवनको सार ।

कविता

बाक्सिला

शशीकला रंकासु

कक्षा ७

श्री पृथ्वी मा.वि.



यो देशको माटो रहनसके रहन्छ यो देश
दुमी मानव रहनसके रहन्छ यो भाषा

कहिले म खोज्दै जान्छु कहिले तिमी जाऊ
दुमीको शाखा पूर्खादेखि हामी खोज्दै आऊँ

दुमी भाषा प्रसिद्ध हुन्छ हामीले खोजेदेखि
हाम्रो भाषा नजान्नेले याद गरौं लेखी ।

आफ्नो भाषा आफैँ बोलौं बोल्दा जहिले पनि
तब हुन्छ दुमीको शाखा सन्तान नै धनी ।

आफ्नो भाषा थाहा छैन अभै हामीलाई पनि
हामीले रूचि गरेदेखि अभै समय छ नि ।

जानी राखौ

- क्रिश्चियन धर्मावलम्बीहरुले १३ अङ्गलाई अशुभ मान्दछन् ।
- हवाई जहाज भित्र र अन्य ठाउँको उचाइ नाप्न प्रयोग गरिने यन्त्रलाई अल्टिमिटर भनिन्छ ।
- हाम्रो मित्र राष्ट्र भारतको राष्ट्रिय फूल कमल हो ।
- सामान्यतः जुम्ल्याहा बच्चाहरुमा सबै कुराहरु एक आपसमा मिलेका हुन्छन् तर औंलाको छाप मिलेको हुँदैन ।
- स्पेनको राष्ट्रिय खेल बुल फाइटिङ हो ।
- पशुपतिनाथको मन्दिर राजा प्रचण्ड देवले निर्माण गरेका हुन् ।
- विश्वको प्रथम पटक प्रकाशित समाचारपत्र 'मर्निङ पोष्ट अफ लण्डन' हो ।
- कहिल्यै नमर्ने प्राणी 'अमिबा' हो ।
- विश्वमा सिक्का नभएको राष्ट्र पारागुए हो ।
- नेपाल जस्तै शनिबार बिदा हुने देश इजरायल हो ।
- स्पेनमा कपडामा अखबार छापिन्छ ।
- 'वार्म स्नेक' सर्प संसारमा पाइने सर्प जातिहरु मध्ये सबभन्दा सानो सर्प हो । यो भमेटिकाको दक्षिण भुभागमा पाइन्छ । यसको लम्बाई चार इन्च हुन्छ ।
- सर्पको शरीरमा ३६० वटा हड्डी हुन्छ ।
- मेक्सिकोमा १८ महिनाको एक वर्ष हुन्छ ।
- रिसाएको बेला गैँडाको पसिना रातो हुन्छ ।
- नेपालभन्दा सानो देशहरु ७६ वटा छन् ।

वस्तीका भुपडीहरू

-याम 'पीडित'
वाक्सिला-८, चोखुम

औषधि गर्न नसकेर
मृत्यु स्वीकार्न बाध्य छन्
यहाँको वस्तीका भुपडीहरू
कान्छा छोरालाई पढाउन नसकेर
अशिक्षामा नै राख्न बाध्य छन्
यहाँको वस्तीका भुपडीहरू
जीवन धान्न भनेर
हलो, कोदालोको सूत्र सिकाउन बाध्य छन्
यहाँको वस्तीका भुपडीहरू
चैत, वैशाखको घाममा पनि
रातमाटे उकालो ढाकेर बोक्न बाध्य छन्
पुस र माघको कठ्याङ्ग्रिने जाडोमा पनि
सुरूङको जाँगर तर्न बाध्य छन्
खाली पेट बस्न
अनि
बिना ओढ्ने र बिना ओछ्यान
निदाउन बाध्य छन्
रात काट्न बाध्य छन्
यहाँको वस्तीका भुपडीहरू ।

स्वार्थी संसार

६५ सुमन दुमी राई
दुंगोसाँघु-८, ताप्लेजुङ्ग



कति स्वार्थी रहेछ यो संसार
जो कसैले कसैलाई बुझ्नसम्म चाहिरहेको छैन
बुझ्नु पनि कसरी, तड्पिरहेछ आफ्नै ज्वलनमा
खै म सपना हो कि विपना हो
लाग्दछ कल्पना मात्रै हो कि
अधुरो सपनाहरूको त्यो सूक्ष्म चाहनाहरू
नजिकबाट कसैले बुझ्नसम्म कोशिश गर्दैन
बुझ्नु पनि कसरी,
अचानोको चोट खुकुरीले कहिल्यै बुझ्थ्यो र
मनका कथा व्यथा अनि ती भिना मसिना अभिलाषाहरू
कोपिलामै ओइलिन थालिसके
कल्पनाका मरुभूमिमै बदलिन लागिसके
शायद संसारको एउटा रित नै हुनुपर्छ
मानिसले चाहेर पनि त्यो काम स्वतन्त्रपूर्वक गर्न सक्दैन
यहाँ रवाफ दवाफ खुट्टा तानातानको संसार छ
यी नै काल्पनिक संसारमा
अन्धकारमय कुहिरोको काग बनेर
म भौँतारिरहेछु
आफ्नो लक्ष्य खोज्दै गन्तव्यस्थानतिर
भविष्यको सुनौलो सपना बोकेर
एकै नै एकै नै...

मेरो गाउँमा

६५ मणिराज दुमी राई (तुप्पो)
सप्तेश्वर-८, चिजरी खर्क, हाल : विराटनगर



पहाडी मेरो दुर्गम गाउँ
प्रकृतिले सजाएको ठाउँ
तल बेंसी खेत र रावा खोला
मधुर मुस्कानमा सुसेल्लै होला
माथि लेक र गढी डाँडामा
कति गुराँस र चाँपहरू फुले होला
मेरो गाउँको म एक ठिटोलाई
प्रकृति र संस्कृति सबैले भुले होला
गाउँका अल्लारे साथीहरू
विदेशिन सुरिएका छन् रे
डिग्री र डिप्लोमाका सर्टिफिकेटहरू
दुंग्रो र धवाँसीमा खुरिएका छन् रे ।
मेरा सहपाठी कर्णधार साथीहरू
कोही अरबीका दास भएका छन् रे
कोही सामन्तीका पास रहेका छन् रे
मेरा छोरीचेली ठिठीहरू
कोही दलाल र कोठीवालका पास गएका छन् रे
कोही घरबारे अनि दरबारे भएका छन् रे
रानी वनमा कोहोऊ-कोहोऊ भनेर
परिचय सोध्ने कोइलीले
कसैको परिचय सोध्दैन रे
काफल, ऐसेलु र बयरको घारी थियो
आज त्यसको काँडाले पनि घोचैन रे
लोकलहरी र मारुनी घन्कने मेरो गाउँमा
पाशचात्य संगीत र हिन्दी डाइलगाहरू बोलिन्छ रे
क्रिसमस र बर्थडेको नाउँमा
नातानाला र आफन्तहरू भेन्छि रे
कति कर्तव्य र जिम्मेवारीहरू
चोकमा खट्किएका छन् रे
देश बनाउँछु भनेर भाषण गर्ने नेताहरू
नशा र खै कुन्नि ? के पेशामा लड्किएका छन् रे ।
खै के भनौ ? मेरा कर्णधार साथीहरूलाई देखेर
खै के गरौ ? मेरा अल्लारे साथीहरूलाई सम्झेर
खै के गर्न सकौ ? मेरा छोरीचेलीहरूलाई सम्झेर
खै के काम भो ती उच्च सर्टिफिकेटहरूको ?
खै के मतलब भो ? इमान्दारीता र स्वाभिमानको ।
अब, रोग र शोकले व्याकुल कोइलीको
मानसिक उपचार गर्नुपरेको छ
घोचन छोड्ने ऐसेलु र बयरका काँडाहरूलाई
कर्तव्य सम्झाउनु परेको छ
भाषण मात्र गरेर कर्तव्य बिसर्ने नेतालाई
नशा अनि पेशा छोडाउनु परेको छ
दुंग्रो र धवाँसीमा खुरिएका सर्टिफिकेटहरूलाई
क्याबिनको फायलमा सजाउनु परेको छ
मेरा पीडित अनि दलित छोरी चेलीहरूलाई
वास्तविकता बोध गराउनु परेको छ
मलाई बिसर्ने प्रकृति र संस्कृतिलाई
क्षमायाचनाको लागि माफी माग्नुपरेको छ
पुनः क्षमायाचनाको लागि माफी माग्नुपरेको छ ।

पुतली

✍ मेलिना राई

कक्षा ३

बेबिलोन नेशनल स्कुल
शान्तिनगर, काठमाडौं

फूलका कोपिलामा,
डुल्ने पुतली ।
रङ्गीचङ्गी रङ्गमा,
घुम्ने पुतली ॥

बगैचामा फुल्ने फूलमा,
नाच्ने, रमाउने पुतली ।
फूलको रस चुसी खाने,
कति राम्री पुतली ॥

नेपाल

✍ अनुपम निरौला

कक्षा ४

बेबिलोन नेशनल स्कुल, शान्तिनगर, काठमाडौं

मेरो देश नेपाल,
सुन्दर, शान्त र विशाल छ ।
डाँफे, मुनाल र कोइलीहरू नाच्दै,
आफ्नो भाषा गाउँदछन् ॥

मेरो देश नेपाल,
एसियाको माझमा छ ।
जनाततै अग्ला हिमालले,
मेरो देशलाई घेरको छ ॥

किताब

✍ अंकित कार्की

कक्षा ४

बेबिलोन नेशनल स्कुल
शान्तिनगर, काठमाडौं

किताब म पढेर,
ठूलो मान्छे बन्छु ।
राम्रो किताब म पढेर,
असल बाटोमा हिँड्छु ॥

किताबले मलाई दिन्छ,
ज्ञानका धेरै कुराहरू ।
त्यही ज्ञान लिएर म,
गर्छु राम्रा कामहरू ॥

हार्दिक श्रद्धाञ्जलि



स्व. लव कुमार हलक्सु दुमी राई

माकपा गाविस नोरङ निवासी हाम्रा परम सहृदयी मित्र शिक्षक लव कुमार हलक्सु दुमी राईको वि.सं. २०५८ सालमा असामयिक निधन भएकोले उहाँको आत्माको चिर शान्तिको लागि दुमी किरात राई फन्सिकिम तथा इसिलिम परिवार ईश्वरसँग प्रार्थना गर्दछौं ।

हाम्रा परम मित्रहरू-जालपा सर्सका जनत राईचु राई, बाक्सला-८, सिम्पानीका कृष्णध्वज राई, बाक्सला-६ हल्वुडका ताया टीका वीर हदी राई, सप्तेश्वर, चिउरीखर्कका ताया भुवनसिं राई, माकपा लेवाका वंशावली श्रोतदाता देवराज राई र सप्तेश्वर-८ चिउरीखर्कका प्रारम्भिक कार्यसमितिका सदस्य शिक्षक मोतीचन्द्र राईको असामयिक निधनले हामी स्तब्ध छौं । उहाँहरूको आत्माको चिरशान्तिको लागि ईश्वरसँग प्रार्थना गर्दछौं ।

दुमी किरात राई फन्सिकिम

तथा

इसिलिम परिवार

सांस्कृतिक कार्यक्रम सम्पन्न

दुमी किराँत राई फन्सिकिम केन्द्रीय कार्यसमिति र प्रारम्भिक कार्यसमिति काठमाडौं सांस्कृतिक विभागको पहलमा २०६० साल भाद्र २१ गतेका दिन राष्ट्रिय नाचघरमा आफ्नो भाषा धर्म र संस्कृतिलाई बचाउनुपर्छ भन्ने उद्देश्यले एक सांस्कृतिक कार्यक्रम सम्पन्न भयो । सो कार्यक्रम गायक तथा संगीतकार श्री जीतेन



दुमी भाषाको स्वागत गीत गाउँदै कलाकारहरू ।

राईको संयोजकत्वमा सम्पन्न भएको थियो ।

कार्यक्रम २ बजेदेखि सुरु गर्ने भनिएता पनि केही ढिला सुरु भएको उक्त कार्यक्रममा दर्शकहरूको प्रसस्त मात्रामा उपस्थिति रहेको थियो । सर्वप्रथम दुमी भाषामा स्वागत गीत गाएर दर्शकहरूलाई स्वागत गरिएको थियो भने दुमी किराँत राई फन्सिकिम केन्द्रीय समिटीका अध्यक्ष श्री चतुरभक्त राईले कार्यक्रमको औचित्य बारेमा



बाल कलाकार पुसान दुमी राई



आधुनिक मारुनी नृत्य प्रस्तुत गर्दै बेबिलोन नेशनल स्कूलका कलाकारहरू ।



दुमी सांस्कृतिक कार्यक्रम हेर्दै किरायाका अध्यक्ष श्री कुलबहादुर राईका साथ अन्य दर्शकहरू ।

प्रकाश पार्नुभएको थियो । निकै सफलतापूर्वक सम्पन्न भएको उक्त कार्यक्रममा संयोजक जीतेन राईको अतिरिक्त सुमन दुमी राई, धीरज राई, सन्तोष दुमी, खवीराज, विजय, निरज, पावल, पुसान, लोकेन्द्र, बालकृष्ण, महेश, यिनोद, प्रेमकिरण, धन खालिङ जस्ता गायक कलाकारहरूको सहभागिता थियो भने गायिकाहरूमा सत्यकला दुमी राई, जीनत बिष्णुकला, बेनुका, सुष्मा, राधा, प्रतिभा, भ्रुमा र सरिता रहेका थिए ।

कार्यक्रम अति नै रोमान्चकारी रहेको थियो । उक्त कार्यक्रममा गायनका अतिरिक्त अति लोकप्रिय नृत्यहरू पनि प्रस्तुत गरिएका थिए । सबै गायक कलाकारहरूले कार्यक्रमभरि आफ्नो कला कञ्जुस्याई नगरी दर्शकहरूलाई सक्दो सन्तुष्ट पार्ने प्रयास गरेको थियो । साथै बालकलाकार पुसान दुमी राईको न्याउली रोयो बोलको गीतले त दर्शकजनलाई मन्त्रमुग्ध नै बनाएको थियो ।

नृत्यमा साकेला नाच, समूहगत रूपमा (बेबिलोन), खैत बुट जुत्ता (सुरसत्वक) का नृत्यले सम्पूर्ण दर्शकहरूलाई निकै मनोरञ्जन दिलाएको थियो भने मारुनी नाच बेबिलोन समूहका नृत्यले त दर्शकहरूलाई लठ्ठ नै बनाएको थियो । उद्घोषकले बीच-बीचमा चुटकिला सुनाएर दर्शकहरूलाई हँसाउने प्रयास गरेका



साकेला नाच प्रस्तुत गर्दै कलाकारहरू ।

थिए भने भूपू संसाद टंक राईको प्रहसनले हाँसै नचाहने दर्शकहरूलाई समेत पेट मिचिमिचि हाँस बाध्य तुल्याएको थियो ।

यस्तै आफ्नो संस्कृतिलाई बचाउनुपर्छ भन्ने अवधारणा लिएर दुमी राईहरूका लागि संघर्षरत श्री चतुरभक्त सत्तम राईको सक्रियतामा मारुनी नाच सफलतापूर्वक प्रस्तुत गरियो । उक्त मारुनी नाचका सहयोगीहरू नेत्रमणि हलक्यु राई, सुजन हदी, धनप्रसाद सरचु, अर्जुनभक्त, हेमन्त, मानबहादुर, नृप, देवचन्द्र, हेमन्त, दिपक र भद्रकुमार राई थिए ।



मौलिक मारुनी नाचमा मारुनी द्वय अर्जुन राई, हेमन्त राई र साथीहरू

उक्त कार्यक्रमको अन्त्यमा सत्यकला राई र धीरज राई आफ्नो लोकप्रिय गीत गाएर दर्शकजनलाई उफाउँ र नचाउँदै विदाई गरेका थिए ।

उक्त कार्यक्रममा किरात राई यायोक्खाका केन्द्रीय अध्यक्ष श्री राजबहादुर राई र जर्मनका लागि भूतपूर्व राजदूत डा. श्री नोवलकिशोर राईज्यूको समेत उपस्थिति रहेको थियो ।

फन्सिकिमलाई आर्थिक सहयोग प्रदान

दुमी किरात राईहरूको संस्कृतिसंवन्धि अन्वेषक अलवान अदा भान स्टकहाउजेन तथा मेरियनवाट (जुरिक युनीभर्सिटी स्वीजलैण्ड) वाट फन्सिकिमको विकासको लागि यु एस डलर तीनसय २०६० असौज १४ गते एलिना बेकरीमा सम्पन्न भएको एक कार्यक्रममा दुमीकिरात राई फन्सिकिमलाई हस्तान्तरण गर्नुभएको छ ।

इसिलिम अर्धवार्षिक आषिक पत्रिका

काठमाडौंमा दुकिराफ प्रा.का.स.

काठमाडौंको साधारण भेला सम्पन्न

२०६० असार २५ गते दुमीकिरात राई फन्सिकिम प्रारम्भिक कार्य समितिको साधारण भेला सम्पन्न गरी चतुरभक्त राईको संयोजकत्वमा शैक्षिक विभाग, सुजन दुमी राईको संयोजकत्वमा सहकारी विभाग र संगीतकार तथा गायक जितेन दुमी राईको संयोजकत्वमा सांस्कृतिक विभागको गठन गरेको छ । सांस्कृतिक विभागले २०६० भाद्र २१ गते राष्ट्रिय नाचघरमा काठमाडौंमा बस्ने दुमीराई कलाकारहरूको संयुक्त पहलमा प्रथम पटक भव्य रूपमा कार्यक्रम सम्पन्न गरेकोछ ।

धरानमा प्रारम्भिक कार्य समिति गठन

२०५९ साल असौजमा दुमीकिरात राई फन्सिकिम प्रारम्भिक कार्य समिति धरानले एक अधिवेशन इटहरीमा सम्पन्न गरी श्री गंगाप्रसाद सत्तम राईको अध्यक्षतामा श्री कमला रंकासु राई उपाध्यक्ष र सचिवमा श्री भूमिराज दिम्मचु राई रहेको १३ सदस्यीय एक प्रारम्भिक कार्य समितिमा भू पू प्र का स अध्यक्ष श्री पर्जवहादुर दिम्मचु राई प्रमुख सल्लाहकार रहनु भएको छ ।

रिखीतर्पणी पूर्णीमाको अवसरमा बरमेधारा बाक्सिलामा भव्यरूपमा पूर्णीमा बजार सम्पन्न

आफ्नो धर्म र संस्कृतिलाई निरन्तरता दिन यस वर्ष डिबुपेल, हदी, रत्कु र रंकासु राईहरूको इतिहाससंग जोडिएको महत्वपूर्ण तीर्थस्थल बरमेधारा बाक्सिलामा जनस्तरवाट भव्य रूपमा धामी, धमिनी र साकेला नाच सम्पन्न भएको छ । करीव ३५ जना धामी धमिनीहरू र अन्य साकेला नृत्य कर्मीहरूको उपस्थिति रहेको थियो ।

अत्यन्त जरुरी सूचना !

दुमी किरात राईहरूको एक्काइसै पाछ्यको वंशावली "इसिलिम" मा निरन्तर रूपमा प्रकाशन भैरहेकोछ । दुमीकिरात राई फन्सिकिमले निकट भविष्यमा नै एक्काइसै पाछ्यको बृहत वंशावली प्रकाशन गर्दैछ । तसर्थ आफ्नो वंशावली संकलन गरी पठाउन र प्रकाशित वंशावलीमा छुटहरू भएमा सोसमेत संकलन गरी एक बृहत वंशावली प्रकाशनमा सहयोग पुरयाउन हुन हार्दिक अनुरोध छ ।

इसिलिमपो तुम्

पाठकवृन्द,

इसिलिम प्रकाशनको अनन्त यात्रामा एक कदम् अगाडि बढ्दै वर्ष दिनपछि पुनः 'इसिलिम छैटौ अड्ड' का साथ यहाँहरू सामू देखापर्ने जमर्को गरेकाछौ। नियमित प्रकाशनको पाचौंवर्षसम्ममा हाम्रा असंख्य शुभेच्छुकहरूबाट निरन्तर प्राप्त अमूल्य साथ सहयोग, हौसला, राय सुभावा, सरसल्लाह, सकारात्मक प्रतिक्रिया आदिलाई मुख्य प्रेरणा एवं मार्ग निर्देशनको रूपमा सहर्ष स्वीकार्दै आफूलाई क्रमशः सुधार्दै लैजान हरसम्भव कोशिश पनि गरेकाछौ।

"इसिलिम प्रकाशन कतै टुट्ने त हैन ? र कदापी यो हराउदैन ।" जस्ता गहिरो जिज्ञासाहरूका बीच पलाएका भावनात्मक खुल्लुलीहरूलाई आत्मसात् गर्दै आजको अवस्थासम्म ल्याइपुन्याउन सकेकोमा हामी गौरवान्वित छौ। यसका साथै आफूलाई अरू बढी जिम्मेवार पनि महसूस गरेकाछौ। भनौ, प्रकाशनतर्फ हाम्रा विचार र दृष्टिकोण अझ स्वदिलो र फराकिलो पाउँदै लैजान वर्तमान समयको माग एवं वाघता पनि ठानकाछौ। नकि एउटा फक्रदो संस्था (दुकिराफ) को अभिप्राय अरू कुनै संचार माध्यमले प्रष्फुटन गरिदिन अधि सरोस्।

तमाम् सचेत् दुमीरदू लगायत अन्य किरातजनले आफू जीवित रहदासम्म आफ्नोपनबारे जिज्ञासाको भारी बिसाउने र मृत्युपर्यन्त पनि ती भावनाहरूलाई अक्षरशः जीवितै राख्नपहल गर्ने सरल र सहज माध्यम इसिलिमलाई चिरकालसम्म नै माया गरिरहनु हुनेछ भन्ने मनोभावका साथ यथासम्भव आफ्नो मौलिक परम्परा, भाषा, संस्कृति, वंशावली आदिप्रति विशेष चासो लिई आफ्नो विचार, लेख-रचना, प्रतिक्रिया पठाई भावी प्रकाशनहरूमा समेत हामीलाई जोशाइराख्नु हुन फेरि पनि उही पुरानो आग्रहलाई दोन्याउन चाहन्छौ। अन्त्यमा सुम्निमा, पारू, अनि नायम्ले हामी सबैको रक्षा गरून्। छिलछिल। मूचि।

-सम्पादक

विजया दशमी र दिपावली २०६०

तथा किरातीहरूको महान चाड

साकेवा/तोसी (उधौली)



को शुभ अवसरमा

हादिक मंगलमय शुभकामना



दुमी किरात राई फन्सिकिम

तथा

इसिलिम परिवार

पो.ब.नं. २०२११, फोन न. ४४८८५८९



विजयादशमी तथा शुभ दीपावली २०६० को



शुभ उपलक्ष्यमा देश विदेशमा रहनुभएका समस्त नेपाली
दाजुभाइ दिदीबहिनीमा सुख, समृद्धि र उत्तरोत्तर प्रगतिको
हार्दिक मंगलमय शुभकामना व्यक्त गर्दछौं ।

दिलप्रसाद पोख्रेल

प्रबन्ध निर्देशक



डाइनामिक सेल्स एण्ड सर्भिस प्रा.लि.

भ्रम इजाजत नं. १०९/०५४/०५५

वसुन्धारा-९, काठमाडौं (वसुन्धारा चोकबाट धापासी जाने बाटो)

फोन : ५३५४६१४, ५३५६८३९, ४३५३६२५, फ्याक्स : ५३५५५७०



विजयादशमी तथा शुभ दीपावली २०६० को



शुभ उपलक्ष्यमा देश विदेशमा रहनुभएका समस्त नेपाली
दाजुभाइ दिदीबहिनीमा सुख, समृद्धि र उत्तरोत्तर प्रगतिको
हार्दिक मंगलमय शुभकामना व्यक्त गर्दछौं ।

द.नं. ४६५/०५५/५६

श्री ५ को सरकारबाट स्वीकृति प्राप्त
प्रस्तावित राष्ट्रिय सहकारी बैकसँग सम्बद्ध

प्राइम गोर्खा सेभिङ एण्ड क्रेडिट सहकारी सं.लि.

Associated with Proposed National Co-operative Bank

Prime Gorkha Saving & Credit

Co-operative Society Ltd.

केन्द्रीय कार्यालय : पुतलीसडक, काठमाडौं, फोन ४४३०७७२

Gorkha Saving and Credit Co-operative Society Ltd.

२०६० सालको दशैं तथा तिहारको पावन अवसरमा समस्त ग्राहक
वर्गहरूमा आर्थिक संवृद्धि एवं उत्तरोत्तर प्रगतिको लागि हार्दिक
मंगलमय शुभकामना व्यक्त गर्दै हामी निम्न
सेवाहरू उपलब्ध गराउँछौं ।

मुख्य कार्यालय : सातदोबाटो, ललितपुर, फोन ५५२१४०४

शाखा कार्यालय : सुन्धारा, बागदरबार (अर्थ मन्त्रालयसँगै), काठमाडौं, फोन ४२६५७७०

ब्रिटिश गोरखाली समूहबाट प्रवर्द्धित ।
नेपाल अधिराज्यभर कार्यक्षेत्र विस्तारित ॥

यस फाइनान्समा उपलब्ध व्याज दरहरू

मुद्दती बचतमा निम्न अनुसारको व्याज दिइनेछ ।			
अवधि	व्याजदर		
	३ महिनामा व्याज भुक्तानी दिँदा	१ वर्षमा व्याज भुक्तानी दिँदा	निकषेप अवधि पछि एक मुल रूपमा साँवा र व्याज भुक्तानी दिँदा
३ महिना	९%		
६ महिना	९.५%		
९ महिना	१०%		
१ वर्ष	११.२५%	१२%	१२%
२ वर्ष	११.५०%	१२.२५%	१२.५०%
३ वर्ष	११.७५%	१२.५०%	१३%
४ वर्ष	१२%	१२.७५%	१४%
५ वर्ष वा सो भन्दा बढी	१२.२५%	१३%	१५%

गोरखाली स्कीम अन्तर्गत पाइने उपहार

अवधि	न्यूनतम मुद्दती बचत रकम	निकषेप अघि पछि एक मुल रूपमा साँवा र व्याज भुक्तानी दिँदा
५ वर्ष	१ लाख	१५%
४ वर्ष	२ लाख	१४%
३ वर्ष	३ लाख	१३%
२ वर्ष	४ लाख	१२.५०%
१ वर्ष	५ लाख	१२%